

SIAL®

Instruction Manual of Fuel Heater(Direct-fired - High Pressure)	EN
Ръководството за награвател за гориво (директно нагряване-високо налягане)	BG
Návod k použití ohříváče paliva (přímý plamen - vysoký tlak).	CS
Ölheizung Anleitung (Direkte Verbrennung - Hochdruck)	DE
Brugsvejledning for oliefyr (direkte forbrænding - højtryk)	DK
Manual de Usuario para el Calentador de Combustible (Combustión Directa - Alta Presión)	ES
Mode d'emploi du dispositif de chauffage au fioul (à combustion directe - haute pression)	FR
Οδηγίες θερμαντήρα καυσίμου (άμεση καύση-υψηλή πίεση).	GR
Gázolajos hőlégfűvő használati utasítás (közvetlen fűtésű - nagynyomású)	HU
Manuale di istruzioni per il riscaldatore a carburante (a combustione diretta - alta pressione)	IT
Notkunarhandbók fyrir olíuhitara (beinelding - háþrýstingur)	IS
Gebruiksaanwijzing voor Brandstofverwarmer (Directe Verbrading - Hoogdruk)	NL
Fyringsoljevermer bruksanvisning (direkte forbrenning-høytrykk)	NO
Nagrzewnica olejowa Instrukcja Obsługi (opalana bezpośrednio - wysokociśnieniowa)	PL
Manual de uso do aquecedor a óleo combustível (queima direta - alta pressão)	PT
Руководство по эксплуатации топливного нагревателя (прямого горения - высокого давления)	RU
Bränsleoljvärmare bruksanvisning (direktförbränning - högt tryck)	SE
Navodila za gorilnik za ogrevanje goriva (direktno-gvisok tlak)	SI

Y80 A / Y100 A / Y115 A / Y135 A / Y150 A

this device is for well insulated rooms or the occasional use only.

EN	<p>Important note: Please carefully read and understand this manual before installation, operation and maintenance. Improper operation may cause serious injury. Please keep this manual for future reference.</p> <p>This product is not suitable for residential areas or poorly ventilated enclosed spaces.</p>
BG	<p>Забележка: Прочетете внимателно да разберете това ръководство преди продуктът да се инсталира, работи или се поддържа. Неправилната операция може да причини сериозно нараняване. Запазете ръководството за бъдеща употреба.</p> <p>Този продукт не е предназначен за употреба в жилищни затворени помещения с недостатъчна вентилация.</p>
CS	<p>Důležité: Předinstalací,provozemnebo údržbou produktu si prosím pečlivě přečtete tento návod a porozumějte mu. Nesprávná manipulace může způsobit vážné zranění,uschovejte prosím tento návod na bezpečném místě pro budoucí použití.</p> <p>Tento výrobek není určen pro použití v obytných prostorách nebo uzavřených prostorách s nedostatečným větráním.</p>
DE	<p>WICHTIGER HINWEIS: Lesen Sie dieses Handbuch sorgfältig durch, bevor Sie das Produkt installieren, bedienen oder warten. Eine unsachgemäße Bedienung kann zu schweren Verletzungen führen. Bewahren Sie dieses Handbuch zur späteren Verwendung an einem sicheren Ort auf.</p> <p>Dieses Produkt ist nicht für den Gebrauch in Wohngebieten oder geschlossenen Räumen mit unzureichender Belüftung vorgesehen.</p>
DK	<p>Vigtig meddelelse: Læs og forstå venligst denne vejledning omhyggeligt, inden du installerer, bruger eller vedligeholder produktet. Forkert brug kan medføre alvorlige skader. Opbevar venligst denne vejledning forsvarligt til fremtidig brug.</p> <p>Denne produkt er ikke egnet til boligområder eller lukkede områder med utilstrækkelig ventilation.</p>
ES	<p>Aviso Importante: Lea detenidamente este manual para comprenderlo antes de comenzar la instalación, la operación o el mantenimiento del producto. Una operación inadecuada puede causar lesiones graves. Conserve este manual correctamente para futura referencia. Este producto no está destinado a ser utilizado en zonas residenciales o espacios cerrados mal ventilados.</p>
FR	<p>AVIS IMPORTANT : Veillez à lire et à comprendre attentivement le présent mode d'emploi avant d'installer, d'utiliser ou d'entretenir le produit. Une utilisation incorrecte peut entraîner des blessures graves, veuillez conserver le présent mode d'emploi pour une utilisation ultérieure.</p> <p>Ce produit n'est pas destiné à être utilisé dans des zones résidentielles ou dans des espaces fermés avec une ventilation inadéquate.</p>
GR	<p>Σημείωση: Διαβάστε και κατανοήστε προσεκτικά αυτό το εγχειρίδιο πριν από την εγκατάσταση, τη λειτουργία ή τη συντήρηση του προϊόντος. Η ακατάλληλη λειτουργία μπορεί να προκαλέσει σοβαρό τραυματισμό. Κρατήστε προσεκτικά αυτό το εγχειρίδιο για μελλοντική χρήση.</p> <p>Αυτό το προϊόν δεν προορίζεται για χρήση σε κατοικημένες περιοχές ή κλειστούς χώρους</p>

	με ανεπαρκή αερισμό.
HU	FONTOS FIGYELMEZTETÉS: A termék telepítése, üzemeltetése vagy karbantartása előtt feltétlenül olvassa el és értse meg figyelmesen ezt a kézikönyvet. A nemmegfelelőműködés súlyos sérülést okozhat. Őrizze meg ezt a kézikönyvet biztonságos helyen a későbbi használatra. Ezt a terméket nem szabad lakott területen vagy zárt, nem megfelelő szellőzésű helyiségekben használni.
IT	Importante: si prega di leggere e comprendere attentamente questo manuale prima di installare, utilizzare o effettuare la manutenzione del prodotto. L'impropria operazione può comportare lesioni gravi, si prega di conservare correttamente questo manuale per un uso futuro. Questo prodotto non è destinato all'uso in aree residenziali o spazi chiusi con ventilazione insufficiente.
IS	Mikilvægarathugasemdir: Vinsamlegastlestu og skiljið þessa handbók vandlega áður en þú setur upp, rekur eða viðheldur vörinni. Óviðeigandi notkun getur valdið alvarlegum meiðslum, geymið handbókina á öruggum stað til að hægt sé að nota hana í framtíðinni. Þetta tæki er ekki ætlað til notkunar í íbúðarhúsnæði eða lokuðum rýmum með ófullnægjandi loftræstingu.
NL	Belangrijkeopmerking: Lees deze gebruiksaanwijzing zorgvuldig door en begrijp deze voordat u het product installeert, bedient of onderhoudt. Onjuist bediening kan ernstig letsel veroorzaken. Bewaar deze gebruiksaanwijzing goed voor toekomstig gebruik. Dit product is niet bedoeld voor gebruik in woonwijken of gesloten ruimtes met onvoldoende ventilatie.
NO	Viktiginformasjon: Førinstallasjon, drift eller vedlikehold av produktet, vennligst les og forstå denne håndboken nøye. Feilaktig bruk kan føre til alvorlige skader, så oppbevar denne håndboken for fremtidig bruk. Dette produktet er ikke egnet for boligområder eller lukkede områder med utilstrekkelig ventilasjon.
PL	Uwaga: Prosimy o uważne przeczytanie instrukcji produktu przed przystąpieniem do instalacji, obsługi lub konserwacji. Każde nieprawidłowe użycie tego produktu może spowodować poważne obrażenia, niniejszą instrukcję należy zachować do wykorzystania w przyszłości. Ten produkt nie jest przeznaczony do użytku na terenach przydomowych lub w zamkniętych pomieszczeniach niewentylowanych.
PT	NOTA IMPORTANTE: Certifique-se de ler e entender este manual cuidadosamente antes de instalar, operar ou fazer a manutenção do produto. A operação inadequada pode causar ferimentos graves. Guarde este manual em um local seguro para uso futuro. O produto não se destina ao uso em áreas residenciais ou espaços fechados com ventilação inadequada.
RU	Важное примечание: Перед установкой, эксплуатацией или техническим обслуживанием продукта, надо внимательно прочесть и понять данное руководство.

	<p>Неправильная эксплуатация может привести к серьезным травмам, сохраняйте данное руководство надлежащим образом для дальнейшего использования. Данный продукт не подходит для жилых помещений или закрытых помещений с недостаточной вентиляцией.</p>
SE	<p>Viktigt att notera: Innan installation, drift eller underhåll av produkten, vänligen läs och förstå denna manual noggrant. Felaktig användning kan leda till allvarliga skador. Förvara denna manual på ett säkert ställe för framtida användning. Denna produkt är inte lämplig för bostadsområden eller slutna utrymmen med otillräcklig ventilation.</p>
SI	<p>Pomembno obvestilo: Pred namestitvijo, delovanjem ali vzdrževanjem izdelka skrbno preberite in razumite ta priročnik. Neustrezno ravnanje lahko povzroči resne poškodbe, zato shranite ta priročnik za prihodnjo uporabo. Ta izdelek ni primeren za bivalne prostore ali nezračene zaprte prostore.</p>

Y80 A / Y100 A

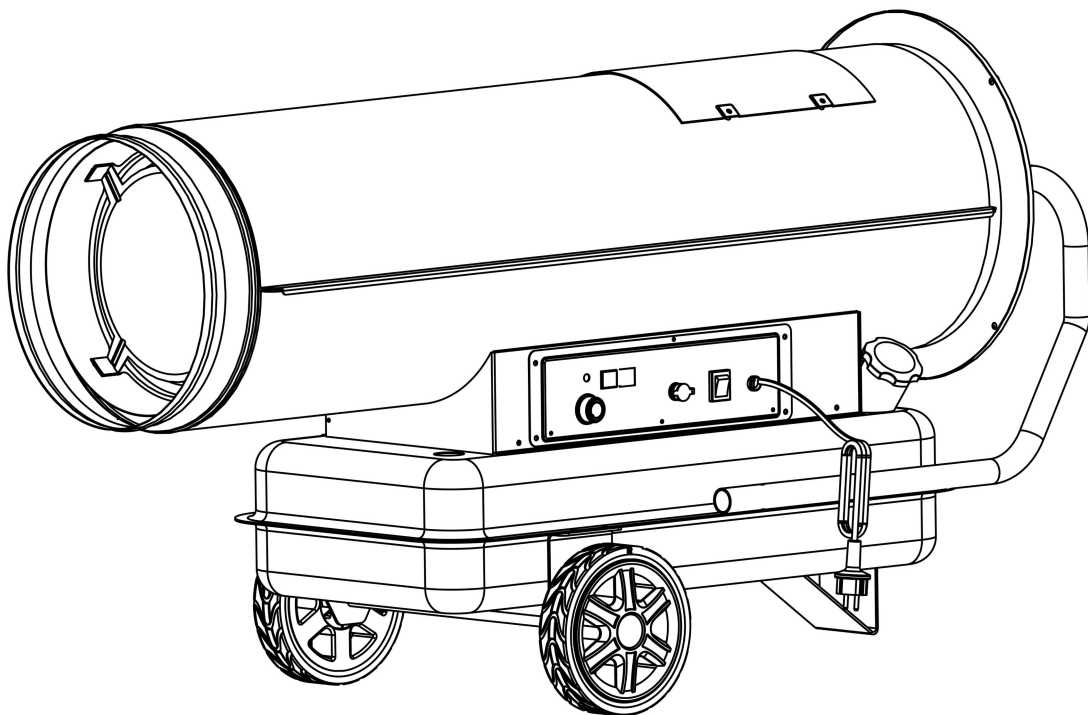

Y115 A / Y135 A / Y150 A

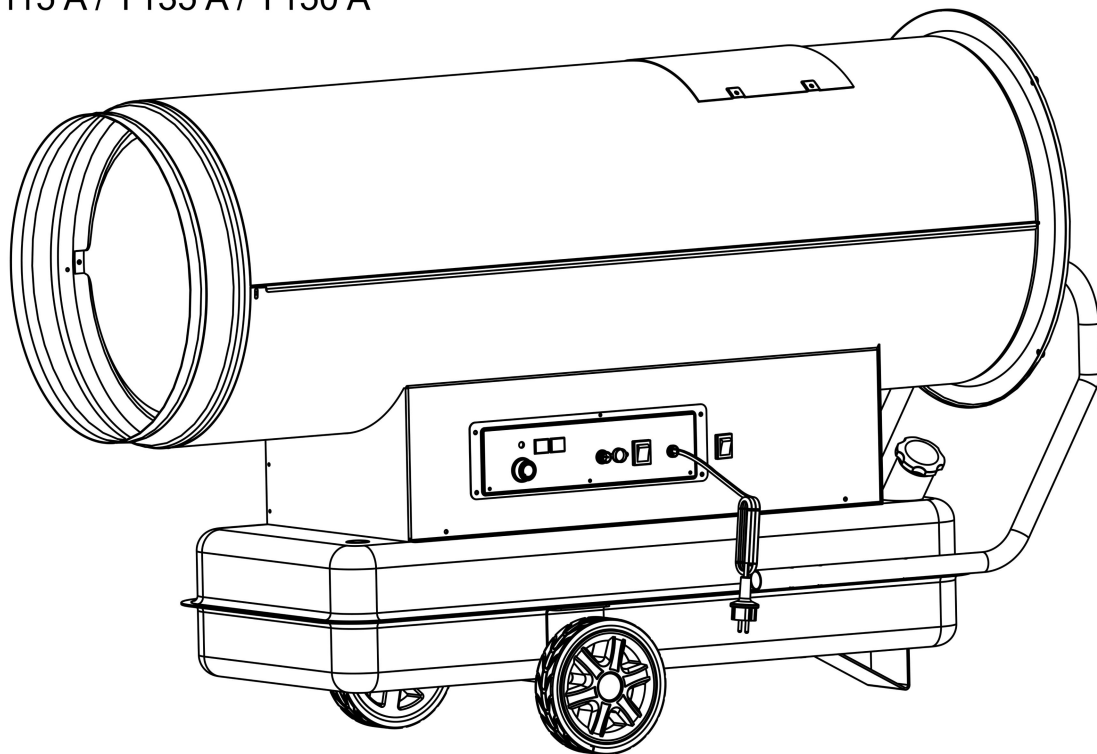

1

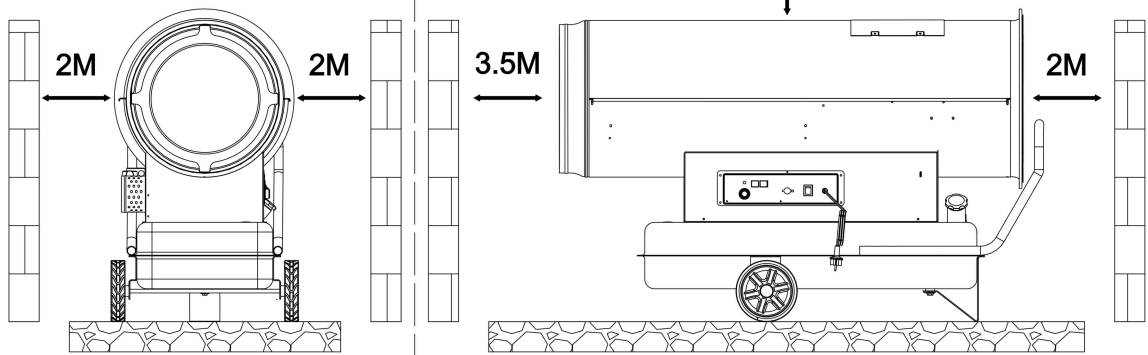

2

Y115 A / Y135 A / Y150 A

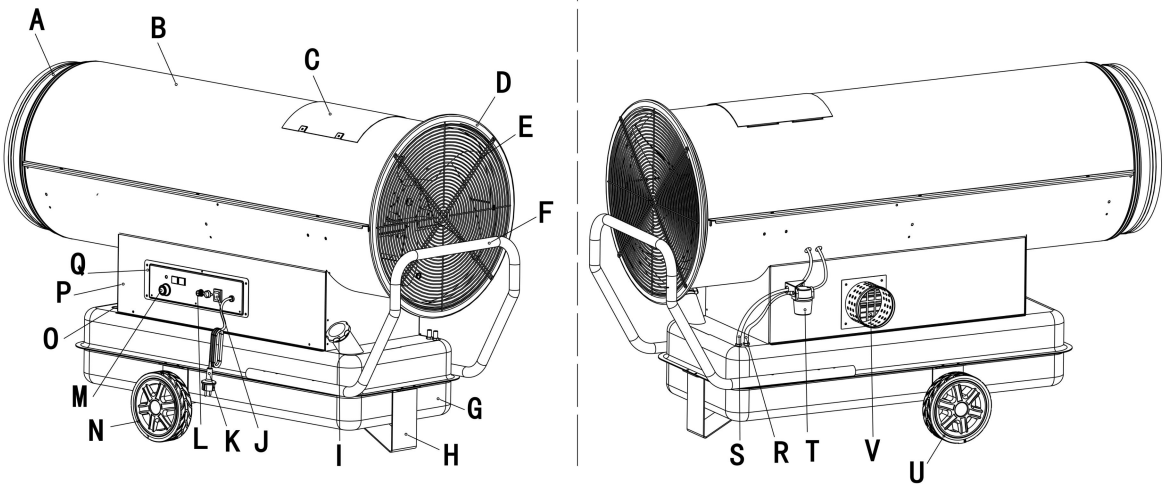

2

Y80 A / Y100 A

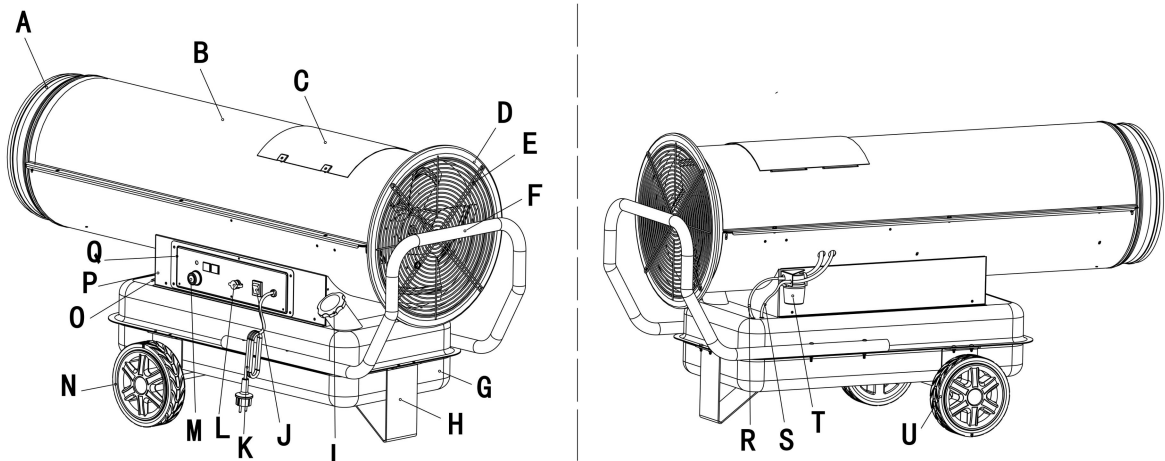

3

Y115 A / Y135 A / Y150 A

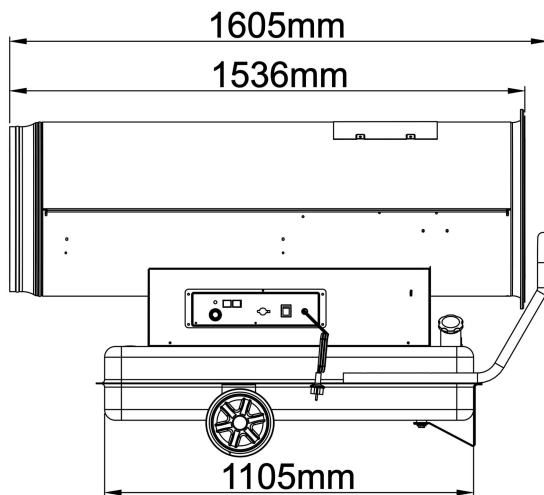
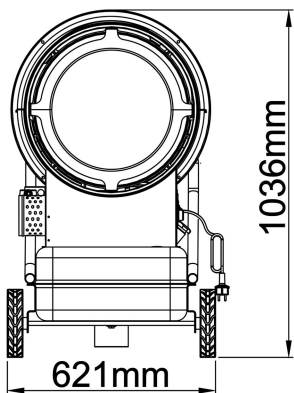

3

Y80 A / Y100 A

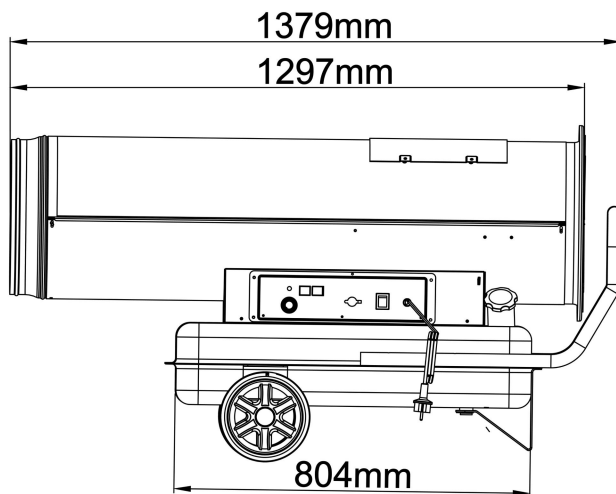
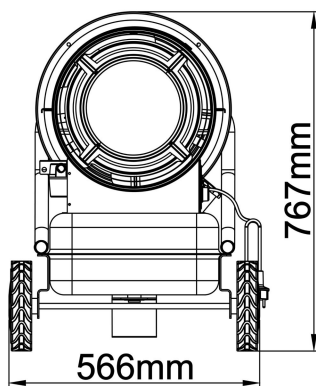

4

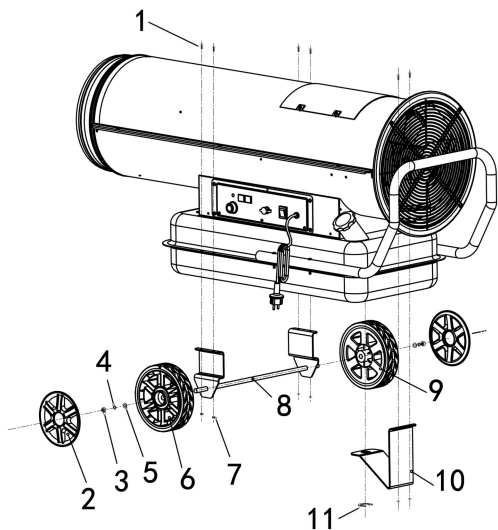

Y115 A / Y135 A / Y150 A

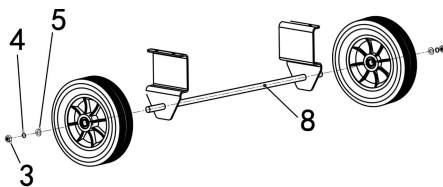

5 Y115 A / Y135 A / Y150 A

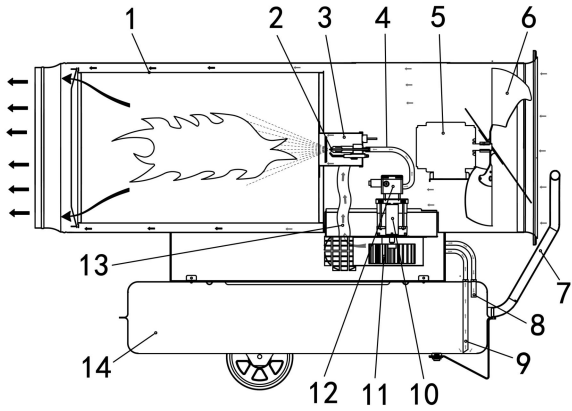

5 Y80 A / Y100 A

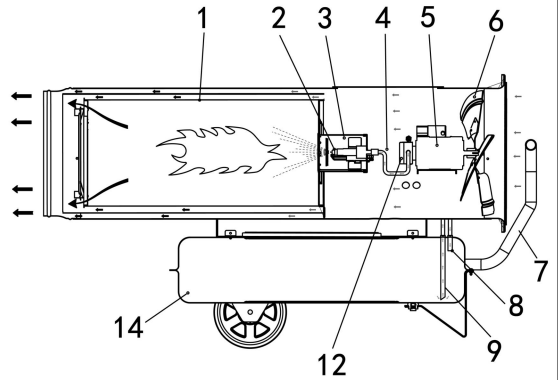

6

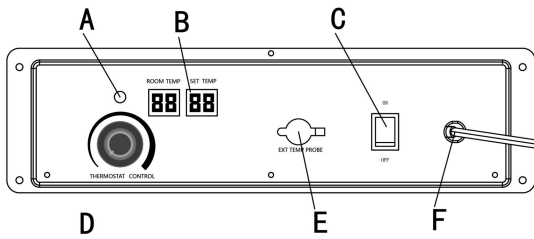

7

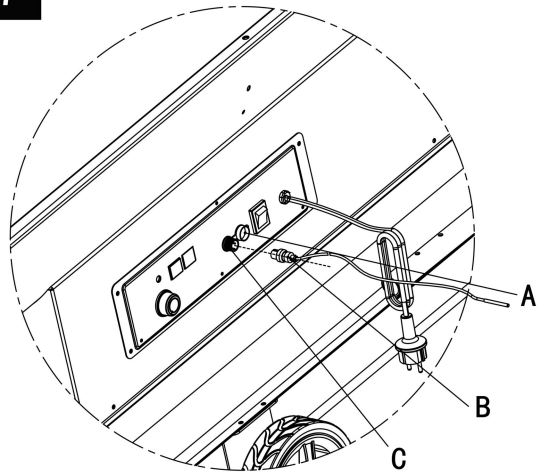

8 Y115 A / Y135 A / Y150 A

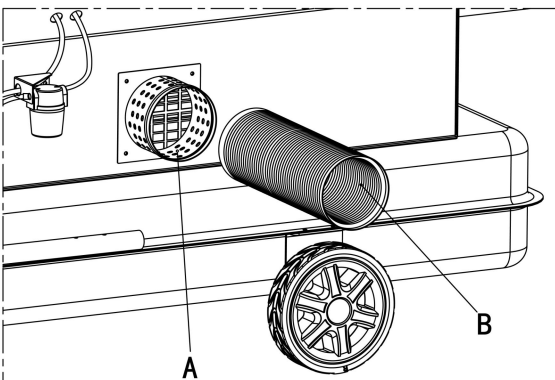

9

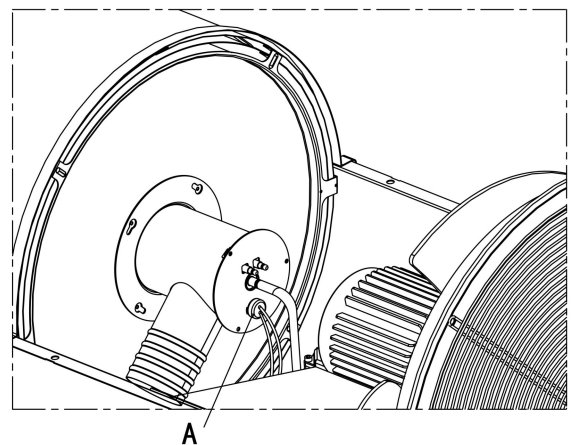

10

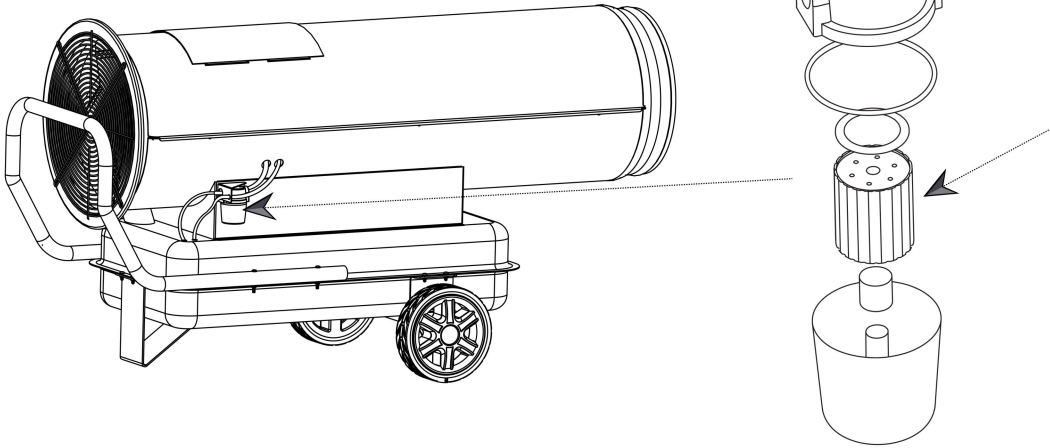

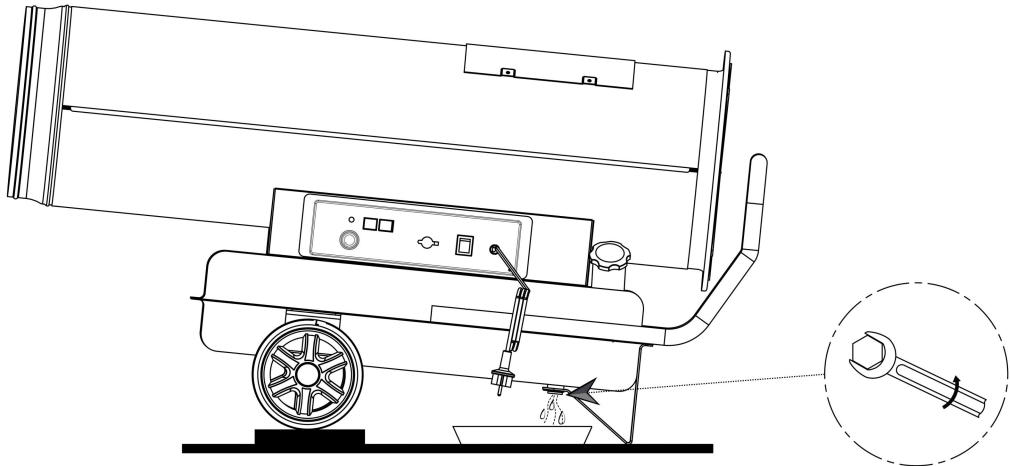

11



● Safety rules

 **Important note:** This fuel heater is designed for mobile applications and temporary professional applications, not for domestic or personal heating use.

 **Important note:** This product is not suitable for people with physical, sensory, or mental impairments (including children) and those with insufficient experience, unless under the supervision of a guardian. Please stay alert to prevent children from playing with this product.

 **Warning:** This fuel heater is a product that uses open flame to burn fuel to generate heat to heat the air. When it is used in an unventilated room, the room must be ventilated regularly (twice an hour). If there is insufficient oxygen, carbon monoxide or other harmful substances will be produced during combustion, which is dangerous to animals and plants, and carbon monoxide poisoning can cause death in humans and animals. Some harmful substances will affect plant growth.

The initial symptoms of carbon monoxide poisoning are similar to the flu, including severe headaches, dizziness, or nausea (these symptoms may be caused by genetics). Once these symptoms appear, you should immediately go outside and then inform professionals that the product needs maintenance.

 **Warning:** The fuel for this fuel heater must be standard light diesel or kerosene. The use of other fuels may cause explosions and fires.

- ▶ Do not use this heater in dusty areas or indoors where gasoline, solvents, paints, other volatile or flammable materials are stored. Otherwise, an explosion may occur. All local applicable regulations and guidelines must be followed when using this product.
- ▶ Do not use a fuel heater in living rooms or bedrooms.
- ▶ Do not cover the heater with anything while it is starting or during operation as it may cause the device to overheat and catch fire.
- ▶ Do not use the heater in damp places as contact with water may cause the device to short circuit or cause electric shock.
- ▶ Do not turn off the heater by directly unplugging the power cord from the wall socket. It needs to be post-purged for cooling.
- ▶ Do not connect pipes to the air inlet or outlet of the fuel heater.
- ▶ When using this heater near curtains, screens or other similar materials, keep a safe distance.
- ▶ This heater is limited to use indoors with good ventilation. According to applicable guidelines, reasonable indoor ventilation is necessary to ensure a certain air flow. Appropriate ventilation ports

must be set up.

- ▶ Please read carefully the voltage and frequency values on the heater nameplate. Please do not power on the heater at a voltage frequency other than the nameplate.
- ▶ The minimum safe distance between this heater and flammable/explosive materials: at least 3.5 m from the front of the device and at least 2.0 m from both sides, top and bottom of the device.
- ▶ To avoid fire, place the heater on a stable and flat floor. Do not place it on moving vehicles or places that may cause product overturning.
- ▶ Animals should keep a certain safe distance from the heater.
- ▶ Cut off power when shutting down.
- ▶ The thermostat control allows the heater to be turned on at any time. Do not approach or touch the front grille when the heater is powered on to prevent personal injury caused by automatic start-up of the machine.
- ▶ The heater should not be moved, operated, refueled, or maintained when it is connected to power, heating, or in operation.
- ▶ The heating parts of the device should maintain a safe distance from heat-sensitive or flammable materials (including power cables).
- ▶ Do not operate the heater near curtains, door curtains, textiles and other flammable items that can block the air inlets and outlets to avoid fire.
- ▶ Do not use the device near carpets or other similar materials.
- ▶ Please pay extra attention when using the device in places where there are often children or animals.
- ▶ Only power cords or branch lines with grounding wires to prevent electric shock.
- ▶ If you need an extension cord, it must be as short as possible and always fully extended.
- ▶ The heater should not be placed directly under the power socket.
- ▶ Do not share a socket with other products. Do not put the cable on the air outlet.
- ▶ It is strictly forbidden to insert thin metal wires or other foreign objects into any gaps of the heater to avoid electric shock.
- ▶ When not in use, please unplug the power plug of the device from the wall socket to avoid accidents.
- ▶ If you want to open the casing, please make sure that the power cord has been unplugged to avoid internal components still being charged.
- ▶ Waterproof for connecting power. Do not operate electrical products when your hands are wet or there are water droplets on the power lines to avoid electric shock.
- ▶ If the power cord is damaged or the product fails, it must be replaced and maintained by the manufacturer or maintenance department or similar professionals. Do not open it for replacement by yourself.
- ▶ Fuel must be filled outdoors away from open flames.
- ▶ Do not use external fuel sources.
- ▶ Do not operate the heater in flammable places because flammable liquids or vapors may occur.

- ▶ Do not start the heater when the chamber is heated.
- ▶ Do not start the heater when there is too much fuel accumulated in the combustion chamber.
- ▶ Do not place cooking utensils on the heater.

● Unpacking

- ▶ Open the package and take out the fuel heater and all cushioning materials used to prevent damage to the device during transportation.
- ▶ Take out all items in the packaging box.
- ▶ If there is any obvious damage to the device, please contact the dealer immediately.
- ▶ Please retain all shipping and packaging materials and use them in future shipments.

● Ventilation requirements for operating environment

- a) For heating in an unoccupied room, the ratio of heating volume (cubic meters) to heat power (kilowatts) must be at least 10:1. It is recommended that the person guarding the heater should not stay in the heated room for a long time.
- b) For heating in a room where people live, ensure sufficient natural ventilation. The ratio of heating volume (cubic meters) to heat power (kilowatts) must be at least 30:1. The area of doors and windows for air circulation or the total permanently open area (square meters) must be at least 0.003 times the total heat power (kilowatts). The oxygen volume concentration in the heated room must be maintained above 17%.
- c) To prevent fire, during operation, there should be no obstacles or flammable materials within 2 meters on both sides of the heater; there should be no flammable materials within 2 meters above the heater; the product cannot be placed on wooden floors or other flammable materials. If oil spills on it or the temperature is too high, it will cause a fire; (Figure 1)
- d) To prevent fire, there must be no obstacles or flammable materials within 3.5 meters from the front heat outlet of the heater. For proper operation of the product, there must not be any obstruction within 2 meters from the rear air inlet of the heater. (Figure 1)

● Product Specifications

Model	Y80 A	Y100 A	Y115 A	Y135 A	Y150 A
Operation pressure(bar)	10	10	10	10	10
Maximum firing power (W) (Kcal/h) (Btu/h)	80000	100000	115000	135000	150000
	68800	86000	98900	116100	129000
	273000	341300	393000	460750	512000
Maximum fuel consumption per hour(L/h)	7.63	9.54	10.98	12.88	14.31

Fuel tank capacity(L)	51	51	100	100	100
Outlet air volume(M ³ /h)	2800	3000	5000	5000	5000
Continuous running time(h)	6.5	5	9	7.5	7
Total electric power(W)	700	700	1150	1150	1150
Oxygen supply fan speed(RPM)	2700	2700	2700	2700	2700
Fuel nozzle specification	1.75/60 °	2.0/80 °	2.5/80 °	2.75/60 °	3.0/80 °
Voltage/frequency	AC220-240V 50Hz	AC220-240V 50Hz	AC220-240V 50Hz	AC220-240V 50Hz	AC220-240V 50Hz
Product size(mm)	1379*566*767	1379*566*767	1605*621*1036	1605*621*1036	1605*621*1036
Net weight(KG)	50	50	97	97	97
Loading quantity 20GP/40GP	28/60	28/60	20/40	20/40	20/40

● Exterior parts of the heater

(A) Air outlet (B) Top cover (C) Small cover (D) Air inlet (E) Rear grille (F) Pipe rack
 (G) Fuel tank assembly (H) Rear bracket (I) Fuel tank cap (J) Power switch
 (K) Power cord (L) External thermostat plug (M) Temperature control knob (N) Left wheel
 (O) Fuel gauge (P) Left and right brackets (Q) Control panel (R) Inlet pipe
 (S) Outlet pipe (T) Filter (U) Right wheel (V) External air intake assembly

Figure 2. Exterior parts

● Heater dimensions

Figure 3. Dimensions

● Accessory installation

Figure 4. Accessory installation

The following table shows the number of accessories corresponding to different heater models. Please install the accessories as shown and try not to run the heater until the accessories are installed.

	Product model	Y80 A	Y100 A	Y115 A	Y135 A	Y150 A
1	M5*15screw	6	6	6	6	6
2	Caster cover	2	2	0	0	0
3	M8 nut	2	2	0	0	0
4	Ø8 spring washer	2	2	0	0	0
5	Ø8 flat washer	2	2	0	0	0
6	Left caster	1	1	1	1	1
7	M5 nut	6	6	6	6	6
8	Caster axle assembly	1	1	1	1	1

9	Right caster	1	1	1	1	1
10	Rear bracket	1	1	1	1	1
11	E-clip	1	1	1	1	1
3	M12 nut	0	0	2	2	2
4	Ø12 spring washer	0	0	2	2	2
5	Ø12 flat washer	0	0	2	2	2

● Operating principle

Figure 5. Operating principle

(1) Combustion chamber assembly (2) High-pressure fuel nozzle (3) Air inlet grid assembly (4) High-pressure fuel pipe (5) Cooling motor (6) Fan blade (7) Pipe rack (8) Outlet pipe (9) Inlet pipe (10) Oxygen supply motor (11) Centrifugal wind wheel (12) Gear pump (13) Air duct (14) Fuel tank assembly

The fuel pump sucks fuel from the tank and raises the pressure to that required for the next step, then injects the fuel from the nozzle into the combustion chamber. Combustion is produced by mixing fuel and air. The air is supplied by accelerating the rotation of the fan blade or fan wheel driven by the motor. In direct-fired heaters (as shown in Figure 5), the hot air generated by combustion directly enters the environment to be heated, and the exhaust gas generated during combustion is also directly discharged indoors. Therefore, all models of heaters in this manual must be used in open indoor spaces, not enclosed spaces, otherwise it may cause carbon monoxide poisoning or hypoxia. The entire detection system controlled by the electronic programmable controller monitors and controls the combustion of the heater throughout the process to avoid and prevent shutdowns or accidents.

● Refueling

 **Warning:** Never refill fuel indoors.

The tank must be filled outdoors. When refueling, the heater should be placed on a level ground, and the fuel tank should not be overfilled.

 **Warning:** Do not refuel the heater while it is heating or operating, as this may cause a fire or explosion.

 **Warning:** Only diesel or kerosene as fuel.

 **Important note:** During long periods of heater idle, do not store residual diesel in the tank, and clean the tank in time. Using old fuel will damage the heater.

- ▶ Before adding fuel, please turn off the heater and wait until it is completely cooled.
- ▶ The container for adding fuel should be placed separately.
- ▶ All fuel containers should maintain a safe distance from the heater according to applicable guidelines.
- ▶ Fuel should be stored indoors with an isolation floor to prevent it from penetrating the floor and catching fire if in contact with open flames.
- ▶ Fuel storage must comply with all national standard applicable guidelines in China.
- ▶ To avoid fire or explosion, please only use light diesel or kerosene, instead of gasoline, naphtha, paint thinner, alcohol or other flammable liquids. The fuel must be regular standard fuel, and fuel from irregular sources is prohibited. Use different grades of diesel according to different ambient temperatures, such as 0# diesel for 5 °C, -10# diesel for -5 °C, -30# diesel for -25 °C, etc.
- ▶ Please check if there is water and garbage in the fuel tank. If so, please clean it.
- ▶ The check must be carried out after turning off the fire and unplugging the power plug.
- ▶ Before ignition, please confirm whether there is fuel leakage. If so, please contact the sales store first.

● Start-up and heating

⚠Warning: Before starting the heater, please read this manual carefully to ensure safe operation and that the power cord is intact. If the power cord is damaged, it must be replaced by the manufacturer, after-sales service agent or other people with similar qualifications to avoid accidents. Please confirm that the power supply meets the requirements shown on the heater nameplate. Do not place the heater upside down and turn it on. Make sure that the switch is in the off position before turning it on.

⚠Important note: If the heater fails to start for the first time, please verify the fuel in the tank and confirm whether the fuel filter is clean.

1. Fill diesel to the fuel tank until the fuel gauge points to maximum.
2. Tighten the cap of the fuel tank.
3. Plug the power cord into a socket. Plug the grounded extension cord into a 220V-240V 16A grounded socket.
4. After plugging in the power supply, push the power switch to "ON", indicator light works, ambient temperature display window displays ambient temperature, set temperature display window displays default set temperature, adjust set temperature (set temperature range is 5°C~45°C), power indicator light and room temperature display will light up, the heater will start.

Figure 6. Control panel

- (A) Indicator light (B) Display screen (C) Switch (D) Temperature knob
(E) External temperature control cover (F) Power cord

Special attention:

If there is no oil in the filter cup, the heater cannot be used normally for the first time, and it is normal to start it a second time;

Note: If the heater cannot ignite, it may be because the thermostat is set too low. Turn the temperature knob to a higher position until the heater ignites. If the heater still cannot start, push the power switch to “OFF”, then back to “ON”. If fail again, please refer to the troubleshooting guideline.

Note: The electrical components of this heater are protected by fuses installed on the PCB board. If the heater cannot ignite, please check the fuse first and replace it if necessary. Also check the power supply to ensure that the correct voltage is supplied to the heater. If the heater cannot ignite, please check the fuse first and replace it if necessary. Also check the power supply to ensure that the correct voltage is supplied to the heater.

● Shutdown

⚠Warning: Do not cut off power or unplug the power plug before the heater is completely cooled (about 3 minutes).

Push the switch to “OFF”. Enter delay work state, after cooling down with cold air for 120 seconds, it will automatically shut down, during which time do not unplug the power.

● Restart and heating

1. Wait 10 seconds after turning off the heater.
2. Turn the power switch to “ON”.
3. Comply with the preventive measures of startup procedures.

● Connection of external temperature probe

Figure 7. External temperature control connection

- (A) External temperature control cover (B) External temperature probe
(C) External temperature control plug

This heater has two modes of temperature probe detection, one is the built-in temperature probe, used to detect the temperature inside the heater, and the other is an optional external temperature probe.

If an external temperature probe is installed, the heater will automatically select the temperature detected by the external one. If the external probe is damaged, it will automatically select the temperature detected by its own temperature probe. The installation of an external temperature

probe is shown in Figure 7. Open the interface protective cover for an external temperature probe on the heater, connect the interface with the socket of the external probe, tighten the nut and fix it firmly.

● External oxygen supply installation

Figure 8. External oxygen duct connection

A. External air intake assembly B. External oxygen supply duct

In this manual, heaters with models Y115 A, Y135 A, Y150 A can be externally connected with oxygen supply duct. This setting is to solve the problem of flameout due to oxygen loss or hypoxia in the space when large-power heating products are used indoors. The external oxygen supply duct is shown in Figure 8, and its optional specification is $\varnothing 125\text{mm} \times 6\text{m}$.

⚠ Warning: Although these three models can be connected with an external oxygen supply duct, they cannot be used in unventilated rooms either. Regular ventilation is required because the exhaust gas produced by combustion is still directly discharged indoors, which can cause hypoxia and poisoning.

● Heater pressure adjustment (please contact the technical service center)

The fuel pump in this manual is a gear pump. Depending on the specific environment of use and other factors, it may be necessary to adjust the pressure of the heater's fuel supply, only as a fine-tuning (professional personnel and tools are required, for specific adjustment methods please contact the dealer or technical service center).

● Cleaning and maintenance

► Nozzle:

The nozzle should be cleaned or replaced at least once each heating season. Contaminated fuel may make this necessary immediately. Clean the dirt on the nozzle by blowing compressed air through the front of the nozzle. It may be necessary to soak the nozzle in clean diesel to help loosen particles.

Notice: Devices using diesel may require additional maintenance. Heaters that are not properly maintained or use contaminated or outdated fuel may cause improper combustion and may produce smoke.

► Ignition needle:

Clean it once every 600 hours of operation and re-gap, or replace it as needed. After removing the spark plug, clean the terminal with a wire brush.

► **Photoresistor:**

A:Photoresistors(Figure 9)

The photoresistor should be cleaned at least once each heating season, or more often as needed. Clean the detection head of the photoresistor with a cotton swab dipped in water or alcohol. Please install the photoresistor correctly.

► **Fuel filter:**

The fuel filter should be washed at least twice each heating season with clean diesel. Contaminated fuel may cause it to clog. (Figure 10)

► **Water removal from the fuel tank (Figure 11):**

- 1、 Place the heater on a table and place an oil catcher under the fuel tank;
- 2、 Loosen the drain bolt with a wrench and clear out the water and garbage inside;
- 3、 Then tighten the drain bolt and wipe off the fuel and water.

Figure 11. Fuel tank cleaning

- Before storage, the heater should be completely cooled and blown dry, the fuel in the tank should be cleaned, then put it in a bag, and then in a packaging box, and store it in a dry and ventilated place.

● **Fault causes and solutions**

Issue	Cause	Solution
The heater cannot start normally,the light flashes, LED displays “E3”.	<ol style="list-style-type: none"> 1. Dirty fuel filter 2. Dirty nozzle 3. Dirty photoresistor lens 4. Improper installation of photoresistor 5. Defective photoresistor 6. Incorrect wiring connection between main PCB and photoresistor. 	<ol style="list-style-type: none"> 1. Clean/replace fuel filter 2. Clean/replace nozzle 3. Clean/replace photoresistor 4. Adjust position of photoresistor 5. Replace photoresistor 6. Check wiring connections (see circuit diagram)
The heater runs only for a short time, the indicator light flashes, LED displays “E3”.	<ol style="list-style-type: none"> 1. No diesel in the tank 2. Corroded ignition needle or incorrect ignition needle gap. 3. Dirty fuel filter 4. Dirty nozzle 5. Water in the tank 	<ol style="list-style-type: none"> 1. Refuel tank with clean diesel 2. Clean/replace ignition needle 3. Clean/replace fuel filter 4. Clean/replace nozzle 5. Clean tank with clean diesel 6. Check all wire connections.

	6. Incorrect wiring connection between ignition transformer and circuit board 7. Ignition transformer wire not connected to ignition needle 8. Defective ignition transformer	(see wiring diagram) 7. Reconnect ignition transformer wire to ignition needle 8. Replace ignition transformer
Fan does not work when heater is turned on, power switch is in "ON". Indicator light flashes or turns on, LED displays .	Temperature is set too low	Rotate the temperature knob to a higher position
Poor combustion or excessive smoke	1. Dirty fuel filter 2. Poor fuel quality	1. Clean/replace fuel filter 2. Ensure that the fuel is not contaminated or aged
Heater indicator light does not light up or not work.	1. The protector is overheated 2. No input power 3. Fuse blown 4. The connection cable between the controller board and the power PCB board is disconnected	1. Push the power switch to "OFF" and allow the heater to cool for 10 minutes, then push the switch back to "ON" 2. Check power cord and extension cord to ensure correct connection. Test power supply 3. Check/replace fuse 4. Check all wire connections and reinstall wiring

Note: For faults other than the above, please contact a professional technician or dealers.

Fault codes and causes:

Fault display	Causes of faults	Solutions
E1	Open circuit or short circuit of temperature sensor	Replace the sensor
E2	Power outage during normal operation, the switch is in the on state, then the power supply is restored	Turn the switch off and then on again
E3	Fail to ignite	Turn the switch off and then on again
E4	Abnormal flame in normal operation	Turn the switch off and then on again

E5	The machine's internal overheating protection triggers a trip operation, causing the machine to stop working	Turn the switch off and then on again
E6	Power supply voltage is lower than 175VAC or higher than 265VAC	When the voltage is normal, it will automatically recover
E7	Air pressure switch not working (Y115A/Y135A/Y150A)	Replace air pressure switch or check air pressure switch circuit

● Правилата за безопасност

 **Забележка:** Нагревателят е предназначен за мобилни приложения и временни специализирани приложения. Не е предназначен за домашна употреба за отопление.

 **Забележка:** Продуктът не е предназначен за употреба от лица с намалени физически, сетивни или умствени способности (включително деца) и лица без опит, освен ако е под надзора на настойник. Бъдете изключително бдителни за деца, които случайно си играят с този продукт.

 **Предупреждение:** Нагревателят за гориво използва изгаряне на открит пламък за генериране на топлина. Използва се в закрити помещения с добра вентилация. Трябва да се проветрява редовно (два пъти на час) по време на употреба. Поради недостатъчното количество кислород въглеродният окис или други вредни вещества ще възниква по време на процеса на горене, които имат опасни ефекти върху животните и растенията. Отравянето с въглероден окис може да причини фатални увреждания на хора и животни, някои от тези вредни вещества могат да повлияят на растежа на растенията.

Първите симптоми на отравяне с въглероден окис са подобни на тези при грип, със силно главоболие, световъртеж или гадене (тези симптоми може да са оригинирани от генетиката). След като се появят тези симптоми, трябва незабавно да напуснете стаята и да излезете навън, след което да уведомите специалисти, че продуктът се нуждае от поддръжка.

 **Предупреждение:** Нагревателят за гориво използва само стандартен лек дизел или керосин. Други горива не са разрешени, тъй като могат да причинят експлозии, пожари и други опасности.

- ▶ Забранено е да се използва оборудването в закритите помещения с прах или където се съхраняват бензин, разтворители, бои и други летливи или запалими материали, в противен случай може да причини експлозия. При използване на този продукт трябва да се спазват всички приложими местни разпоредби и указания.
- ▶ Забранено е да се използва нагревателят в хола или спалнята.
- ▶ Забранено е покриването на устройството, когато е включено и работещо, тъй като това може да доведе до прегряване и запалване на устройството.
- ▶ Забранено е да се използва оборудването във влажни места. Всеки контакт с вода може да причини късо съединение или токов удар на оборудването.
- ▶ Забранено е изваждането на захранващия кабел директно от контакта и изключването на

оборудването. То трябва да бъде прочистено и издухвано за охлаждане.

- ▶ Забранено е свързването на тръби към входа или изхода на нагревателя за гориво.
- ▶ Когато използвате продукта в близост до завеси, паравани или други подобни материали, трябва да се спазва определено безопасно разстояние.
- ▶ Продуктът е ограничен за употреба в закрити помещения с добра вентилация. Според указания за приложение, за да се осигури определен въздушен поток, необходимо е да има вентилация на помещението и трябва да се осигурят подходящи вентилационни отвори.
- ▶ Прочетете внимателно стойностите на напрежението и честотата на табелката с данни на оборудването, за да разберете мощността на оборудването. Не хранете нагревателя с честоти на напрежение, различни от тези на оборудването.
- ▶ Минималното безопасно разстояние между този продукт и запалими и експлозивни вещества е: предно разстояние = 3,5 m, разстояние от двете страни, отгоре и отдолу = 2,0 m.
- ▶ За да избегнете пожар, оборудването трябва да се постави на стабилно и равно място. Продуктът не трябва да се поставя върху движещо се превозно средство или в ситуация, в която продуктът може да се преобърне.
- ▶ Животните трябва да са на безопасно разстояние от оборудването.
- ▶ Винаги прекъсвайте хранването при изключване.
- ▶ Управлението на термостата позволява оборудването да бъде включено по всяко време. Не приближавайте и не докосвайте областта на предната решетка, когато е включено, за да предотвратите опасности, причинени от автоматичното стартиране на машината.
- ▶ Не премествайте, манипулирайте, зареждайте с гориво или опитвайте поддръжка, докато оборудването е включено, горещо или в работно състояние.
- ▶ Пазете безопасно разстояние между нагревателните части на оборудването и чувствителните към топлина или запалими материали (включително хранващи кабели).
- ▶ Не използвайте устройството в близост до завеси, текстил и други места, където има запалими материали и могат лесно да блокират входовете и изходите на въздуха, за да избегнете пожари.
- ▶ Не използвайте устройството в близост до килими или други подобни материали.
- ▶ Оърнете специално внимание, когато използвате устройството на места, където деца или животни често идват и излизат.
- ▶ Използвайте само заземени хранващи кабели или разклонени хранвания, за да предотвратите токов удар в случай на злополука.
- ▶ Ако се използва удължителен кабел, той трябва да е възможно най-къс и винаги да може да се удължи напълно.
- ▶ Нагревателят не може да се поставя директно под електрически контакт.
- ▶ Не споделяйте един и същ контакт с други продукти и не поставяйте кабела върху изхода за въздух за прегряване.
- ▶ Строго се забранява поставянето на тънки метални жици или други чужди предмети в отворите на машината, за да се избегнат токов удар.

- ▶ Изключете захранващия кабел на оборудването от контакта, когато не го използвате, за да избегнете инциденти.
- ▶ Ако е необходимо да отворите кутията, уверете се, че захранващият кабел е изключен, така че някои вътрешни компоненти да не са свързани с ток.
- ▶ Обърнете внимание на хидроизолацията, когато свързвате захранването. Не работете с електрически продукти с мокри ръце или с капчици вода върху захранващия кабел, за да избегнете изтичане на ток.
- ▶ Ако захранващият кабел на продукта е повреден или продуктът се повреди, за да се избегне опасност, той трябва да бъде сменен от производителя или отдела за поддръжка или подобни специалисти. Не отваряйте продукта за смяна без разрешение.
- ▶ Винаги зареждайте гориво на открито място, далече от открит пламък.
- ▶ Не използвайте външни източници на гориво.
- ▶ Не работете с нагревателя на запалими места, където може да има запалими течности или изпарения.
- ▶ Не включвайте нагревателя, когато камерата е гореща.
- ▶ Не стартирайте нагревателя, когато в горивната камера се е натрупало излишно гориво.
- ▶ Не поставяйте съдове за готвене върху нагревателя.

● Отваряне на пакета

- ▶ Разопакувайте и отстранете нагревателя за гориво и всички предпазни амортизационни материали, използвани за предотвратяване на повреда на оборудването по време на транспортиране.
- ▶ Извадете всички предмети от опаковката.
- ▶ Ако има видими повреди по уреда, незабавно се свържете с вашия търговец.
- ▶ Моля, запазете всички транспортни и опаковъчни материали и ги използвайте за бъдещи пратки.

● Изисквания за вентилация на работната среда

- а) За отопление на необитаемите помещения съотношението отоплителен обем (кубични метри)/отоплителна мощност (киловати) трябва да бъде минимум 10:1. Препоръчително е да не стоите дълго време в отопляемото помещение, докато хората пазят нагревателя.
- б) За отопление на обитаемите помещения трябва да се осигури добра естествена вентилация. Съотношението отоплителен обем (кубични метри)/отоплителна мощност (киловати) трябва да бъде минимум 30:1. Трябва да се гарантира, че общата отворена площ (квадратни метри) на вратите, прозорците или постоянните отвори, използвани за вентилация, е най-малко 0,003 пъти общата топлинна мощност (киловати). Обемната концентрация на

кислород (кислород) в нагревателната камера винаги трябва да бъде над 17%.

в) За да се предотврати пожар, по време на употреба оборудването трябва да е поставено на мястото, където няма препятствия (или запалими вещества) в рамките на 2 метра от лявата и дясната страна; не трябва да има запалими вещества в рамките на 2 метра от горната част.

Продуктът не може да се поставя върху дървени подове или други запалими материали, тъй като ако върху тях се разлее масло или температурата е твърде висока, може да предизвика пожар. (Графика 1)

г) За да се предотврати пожар, не трябва да има препятствия (или запалими вещества) в рамките на 3,5 метра от предния топлинен изход на продукта; за да може продуктът да работи правилно, не трябва да има препятствия в рамките на 2 метра от задния вход за въздух на продукта. (Графика 1)

● Спецификации и параметрина продукта

Тип	Y80 A	Y100 A	Y115 A	Y135 A	Y150 A
Работно налягане (бар)	10	10	10	10	10
Максимална мощност на горене (W) (Kcal/h) (Btu/h)	80000	100000	115000	135000	150000
	68800	86000	98900	116100	129000
	273000	341300	393000	460750	512000
Максимален разход на гориво за час (L/h)	7.63	9.54	10.98	12.88	14.31
капацитет на резервоара за гориво (L)	51	51	100	100	100
Обем на въздуха (M ³ /h)	2800	3000	5000	5000	5000
Продължителност на работно време (h)	6.5	5	9	7.5	7
Обща електрическа мощност (W)	700	700	1150	1150	1150
Скорост на вентилатора за подаване на кислород (RPM)	2700	2700	2700	2700	2700
Спецификации на горивната дюза	1.75/60 °	2.0/80 °	2.5/80 °	2.75/60 °	3.0/80 °
Напрежение/Честота	AC220-240V 50Hz	AC220-240V 50Hz	AC220-240V 50Hz	AC220-240V 50Hz	AC220-240V 50Hz
Размер на продукта (mm)	1379*566*76 7	1379*566*76 7	1605*621*10 36	1605*621*10 36	1605*621*10 36
Нето тегло (KG)	50	50	97	97	97
Количество в контейнера 20GP/40GP	28/60	28/60	20/40	20/40	20/40

● Въведениенавъншниявид на продукта

- (A) Изход за въздух (B) Горен капак (C) Малък капак (D) Вход за въздух
 (E) Задна решетка (F) Тръбна стойка (G) Компонент на резервоара за гориво
 (H) Задна скоба (I) Капак на резервоара за гориво (J) Превключвател на захранването
 (K) Захранващ кабел (L) Щепсел за външен контрол на температурата
 (M) Копче за регулиране на контрола на температурата (N) Ляво колело
 (O) Манометър (P) Лява и дясна скоба (Q) Контролен панел
 (R) Входна тръба за гориво (S) Изходна тръба за гориво (T) Филтърно устройство U.
 Дясно колело (V) Компонент на външен въздушен вход

Графика 2 Външен вид

● Размер на продукта

Графика 3 Размер на продукта

● Инсталираненааксесоарина продукта

Графика 4 Инсталиране на аксесоари на продукта

Както е показано на графиката, извадете аксесоарите, съответстващи на закупения тип (вижте таблицата по-долу за количество), инсталирайте ги на оборудването, както е показано на графиката, и използвайте машината възможно най-малко, преди да са инсталирани всички аксесоари.

	Тип	Y80 A	Y100 A	Y115 A	Y135 A	Y150 A
1	M5*15Винт	6	6	6	6	6
2	Капак на колелцата	2	2	0	0	0
3	M8 Гайка	2	2	0	0	0
4	Ø8 Пружинна подложка	2	2	0	0	0
5	Ø8 Плоска подложка	2	2	0	0	0
6	Ляво колело	1	1	1	1	1
7	M5 Гайка	6	6	6	6	6
8	Компонент на колелца	1	1	1	1	1
9	Дясно колело	1	1	1	1	1
10	Задна скоба	1	1	1	1	1
11	Отворен пръстен	1	1	1	1	1
3	M12 Гайка	0	0	2	2	2
4	Ø12 Пружинна подложка	0	0	2	2	2
5	Ø12 Плоска подложка	0	0	2	2	2

● Принципна работана продукта

Графика 5 Принцип на работа на продукта

(1) Компонент на горивната цев (2) Горивна дюза за високо налягане (3) Решетка за входния въздух (4) Горивна тръба за високо налягане (5) Охлаждащ мотор (6) Перка на вентилатора (7) Тръбна скоба (8) Изходна тръба за гориво (9) Входна тръба за гориво (10) Кислородохранващ мотор (11) Центробежно вятърно колело (12) Зъбна помпа (13) Въздуховод (14) Компонент на резервоара за масло

1. Горивната помпа изсмуква горивото от резервоара, повишава го до налягането, необходимо за следващата стъпка, и след това впръсква горивото в горивната камера от дюзата. Изгарянето се причинява от смесването на гориво и въздух. Въздухът се подава чрез въртене и ускорение на перките на вентилатора или работното колело, задвижвано от двигателя. В типа с директно изгаряне (както е показано на Графика 5), горещият въздух, генериран от горенето, навлиза директно в околната среда, която трябва да се нагрее, а отработените газове, генерирани по време на процеса на горене, също се изхвърлят директно в стаята. Следователно всички типове в това ръководство се използват в просторни закрити пространства. Не може да се използва в затворено пространство, в противен случай може да причини отравяне с въглероден окис или хипоксия. Пълнен набор от системи за откриване, управлявани от електронен програмируем контролер, поддържа пълен мониторинг и контрол на горенето на нагревателя, за да се избегнат и предотвратят неочаквани изключвания или аварии.

● Зареждане на гориво

 **Предупреждение:** Никога не зареждайте гориво в закрито пространство.

Винаги пълнете резервоара на открито място. Когато зареждате гориво, уверете се, че нагревателят е на равна повърхност и никога не препълвайте резервоара.

 **Предупреждение:** Никога не зареждайте нагревателя, докато е горещ или работи. Може да причини пожар или експлозия.

 **Предупреждение:** Този продукт използва само дизел или керосин.

 **Забележка:** Когато продуктът не се използва дълго време, не съхранявайте останалия дизел в резервоара за гориво и почистете горивото вътре в резервоара навреме. Използването на старо гориво може да повреди нагревателя.

- ▶ Преди да добавите гориво, моля, изключете оборудването и изчакайте, докато оборудването се охлади напълно.
- ▶ Контейнерите за зареждане с гориво трябва да се поставят отделно.
- ▶ Всички контейнери за гориво трябва да бъдат поставени на безопасно разстояние от оборудването в съответствие с приложимите указания.
- ▶ Горивото трябва да се съхранява в помещение, чийто под е с отделение, за да се предотврати проникването му в пода и контакт с открит пламък и изгаряне.
- ▶ Съхранението на гориво трябва да отговаря на приложимите указания на всички национални стандарти.
- ▶ За да избегнете пожар или експлозия, използвайте само лек дизел или керосин. Не използвайте бензин, нафта, разреждател за бои, алкохол или други запалими течности. Източникът на гориво трябва да бъде редовно гориво, което отговаря на стандартите, а гориво от нередовни източници не е разрешено да се добавя без разрешение. Класовете горива използват различни класове дизелово гориво според различните температури на околната среда. Например, когато околната температура е 5 градуса, използвайте № 0 дизел, когато околната температура е -5 градуса, използвайте № 10 дизел, когато околната температура е -25 градуса, ползвайте No30 дизел и т.н.
- ▶ Моля, проверете дали в резервоара за гориво има вода или боклук. Ако има, моля, почистете резервоара за гориво.
- ▶ Проверката трябва да се извърши след изключване на пламъка и изваждане на щепсела от контакта.
- ▶ Моля, проверете дали има изтичане на гориво преди запалването. Ако има изтичане на масло, моля, свържете се с магазина за продажби преди запалването.

● **Отопление при включване**

 **Предупреждение:** Преди да включите това оборудване, моля, прочетете внимателно това ръководство, за да осигурите безопасност по време на работа. Уверете се, че захранващият кабел не е повреден. Ако захранващият кабел е повреден, моля, уверете се, че той трябва да бъде сменен от производителя, негов агент за следпродажбено обслужване или друго лице с подобна квалификация, в противен случай може да възникне злополука. Моля, допълнително потвърдете дали използваното захранване отговаря на изискванията, посочени на табелката с данни на машината. Не поставяйте нагревателя с главата надолу и го включете. Уверете се, че превключвателят е в изключено положение, преди да включите машината.

 **Забележка:** След като нагревателят не успее да стартира за първи път, проверете дали има гориво в резервоара за гориво и че горивният филтър е чист.

1. Напълнете резервоара за гориво с дизел, докато стрелката на индикатора за гориво сочи максимум.
2. Уверете се, че капачката за гориво е поставена обратно на резервоара за гориво и затегната.
3. Включете захранващия кабел в контакта, а удължителния кабел със заземяване в заземяния контакт 220V-240V 16A.
4. След като включите щепсела, натиснете превключвателя на захранването в положение "ON", светлинният индикатор ще работи, прозорецът за показване на температурата на околната среда ще показва температурата на околната среда, прозорецът за показване на зададената температура ще показва зададената температура по подразбиране, регулирайте зададената температура (зададената температура е в рамките на 5°C~ 45°C), индикаторът за мощност и дисплеят за стайна температура ще светнат и нагревателят ще започне.

Графика 6 контролен панел

(A) Светлинен индикатор (B) Дисплей (C) Превключвател (D) Копче за регулиране на температурата (E) Външен капак за контрол на температурата (F) Захранващ кабел

Обърни специално внимание:

Ако във филтърната чаша няма гориво, и не може да се използва нормално за първи път, нормално е да се наложи да я стартирате за втори път;

Забележка: Ако нагревателят не работи, термостатът може да е настроен твърде ниско. Завъртете копчето за регулиране на температурата на по-висока настройка, докато нагревателят се запали. Ако нагревателят все още не стартира, натиснете превключвателя на захранването на „OFF“ („ИЗКЛЮЧЕНО“) и след това обратно на „ON“ („ВКЛЮЧЕНО“). Ако нагревателят все още не се запали, вижте ръководството за отстраняване на неизправности.

Забележка: Електрическите компоненти на този нагревател са защитени от предпазител, монтиран на поликарбонатна плоскост. Ако нагревателят не се запали, първо проверете предпазителя и го сменете, ако е необходимо. Също така проверете захранването, за да се уверите, че към нагревателя се подава правилното напрежение.

● Изключване

 **Предупреждение: Не прекъсвайте захранването и не изваждайте щепсела от контакта, преди устройството да се е охладило напълно (около 3 минути).**

Завъртете превключвателя в положение "OFF". Влезте в отложено работно състояние и

охлаждащият въздух ще бъде продухван за 120 секунди, преди автоматично изключване. Не изключвайте захранването по време на забавеното продухване и охлаждане.

● Рестартиране за отоплението

1. Изчакайте 10 секунди след като изключите нагревателя.
2. Завъртете превключвателя на захранването в положение "ON".
3. Уверете се, че всички предпазни мерки при стартиране са спазени.

● Свързване на външна температурна сонда

Графика 7 Свързване на външна температурна сонда

(A) Външен капак за контрол на температурата (B) Външна сонда за контрол на температурата (C) Щепсел за външен контрол на температурата

Има два режима на откриване за температурната сонда на този нагревател за гориво. Единият е, че нагревателят се доставя с температурна сонда за откриване Вътрешната околна температура на нагревателя, единият е опционалният режим на откриване на външна температурна сонда, когато е инсталирана външна температурна сонда, Нагревателят автоматично избира външна температурна сонда, за да открие стойността на температурата. Освен ако външната температурна сонда не е повредена, той автоматично превключва към вградената температурна сонда.

Стойност на откриване на температурна сонда. За метода на инсталиране на сондата за външна температура вижте Фигура 7. Отворете защитния капак на интерфейса на сондата за външна температура на нагревателя.

Отворете, свържете гнездото на сондата за външна температура към него, затегнете гайката и я фиксирайте здраво.

● Метод на инсталиране на външно захранване с кислород

Графика 8 Свързване на външно захранване с кислород

A. Външен въздушен вход B. Външен въздуховод за подаване на кислород

Типът на нагревател Y115 A, Y135 A и Y150 A в това ръководство могат да бъдат свързани към външен канал за подаване на кислород. Тази настройка е за решаване на проблема, когато се използват продукти за отопление на закрито с висока мощност, съдържанието на кислород във въздуха се губи или липсва кислород, което води до прекратяване на огъня. Външният канал за подаване на кислород, като напр. графика 8, опционалната спецификация на въздуховода е $\varnothing 125\text{mm} \times 6\text{m}$ въздуховод.

 **Предупреждение:** Въпреки че горните три типа могат да бъдат свързани към външен канал за подаване на кислород, те не могат да се използват в лошо проветриво помещение. Изисква се редовно проветряване. Тъй като отработените газове от процеса на горене все още се изхвърлят директно в помещението, това ще причиняват отравяне с хипоксия.

● **Регулиране на налягането на продукта (свържете се с технически сервизен център)**

Горивната помпа на продукта в това ръководство е тип зъбна помпа. Тази настройка може да се наложи да се регулира в зависимост от конкретната среда и други използвани фактори. Налягането на захранването с масло на нагревателя се използва само за фина настройка (изисква професионалисти и инструменти за настройка, моля, свържете се с дилъра или техническата служба за конкретни методи за настройка или център за услуги).

● **Почистване и поддръжка**

► **Дюза:**

Дюзите трябва да се почистват или сменят поне веднъж на всеки отоплителен сезон. Замърсеното гориво може да наложи това незабавно. За да отстраните мръсотията от дюзата, издухайте сгъстен въздух през предната част на дюзата. Може да се наложи дюзата да се наикисне в чисто дизелово гориво, за да се разхлабят всякакви частици.

Забележка: Използването на дизелово гориво може да изисква допълнителна поддръжка. Използването на този нагревател без подходяща поддръжка или използването на замърсено или застояло гориво може да доведе до неправилно изгаряне и възможно отделяне на дим.

► **Щифт за запалване:**

Почиствайте и поставяйте отново празнини на всеки 600 часа работа или сменете, ако е необходимо. След като извадите запалителната свещ, почистете клемите с телена четка.

► **Фоторезистор:**

А: Фоторезистор (Графика 9)

Фоторезисторът трябва да се почиства поне веднъж на всеки отоплителен сезон или повече, ако е подходящо.

Почистете детекторната глава на фоторезистора с памучен тампон, потопен във вода или алкохол. Обърнете внимание на правилната позиция на инсталиране на фоторезистора.

► **Горивен филтър:**

Горивният филтър трябва да се почиства най-малко два пъти всеки отоплителен сезон с чисто дизелово гориво. Замърсеното гориво може да го запуши и да попречи на гладкото засмукване на гориво. (Графика 10)

► **Как да отстраните водата от резервоара за гориво (Графика 11):**

1. Поставете нагревателя на масата и поставете контейнера с масло под резервоара за масло;
2. Използвайте гаечен ключ, за да разхлабите дренажния болт и да отстраните вътрешната вода и боклука заедно;
3. След отстраняване на водата и боклука, моля, затегнете дренажния болт и избършете маслото и водата.

Графика 11 Почистване на резервоара за гориво

- При съхранение нагревателят трябва първо да се охлади и изсуши, а горивото в резервоара да се източи чисто. След това торбата да се постави в опаковъчната кутия и да се съхранява на сухо и проветриво място.

● **Причини и решения на неизправности**

Проблем	Причини	Решения
Запалването на нагревателя не може да започне нормално. Светлината индикатор мига и на LED дисплея се показва "E3".	<ol style="list-style-type: none"> 1. Мръсен горивен филтър 2. Мръсна дюза 3. Фоторезисторната леща е замърсена 4. Неправилен монтаж на фоторезистор 5. Дефекти на фоторезисторите 6. Кабелната връзка между главната платка и фоторезистора е неправилна. 	<ol style="list-style-type: none"> 1. Почистете/сменете горивния филтър 2. Почистете/сменете дюзите 3. Почистете/сменете фоторезистора 4. Регулирайте позицията на фоторезистора 5. Сменете фоторезистора 6. Проверете връзките на кабелите (вижте схемата на свързване)
Работното време на нагревателя е кратко, светлинният индикатор мига и на LED дисплея се показва "E3".	<ol style="list-style-type: none"> 1. Няма дизел в резервоара 2. Щифтът за запалване е корозирал или хлабината на щифта за запалване е неправилна. 3. Мръсен горивен филтър 4. Замърсена дюза 5. Има влага в резервоара за гориво 6. Неправилна връзка между запалителния трансформатор и печатната платка 	<ol style="list-style-type: none"> 1. Напълнете резервоара за гориво с чист дизел 2. Почистете/сменете иглата за запалване 3. Почистете/сменете горивния филтър 4. Почистете/сменете дюзите 5. Почистете резервоара за гориво с чисто дизелово

	<p>7. Проводникът на трансформатора на запалването не е свързан към щифта на запалването</p> <p>8. Запалителният трансформатор е дефектен</p>	<p>гориво</p> <p>6. Проверете всички кабелни връзки. вижте електрическата схема</p> <p>7. Свържете отново кабелите на трансформатора на запалването към щифтовете на запалването</p> <p>8. Сменете запалителния трансформатор</p>
<p>Вентилаторът не работи, когато нагревателят е включен и превключвателят на захранването е в положение "ON". Светлинният индикатор мига или светва и LED дисплеят показва .</p>	<p>Настройката на температурата е твърде ниска</p>	<p>Завъртете копчето за настройка на температурата на по-висока настройка</p>
<p>Лошо изгаряне или прекомерно производство на сажди.</p>	<p>1. Мръсен горивен филтър</p> <p>2. Лошо качество на горивото</p>	<p>1. Почистете/сменете горивния филтър</p> <p>2. Уверете се, че горивото не е замърсено или остаряло</p>
<p>Светлинният индикатор на нагревателя не свети и не работи.</p>	<p>1. Защитно действие срещу прегряване</p> <p>2. Няма входна мощност</p> <p>3. Предпазителят е изгорял</p> <p>4. Свързващият проводник между контролната платка и захранващата платка е изключен</p>	<p>1. Натиснете превключвателя на захранването на "OFF" и оставете нагревателя да се охлади за 10 минути. Натиснете превключвателя на захранването обратно в положение "ON".</p> <p>2. Проверете захранващия</p>

		кабел и удължителния кабел, за да се уверите, че връзката е правилна. Тестово захранване 3. Проверете/сменете предпазителя 4. Проверете всички кабелни връзки и преинсталирайте окабеляването
--	--	--

Забележка: За повреди, различни от горните проблеми, моля, свържете се с професионални техници или търговци

Причина за показване на код за грешка:

Показания	Причина	Решения
E1	Прекъснато съединение (или късо съединение) на температурния сензор	Смяна на сензора
E2	Има прекъсване на захранването по време на нормална работа, превключвателят е включен и повикването идва отново	Изключете превключвателя и го включете отново
E3	Неуспешно запалване	Изключете превключвателя и го включете отново
E4	По време на нормална работа пламъкът е необичаен	Изключете превключвателя и го включете отново
E5	Защитата от прегряване вътре в машината внезапно се изключва и машината не работи.	Изключете превключвателя и го включете отново
E6	Захранващото напрежение е по-ниско от 175VAC или по-високо от 265VAC	Напрежението е нормално, автоматично се възстановява
E7	Превключвателят за налягане навъздуха не работи(Y115A/Y135A/Y150A)	Сменете превключвателя за налягане навъздуха или проверете веригата на превключвателя за налягане навъздуха

Електронна ООД Компания Хъндзин, град Цъси

Адрес: № 100, бул. Джънхайуей, Гуанхайуей, град Цъси, провинция Джъдзян

Линк: <https://www.sialindustry.com>

Тел: 400-1097-768

● Bezpečnostní pravidla

⚠ Důležité: Tento ohřívač paliva je určen pro použití v mobilních aplikacích a dočasných speciálních aplikacích. Není určen k vytápění domácností nebo lidí.

⚠ Důležité: Tentový výrobek není určen pro použití osobami s tělesným, smyslovým nebo mentálním postižením (včetně dětí) a osobami s nezkušeností, s výjimkou pod dohledem opatrovníka. Buďte prosím ostražití, pokud děti omylem hrají s tímto výrobkem.

⚠ Varování: Tento ohřívač paliva je druh spalování paliva s otevřeným plamenem k výrobě tepla k ohřevu topných produktů používaných ve vzduchu, nikoli otevřeného a větraného vnitřního použití, musí být pravidelně větrán (1 hodina 2krát), kvůli nedostatečnému procesu spalování kyslíku bude produkovat oxid uhelnatý nebo jiné škodlivé látky, má nebezpečný dopad na zvířata a rostliny, otrava oxidem uhelnatým povede k fatálnímu poškození lidí a zvířat, z nichž některé ovlivní růst rostlin.

Počáteční příznaky otravy oxidem uhelnatým jsou podobné příznakům chřipky, silné bolesti hlavy, závratí nebo nevolnosti (tyto příznaky mohou být genetické). Jakmile se tyto příznaky objeví, měli byste okamžitě opustit místnost a vyjít ven a poté informovat odborníka, že je třeba produkt opravit.

⚠ Varování: Tento ohřívač paliva používá pouze standardní lehký motorovou naftu nebo petrolej a nepoužívá se žádné jiné palivo, které by způsobilo výbuch, požár a další nebezpečí.

▶ Je zakázáno používat zařízení v prostoru nebo místnosti, kde je prach, benzín, rozpouštědla, barvy a jiné těkavé nebo hořlavé materiály, jinak může způsobit výbuch. Používání tohoto produktu musí být v souladu se všemi platnými místními předpisy a směrnici.

▶ Je zakázáno používat olejové topidla v obývacím pokoji nebo ložnici.

▶ Je zakázáno přebíjet zařízení, když je zařízení zapnuté a běží, což způsobí přehřátí a vznícení zařízení.

▶ Nepoužívejte zařízení navlhčím místě, jakýkoli kontakt s vodou může způsobit zkrat nebo úraz elektrickým proudem zařízení.

▶ Je zakázáno vytahovat napájecí kabel přímo ze zásuvky, aby se vypnul, a zařízení je třeba propláchnout, aby vychladlo.

▶ Je zakázáno připojovat potrubí ke vstupu nebo výstupu vzduchu ohřívače paliva.

▶ Při používání tohoto produktu v blízkosti záclon, zástěn nebo jiných podobných materiálů dodržujte bezpečnou vzdálenost.

▶ Tentový výrobek by měl být používán pouze v dobře větrané místnosti. Podle platných směrnic je pro zajištění určitého průtoku vzduchu nutné místnost řádně větrat a musí být instalovány vhodné větrací otvory.

- ▶ Přečtětesiprosím voltage a hodnoty frekvence na typovém štítku zařízení pečlivě,abyste porozuměli výkonu zařízení,a nezapínejte ohřívач na objtage a frekvence jiné než typový štítek.
- ▶ Minimálníbezpečná vzdálenost mezi tímto výrobkem a hořlavými a výbušnými látkami je:přední vzdálenost = 3.5 m,obě strany,horní a dolní vzdálenost = 2.0 m.
- ▶ Aby nedošlo k požáru,mělo by být zařízení umístěno na stabilní,rovné podlaze a výrobek by neměl být umístěn na jedoucím vozidle nebo při příležitosti, která by mohla snadno způsobit převrácení produktu
- ▶ Zvířata by měla být držena v bezpečné vzdálenosti od zařízení.
- ▶ Během vypínání by mělo být vždy přerušeno napájení.
- ▶ Ovládání termostatu umožňuje, aby bylo zařízení kdykoli zapnuto a aby se při zapnutí nepřibližovalo k oblasti přední mřížky, což zabraňuje osobní bezpečnosti způsobené automatickým spuštěním stroje.
- ▶ Když je zařízení zapojeno, zahříváno nebo v provozuschopném stavu, nesmí se s ním manipulovat, manipulovat s ním ani jej opravovat
- ▶ Udržujte část zařízení generující teplo v bezpečné vzdálenosti od materiálů citlivých na teplo nebo hořlavých materiálů, včetně napájecích kabelů.
- ▶ Nepoužívejte zařízení na místech v blízkosti hořlavých a snadno ucpaných vstupů a výstupů vzduchu, jako jsou záclony, dveřní závěsy a textilie, aby nedošlo k požáru.
- ▶ Je zakázáno používat zařízení v blízkosti koberců nebo jiných podobných materiálů
- ▶ Dbejte zvýšené opatrnosti při používání zařízení na místech, kde často přicházejí a odcházejí děti a zvířata
- ▶ Používejte pouze napájecí kabely s uzemňovacími vodiči nebo odbočnými napájecími zdroji, abyste předešli úrazu elektrickým proudem v případě nehody.
- ▶ Pokud má být použit prodlužovací kabel, musí být co nejkratší a musí být vždy schopen se adekvátně rozvinout.
- ▶ Ohřívач nesmí být umístěn přímo pod elektrickou zásuvkou.
- ▶ Nesdílejte zásuvku s jinými produkty a nepečte kabely na vývodech vzduchu
- ▶ Je přísně zakázáno vkládat tenké kovové dráty nebo jiné cizí předměty do jakéhokoli otvoru ve stroji, aby nedošlo k úrazu elektrickým proudem
- ▶ Pokud spotřebič nepoužíváte, odpojte napájecí kabel ze zásuvky, abyste předešli nehodám
- ▶ Pokud je nutné otevřít skříň, ujistěte se, že je odpojen napájecí kabel, aby některé vnitřní součásti nebyly stále elektrifikovány
- ▶ Při připojení napájecího zdroje dávejte pozor na vodotěsnost a nepoužívejte elektrické výrobky, pokud jsou na elektrickém vedení mokré ruce nebo vodní kuličky, aby nedošlo k úniku.
- ▶ Pokud je napájecí kabel výrobku poškozen nebo je výrobek vadný, musí být vyměněn výrobcem nebo oddělením údržby nebo podobnými odborníky, aby se předešlo nebezpečí, neotevírejte výrobek pro výměnu bez povolení
- ▶ Palivo vždy doplňujte venku mimo dosah otevřeného ohně
- ▶ Nepoužívejte externí zdroj paliva

- ▶ Neprovodíte ohříváča na hořlavém místě, mohou se v něm vyskytovat hořlavé kapaliny nebo páry
- ▶ Nepouštějte ohříváča, když je komora horká
- ▶ Nepouštějte topení, pokud je ve spalovací komoře nahromaděn přebytek paliva.
- ▶ Na ohříváča nepokládejte kuchyňské náčiní.

● Otevřít balíček

- ▶ Otevřete obal a vyjměte ohříváča paliva a všechny použité bezpečnostní tlumicí materiály, aby nedošlo k poškození zařízení během přepravy.
- ▶ Vyjměte všechny díly a předměty v balení
- ▶ Pokud dojde k zjevnému poškození zařízení, neprodleně kontaktujte prodejce.
- ▶ Ušchovejte prosím veškerý přepravní a obalový materiál, protože tyto materiály budou i nadále použity při budoucí přepravě.

● Požadavky na větrání pro používání prostředí

- a) Pro vytápění neobydlených místností musí být topný objem (metry krychlové) / tepelný výkon (kilowatty) v poměru alespoň 10: 1. Při ochraně ohříváča se doporučuje nezůstávat dlouho ve vytápěné místnosti.
- b) Vytápění místností jsou obydleny, aby byl zajištěn dobrý přísun přirozeně větraného vzduchu. Poměr topného objemu (m³)/tepelného výkonu (kW) musí být minimálně 30:1. Je třeba zajistit, aby celková otevřená plocha (m²) dveří, oken nebo trvalých otvorů používaných pro cirkulaci vzduchu byla alespoň 0,003 násobkem celkového tepelného výkonu (kW). Objemová koncentrace kyslíku (kyslíku) v topné komoře musí být vždy vyšší než 17 %.
- c) Aby se zabránilo vzniku požáru, nesmí být během používání na levé a pravé straně stroje žádné překážky (nebo hořlaviny) do 2 metrů, nahoře žádné hořlaviny do 2 metrů a výrobek nelze umístit na dřevěnou podlahu nebo jiné hořlaviny, pokud je na něj pokropen olej nebo je teplota příliš vysoká, způsobí požár. (**Obrázek 1**)
- d) Aby se zabránilo požáru, neměly by být žádné překážky (nebo hořlaviny) do vzdálenosti 3.5 metru od předního výstupu tepla z produktu a žádné překážky do 2 metrů od vstupu vzduchu za produktem, aby produkt fungoval normálně. (**Obrázek 1**)

● Specifikace produktu

Model	Y80 A	Y100 A	Y115 A	Y135 A	Y150 A
Pracovní tlak (bar)	10	10	10	10	10
Maximální spalovací výkon (W)	80000	100000	115000	135000	150000
(Kcal/h)	68800	86000	98900	116100	129000

(Btu/h)	273000	341300	393000	460750	512000
Maximální spotřeba paliva za hodinu (l/h)	7.63	9.54	10.98	12.88	14.31
Objem palivové nádrže (l)	51	51	100	100	100
Výstupní množství vzduchu (M3/h)	2800	3000	5000	5000	5000
Nepřetržitá pracovní doba (h)	6.5	5	9	7.5	7
Celkový výkon (W)	700	700	1150	1150	1150
Rychlost ventilátoru pro vodu a kyslík (RPM)	2700	2700	2700	2700	2700
Specifická maznice	1.75/60 °	2.0/80 °	2.5/80 °	2.75/60 °	3.0/80 °
Napětí/frekvence	AC220-240V 50Hz	AC220-240V 50Hz	AC220-240V 50Hz	AC220-240V 50Hz	AC220-240V 50Hz
Velikost produktu (mm)	1379*566*767	1379*566*767	1605*621*1036	1605*621*1036	1605*621*1036
čistá hmotnost (KG)	50	50	97	97	97
Nosnost 20GP/40GP	28/60	28/60	20/40	20/40	20/40

● Seznámení se vzhledem produktu

(A) Vývody vzduchu (B) Horníkryt (C) Malé kryty (D) Sání vzduchu (E) Zadní mřížka
 (F) Trubkové regály (G) Sestava palivové nádrže (H) Zadní držák (I) Víček palivové nádrže
 (J) Vypínač (K) Napájecí kabel (L) Zástrčka pro externí regulaci teploty
 (M) Knoflík termostatu (N) Levé kolo (O) Palivoměr (P) Levá a pravá hranatá závorčka
 (Q) Ovládací panel (R) Přívodní potrubí (S) Výstupní potrubí (T) Filtr (U) Pravé kolo
 (V) Jednotka externího sání vzduchu

Obrázek 2, vzhledové části

● Rozměry výrobku

Obrázek 3, vnější rozměry

● Instalace příslušenství produktu

Obrázek 4, instalace příslušenství

Jak je znázorněno na obrázku, vyjměte příslušenství v odpovídajícím schématu zakoupeného modelu (množství viz tabulka níže), nainstalujte je na zařízení podle požadavků schématu a před dokončením instalace příslušenství zapínejte topení co nejméně.

	Model produktu	Y80 A	Y100 A	Y115 A	Y135 A	Y150 A
1	Šroub M5*15	6	6	6	6	6
2	Kryty koleček	2	2	0	0	0

3	Matice M8	2	2	0	0	0
4	Elasticképodložky Ø8	2	2	0	0	0
5	Ø8 plochépodložky	2	2	0	0	0
6	Levékolečko	1	1	1	1	1
7	Matice M5	6	6	6	6	6
8	Sestavahřídelekolečka	1	1	1	1	1
9	Pravékolečko	1	1	1	1	1
10	Zadnídržák	1	1	1	1	1
11	Pojistnýkroužekotevřený	1	1	1	1	1
3	Matice M12	0	0	2	2	2
4	Elasticképodložky Ø12	0	0	2	2	2
5	Ø12 plochépodložky	0	0	2	2	2

● Jakproduktfunguje

Obrázek5,jak to funguje

- (1)Sestavaspalovacíhováľce (2)Vysokotlakémaznice (3)Sestavamřížkypřívodu vzduchu
 (4)Vysokotlakéhadičice (5)Chladicí motor (6)Větrnélopatky (7)Trubkovéregály
 (8)Výstupnípotrubí (9)Přívodnípotrubí (10)Motory pro přívodkyslíku
 (11)Odstředivévětrnékolo (12)Zubováčerpada (13)Potrubí (14)Sestavapalivovénádrže

Olejovéčerpadlovytáhne palivo z nádrže a zvedne ho na tlak potřebný pro další krok a poté rozprašuje palivo z trysky do spalovací komory. Spalování vzniká smícháním paliva a vzduchu. Vzduch je přiváděn otáčením lopatek ventilátoru nebo větrných kol poháněných motorem. U modelu s přímým spalováním (jak je znázorněno na obrázku 5) horký vzduch generovaný spalováním přímo vstupuje do prostředí, které je třeba ohřívát, a výfukové plyny vznikající během procesu spalování jsou také přímo odváděny uvnitř, takže všechny modely v této příručce se používají v otevřených vnitřních prostorách a nelze je používat v uzavřených prostorách, jinak by to způsobilo otravu oxidem uhelnatým nebo nebezpečí hypoxie. Kompletní detekční systém řízený elektronickým programovým regulátorem monitoruje a řídí spalování ohříváče v průběhu celého procesu, aby se zabránilo prostojům nebo nehodám způsobeným nehodami a předcházelo se jim.

● Přidatbenzín

 **VAROVÁNÍ:** Nikdy nedoplňujte palivo uvnitř.

Nádrž vždy plňte venku. Při doplňování paliva se ujistěte, že je ohříváč na rovném povrchu a nikdy nepřepĺňujte nádrž.

⚠ VAROVÁNÍ: Nikdy nedoplňujte palivo do ohříváče, když topí nebo běží. Mohlo by dojít k požáru nebo výbuchu.

⚠ Varování: Tento produkt používá jako topný olej pouze motorovou naftu nebo petrolej

⚠ Důležité: Pokud se výrobek delší dobu nepoužívá, neskladujte zbývající naftu v palivové nádrži a včas vyčistěte olej uložený v palivové nádrži. Použití starého paliva může poškodit topení.

- ▶ Před doplňováním spotřebič vypněte a počkejte, až přístroj zcela vychladne.
- ▶ Nádobynapalivo by měly být umístěny samostatně.
- ▶ Všechny nádoby napalivo by měly být umístěny v bezpečné vzdálenosti od zařízení v souladu s platnými směrnici.
- ▶ Palivo by mělo být skladováno ve vnitřní místnosti s izolovanou podlahou, aby se zabránilo jeho proniknutí do podlahy a kontaktu s otevřeným plamenem ke spalování.
- ▶ Skladování paliva podléhá platným směrnici všech národních norem.
- ▶ Abyste předešli požáru nebo výbuchu, používejte pouze lehkou motorovou naftu nebo petrolej. Nesmí se používat benzín, nafta, ředidlo, alkohol ani jiné hořlavé kapaliny. Zdrojem paliva musí být běžný a vyhovující topný olej a palivo z nepravdělného zdroje nesmí být přidáváno bez povolení. Různé druhy nafty se používají podle různých okolních teplot, například nafta č. 0 při 5 stupních Celsia, -10 nafta při -5 stupních Celsia, -30 nafta při -25 stupních Celsia atd.
- ▶ Zkontrolujte prosím nádrž, zda neobsahuje vodu a odpadky, a pokud je v ní voda a odpadky, vyčistěte nádrž.
- ▶ Kontrola musí být provedena po vypnutí motoru a vytažení zástrčky ze zásuvky.
- ▶ Před zapálením zkontrolujte, zda nedochází k úniku oleje, a pokud dojde k úniku oleje, kontaktujte před zapálením prodejnu.

● Zapnout topení

⚠ VAROVÁNÍ: Před zapnutím tohoto spotřebiče si pečlivě přečtete tento návod, abyste zajistili bezpečnost během provozu. Ujistěte se, že napájecí kabel není poškozen. Pokud je napájecí kabel poškozen, ujistěte se, že jej musí vyměnit výrobce, jeho zástupce poprodejního servisu nebo někdo jiný s podobnou kvalifikací, jinak dojde k nehodě. Dále se ujistěte, že použitý napájecí zdroj splňuje požadavky uvedené na typovém štítku stroje. Neumíst'ujte ohříváč vzhůru nohama a nezapínejte jej. Před zapnutím se ujistěte, že je vypínač v poloze vypnuto.

⚠ Důležité: Po prvním neúspěšném spuštění topení zkontrolujte palivo v palivové nádrži a ověřte, zda je palivový filtr čistý.

1. Naplňte nádrž motorovou naftou, dokud ručička palivoměru neukáže na maximum.
2. Ujistěte se, že je víčko palivové nádrže namontováno zpět na nádrži a pevně přišroubováno.
3. Zapojte napájecí kabel do zásuvky a prodlužovací kabel s uzemněním zasuněte do zásuvky 220V-240V 16A s uzemňovací zásuvkou.
4. Po zapojení zástrčky přepněte hlavní vypínač do polohy "ON", kontrolka funguje, okénko zobrazení okolní teploty zobrazuje okolní teplotu, okno zobrazení nastavené teploty zobrazuje výchozí nastavenou teplotu, upravuje nastavenou teplotu (nastavená teplota je v rozsahu 5 °C ~ 45 °C), rozsvítí se indikátor napájení a displej pokojové teploty a ohřívač se spustí.

Obrázek 6, Schéma ovládacího panelu

- (A) Světlo (B) obrazovka (C) vypínač (D) Knoflík termostatu
(E) Kryt externí regulace teploty (F) Napájecí kabel

Zvláštní poznámky:

Pokud ve filtrační misce není žádný olej, nelze jej poprvé normálně použít a je normální spustit stroj podruhé;

Poznámka: Pokud ohřívač nezapaluje, může být termostat nastaven příliš nízko. Otočte knoflíkem pro nastavení teploty na vyšší nastavení, dokud se ohřívač nezapálí. Pokud se ohřívač stále nespustí, přepněte hlavní vypínač do polohy "OFF" a poté zpět do polohy "ON". Pokud se ohřívač stále nezapálí, přečtěte si průvodce odstraňováním problémů.

Poznámka: Elektrické části tohoto ohřívače jsou chráněny pojistkou namontovanou na desce PCB. Pokud se ohřívač nezapálí, zkontrolujte nejprve pojistku a v případě potřeby ji vyměňte. Zkontrolujte také napájení, abyste se ujistili, že je do ohřívače přiváděn správný objem taje.

● Vypnutí

VAROVÁNÍ: Nepřepínejte napájení ani jej neodpojujte, dokud spotřebič zcela nevychladne (asi 3 minuty).

Přepněte spínač do polohy "OFF". Vstupte do zpožděného pracovního stavu, studený vzduch odvádějící teplo bude proplachován po dobu 120 sekund a poté se automaticky vypne a napájecí zdroj nesmí být během zpožděného čištění a chlazení odpojen.

● Restartování ohřev

1. Po vypnutí ohřívače počkejte 10 sekund.
2. Přepněte hlavní vypínač do polohy "ON".
3. Ujistěte se, že jsou dodržena všechna opatření iniciačního postupu.

● Připojení externí teplotní sondy

Obrázek 7, připojení externí regulace teploty

(A) Kryt externí regulace teploty

(B) Externí teplotní sonda

(C) Zástrčka pro externí regulaci teploty

Existují dvě režimy pro detekční režim teplotní sondy tohoto ohřívače paliva, jedním z nich je, že teplotní sonda tohoto ohřívače je dodávána s detekcí Vnitřní okolní teplota ohřívače, jedním z nich je volitelný režim detekce externí teplotní sondy, když je nainstalována externí teplotní sonda, Ohřívač automaticky vybere externí teplotní sondu pro detekci hodnoty teploty, pokud není externí teplotní sonda poškozena, a automaticky přejde do vestavěné Hodnota detekce teplotní sondy. Způsob instalace externí teplotní sondy je znázorněn na obrázku 7 a rozhraní externí teplotní sondy na ohřívači je zakryto ochranným krytem

Otevřete zásuvku externí teplotní sondy, utáhněte matici a pevně ji upevněte.

● Způsob instalace externího přívodu kyslíku

Obrázek 8, připojení externího přívodního potrubí kyslíku

A. Jednotka externího sání vzduchu

B. Externí potrubí pro přívod kyslíku

V této příručce ohřívač modelu Y115 A, Y135 A, Y150 A připojit k potrubí vzduchu pro přívod kyslíku, toto nastavení má vyřešit

Při použití vnitřních vysoce výkonných topných produktů dochází ke ztrátě obsahu kyslíku ve vzduchu nebo k nedostatku kyslíku k příměří a vnější potrubí pro přívod kyslíku je takové

Obrázek 8, volitelná specifikace vzduchového potrubí je vzduchový kanál Ø125 mm * 6 m.

⚠ Varování: Přestože výše uvedené tři modely lze připojit k přívodnímu potrubí kyslíku, nelze je použít v místnosti s volným větráním a větrání je vyžadováno pravidelně, protože výfukové plyny ve spalovacím procesu jsou stále přímo odváděny uvnitř, což povede k hypoxické otravě.

● **Nastavení tlaku produktu (kontaktujte technické servisní**

středisko)

Olejové čerpadlo v této příručce je typu zubového čerpadla a toto nastavení může být nutné upravit podle konkrétního prostředí a dalších faktorů použití. Tlak přívodu oleje do ohřívače se používá pouze jako jemné seřízení (k seřízení jsou zapotřebí odborníci a nástroje a konkrétní způsob seřízení by měl kontaktovat prodejce nebo technický servis).

● **Čištění a údržba**

► **Tryska:**

Trysky by měly být čištěny nebo vyměněny alespoň jednou za topnou sezónu. Kontaminované palivo to může být okamžitě nutné. Chcete-li z trysky odstranit nečistoty, vyfoukněte stlačený vzduch přední částí trysky. Může být nutné namočit trysku do čisté motorové nafty, aby se uvolnily případné částice.

Poznámka: Připoužití nafty může být vyžadována další údržba. Používání tohoto ohřívače bez řádné údržby nebo s kontaminovaným nebo zastaralým topným olejem může vést k nesprávnému spalování a může produkovat saze.

► **Zapalovací jehla:**

Vyčistěte a obnovte mezeru každých 600 hodin provozu nebo ji podle potřeby vyměňte. Po vyjmutí zapalovací svíčky očistěte svorky drátěným kartáčem.

► **Fotorezistory:**

A: Fotorezistory (**Obrázek 9**)

Fotorezistor by měl být čištěn alespoň jednou za topnou sezónu nebo vícekrát v závislosti na situaci. Vyčistěte detekční hlavu fotorezistoru vatovým tamponem namočeným v čisté vodě nebo alkoholu. Dbejte na správnou polohu instalačního fotorezistoru.

► **Čistič paliva:**

Palivové filtry by měly být čištěny alespoň dvakrát za topnou sezónu čistou naftou. Kontaminované palivo může způsobit jeho ucpání a neabsorbovat olej dobře. (**Obrázek 10**)

► **Způsob odstranění vody z palivové nádrže (Obrázek 11):**

1. Umístěte ohřívač na stůl a nádobu na olej pod nádrž;
2. Pomocí klíče povolte vypouštěcí šroub a společně odstraňte vnitřní vodu a odpadky;
3. Po odstranění vody a odpadků utáhněte vypouštěcí šrouby a otřete olej a vodu do čista.

Obrázek 11, Čištění palivové nádrže

- Přiskladování by měl být ohřívač nejprve ochlazen a vysušen a palivo v palivové nádrži by mělo být vyčištěno a poté by měl být sáček zakryt, vložen do balicí krabice a uložen na suchém a větraném místě.

● Příčiny a řešení poruch

Problémy	Důvod	Vyřešení
Zapalování topení se nespustí správně, kontrolka bliká a LED ukazuje "E3".	<ol style="list-style-type: none"> 1. Palivový filtr je znečištěný 2. Tryska je znečištěná 3. Čočka fotorezistoru je špinavá 4. Fotorezistor je nesprávně nainstalován 5. Vady fotorezistoru 6. Vodiče mezi hlavní deskou plošných spojů a fotorezistorem nejsou správně připojeny. 	<ol style="list-style-type: none"> 1. Vyčistěte/vyměňte palivový filtr 2. Vyčistěte/vyměňte trysku 3. Vyčistěte/vyměňte fotorezistor 4. Upravte polohu fotorezistoru 5. Vyměňte fotorezistor 6. Zkontrolujte zapojení kabeláže (viz schéma zapojení)
Ohřívač má krátkou pracovní dobu, kontrolka bliká a na LED displeji se zobrazuje "E3".	<ol style="list-style-type: none"> 1. V nádrži není motorová nafta 2. Jehla zapalování je zkorodovaná nebo je nesprávná mezera zapalovací jehly. 3. Palivový filtr je znečištěný 4. Tryska je znečištěná 5. V nádrži je vlhkost 6. Vodiče mezi zapalovacím transformátorem a obvodovou deskou jsou nesprávně připojeny 7. Vodič zapalovacího transformátoru není připojen k zapalovacímu kolíku 8. Zapalovací transformátor je vadný 	<ol style="list-style-type: none"> 1. Naplňte nádrž čistou naftou 2. Vyčistěte/vyměňte zapalovací kolík 3. Vyčistěte/vyměňte palivový filtr 4. Vyčistěte/vyměňte trysku 5. Vyčistěte palivovou nádrž čistou naftou 6. Zkontrolujte všechna připojení vodičů. Podívejte se na schéma zapojení 7. Znovu připojte vodič zapalovacího transformátoru k zapalovacímu kolíku 8. Vyměňte zapalovací transformátor
Ventilátor nefunguje, když je ohřívač zapnutý a	Nastavení teploty je příliš nízké	Otočit knoflíkem nastavené teploty

hlavní vypínač je v poloze "ON". Kontrolka bliká nebo se rozsvítí a na LED displeji se zobrazí .		oty na vyšší nastavení
Špatné spalování nebo nadměrná produkce sazí	1. Palivový filtr je znečištěný 2. Špatná kvalita paliva	1. Vyčistěte/vyměňte palivový filtr 2. Ujistěte se, že palivo není kontaminované nebo zestárlé
Kontrolka topení se nerozsvítí a nefunguje.	1. Působení ochrany proti přehřátí 2. Žádný příkon 3. Pojistka se spálí 4. Připojovací drát mezi deskou regulátoru a deskou plošných spojů je odpojen	1. Přepněte hlavní vypínač do polohy "OFF" a nechte ohřívač 10 minut vychladnout. Přepněte hlavní vypínač zpět do polohy "ON". 2. Zkontrolujte napájecí kabel a prodlužovací kabel a ujistěte se, že jsou správně připojeny. Otestujte napájecí zdroj 3. Zkontrolujte/vyměňte pojistku 4. Zkontrolujte všechna kabelová připojení a opětovně zapojení

Poznámka: V případě jiných než výše uvedených problémů kontaktujte profesionálního technika nebo prodejce

Důvod zobrazení chybového kódu:

Zobrazuje závady	Příčina selhání	Řešení problémů
E1	Teplotní čidlo otevřené (nebo zkratované)	Vyměňte snímač a obnovte jej
E2	Během normálního provozu dojde k výpadku proudu, vypínač je v zapnutém stavu a hovor přijde znovu	Vypněte a znovuzapněte vypínač
E3	Zapalování se nezdařilo	Vypněte a znovuzapněte vypínač
E4	Během normálního provozu je plamen abnormální	Vypněte a znovuzapněte vypínač
E5	Ochrana proti přehřátí uvnitř stroje je odpojena od náhlého skoku a stroj nefunguje	Vypněte a znovuzapněte vypínač

E6	Napájecí napětí je nižší než 175VAC nebo vyšší než 265VAC	Voltage je normální a automaticky se obnoví
E7	Spínač tlaku vzduchu nefunguje (Y115A/Y135A/Y150A)	Vyměňte tlakový spínač vzduchu nebo zkontrolujte obvod spínače tlaku větru

● **Sicherheitsregeln**

⚠ WICHTIGER HINWEIS: Diese Ölheizung ist für mobile Anwendungen und temporäre professionelle Anwendungen konzipiert. Er ist nicht für Haushalts- oder Körperheizzwecke vorgesehen.

⚠ WICHTIGER HINWEIS: Dieses Produkt ist nicht dafür bestimmt, von körperlich, geistig oder seelisch beeinträchtigten Personen, einschließlich Kindern, oder von unerfahrenen Personen bedient oder benutzt zu werden, es sei denn, sie werden von einer Aufsichtsperson überwacht. Seien Sie bitte sehr aufmerksam, wenn Kinder versehentlich mit diesem Produkt spielen.

⚠ WARNUNG: Diese Ölheizung ist ein Kraftstoff offene Flamme Verbrennung Wärme zu erzeugen, um die Luft mit dem Heizgerät Produkte zu erhitzen, nicht offen belüfteten Innenraum verwenden, muss die Verwendung von regelmäßigen Luftaustausch sein (1 Stunde 2 mal), aufgrund des Mangels an Sauerstoff Verbrennungsprozess wird Emissionen von Kohlenmonoxid oder anderen gefährlichen Stoffen zu produzieren, die Tiere und Pflanzen haben eine gefährliche Wirkung, Kohlenmonoxid-Vergiftung kann zu tödlichen Schaden für Menschen und Tiere führen, werden einige dieser schädlichen Substanzen beeinflussen das Pflanzenwachstum.

Die ersten Symptome einer Kohlenmonoxidvergiftung ähneln denen einer Grippe, mit starken Kopfschmerzen, Schwindel oder Übelkeit (diese Symptome können genetisch bedingt sein). Sobald diese Symptome auftreten, sollten Sie den Raum verlassen und ins Freie gehen. Informieren Sie dann eine Fachkraft, dass das Produkt gewartet werden muss.

⚠ WARNUNG: Der einzige Brennstoff, der in dieser Ölheizung Brennstoffe dürfen nicht verwendet werden, da sie Explosions-, Brand- und andere Gefahren verursachen.

▶ Verboten Sie die Verwendung des Geräts in staubigen Räumen oder Räumen, in denen Benzin, Lösungsmittel, Farben oder andere flüchtige oder entflammbare Materialien gelagert werden, da dies zu einer Explosion führen kann. Die Verwendung dieses Produkts muss allen geltenden örtlichen Vorschriften und Bestimmungen entsprechen.

▶ Verboten Sie die Verwendung von Ölheizung in Wohn- oder Schlafzimmern.

▶ Es ist verboten, das Gerät abzudecken, wenn es eingeschaltet und in Betrieb ist, da dies zur Überhitzung und zum Brand führen kann.

▶ Es ist verboten, das Gerät in feuchten Räumen zu benutzen, da jeder Kontakt mit Wasser zu einem Kurzschluss oder einem elektrischen Schlag führen kann.

▶ Es ist verboten, den Netzstecker direkt aus der Steckdose zu ziehen, um das Gerät auszuschalten; das Gerät muss durch Nachblasen abgekühlt werden.

- ▶ Verboten Sie die Verbindung von Kanälen am Lufteinlass oder -auslass der Ölheizung.
- ▶ Halten Sie einen Sicherheitsabstand ein, wenn Sie dieses Produkt in der Nähe von Vorhängen, Bildschirmen oder anderen ähnlichen Materialien verwenden.
- ▶ Dieses Produkt darf nur in einem gut belüfteten Raum verwendet werden. Gemäß den geltenden Richtlinien ist ein angemessen belüfteter Raum erforderlich, um einen gewissen Luftstrom zu gewährleisten, und es müssen geeignete Lüftungsöffnungen eingerichtet werden.
- ▶ Lesen Sie die Spannungs- und Frequenzwerte auf dem Typenschild des Geräts sorgfältig durch, um die Leistung des Geräts zu verstehen; schalten Sie die Heizung nicht mit anderen Spannungen und Frequenzen als auf dem Typenschild angegeben ein.
- ▶ Der Mindestabstand zwischen diesem Produkt und brennbaren und explosiven Stoffen beträgt: Frontalabstand = 3,5 m, Seiten-, Ober- und Bodenabstand = 2,0 m.
- ▶ Um Brände zu vermeiden, sollte das Gerät auf einem stabilen, ebenen Boden stehen und nicht in einem fahrenden Fahrzeug oder in einem Bereich aufgestellt werden, in dem das Gerät leicht umkippen könnte.
- ▶ Tiere sollten in einem sicheren Abstand zum Gerät gehalten werden.
- ▶ Beim Anhalten der Maschine muss die Stromzufuhr immer unterbrochen werden.
- ▶ Die Thermostatsteuerung ermöglicht es, das Gerät jederzeit einzuschalten, und im eingeschalteten Zustand darf der Bereich der vorderen Gitterabdeckung nicht berührt werden, um die Sicherheit von Personen durch den automatischen Anlauf der Maschine zu gewährleisten.
- ▶ Das Gerät darf nicht bewegt, manövriert, betankt oder gewartet werden, wenn es eingeschaltet, heiß oder in betriebsbereitem Zustand ist.
- ▶ Halten Sie die wärmeerzeugenden Teile des Geräts in sicherer Entfernung von wärmeempfindlichen oder brennbaren Materialien, einschließlich der Stromversorgungskabel.
- ▶ Verwenden Sie das Gerät nicht in unmittelbarer Nähe von brennbaren und leicht blockierbaren Luftein- und -auslässen wie Vorhängen, Türblenden und Textilien, um Brände zu vermeiden.
- ▶ Es ist verboten, das Gerät in der Nähe von Teppichen oder anderen ähnlichen Materialien zu verwenden.
- ▶ Bitte achten Sie besonders auf die Sicherheit, wenn Sie das Gerät an Orten benutzen, an denen Kinder oder Tiere häufig ein- und ausgehen.
- ▶ Verwenden Sie nur ein Netzkabel oder eine Abzweigung mit einem Erdungsdraht, um im Falle eines Unfalls einen elektrischen Schlag zu vermeiden.
- ▶ Wenn ein Verlängerungskabel verwendet werden soll, muss es so kurz wie möglich sein und immer vollständig ausgezogen werden können.
- ▶ Heizungen dürfen nicht direkt unter Steckdosen platziert werden.
- ▶ Teilen Sie die Steckdose nicht mit anderen Geräten, und backen Sie das Kabel nicht auf dem Luftauslass.
- ▶ Es ist strengstens untersagt, einen feinen Metalldraht oder andere Fremdkörper in die Öffnungen des Geräts einzuführen, um Unfälle durch Stromschlag zu vermeiden.
- ▶ Ziehen Sie das Netzkabel des Geräts aus der Steckdose, wenn Sie es nicht benutzen, um

Unfälle zu vermeiden.

- ▶ Wenn das Gehäuse geöffnet werden muss, stellen Sie sicher, dass das Netzkabel abgezogen ist, damit nicht einige der internen Komponenten noch geladen sind.
- ▶ Achten Sie beim Anschließen des Netzteils auf Wasserdichtigkeit. Nehmen Sie das Gerät nicht in Betrieb, wenn Sie nasse Hände oder Wassertropfen auf der Netzanschlussleitung haben, um Leckageerscheinungen zu vermeiden.
- ▶ Wenn das Netzkabel des Geräts beschädigt ist oder eine Fehlfunktion des Geräts auftritt, muss es zur Vermeidung von Gefahren vom Hersteller oder der Wartungsabteilung oder ähnlichen Fachleuten ausgetauscht werden; öffnen Sie das Gerät zum Austausch nicht privat.
- ▶ Füllen Sie den Brennstoff immer im Freien und fern von offenen Flammen ein.
- ▶ Verwenden Sie keine externe Kraftstoffquelle.
- ▶ Betreiben Sie die Heizung nicht in einem entflammaren Bereich, in dem brennbare Flüssigkeiten oder Dämpfe vorhanden sein können.
- ▶ Starten Sie die Heizung nicht, wenn die Kammer heiß ist.
- ▶ Starten Sie die Heizung nicht, wenn sich zu viel Brennstoff in der Brennkammer angesammelt hat.
- ▶ Stellen Sie keine Kochutensilien auf die Heizung.

● **Auspacken**

- ▶ Öffnen Sie die Verpackung und nehmen Sie die Ölheizung und das gesamte Sicherheitsmaterial heraus, das verwendet wurde, um Schäden am Gerät während des Transports zu vermeiden.
- ▶ Nehmen Sie alle Teile und Gegenstände aus der Verpackung.
- ▶ Bei sichtbaren Schäden am Gerät wenden Sie sich bitte sofort an Ihren Fachhändler.
- ▶ Bitte bewahren Sie alle Versand- und Verpackungsmaterialien auf und verwenden Sie diese für zukünftige Sendungen.

● **Belüftungsanforderungen an die Betriebsumgebung**

- a) Bei der Beheizung unbesetzter Räume muss das Verhältnis Heizvolumen (Kubikmeter)/Heizleistung (kW) mindestens 10:1 betragen. Wenn eine Person die Heizung bedient, wird empfohlen, sich nicht längere Zeit in dem beheizten Raum aufzuhalten.
- b) Wenn Sie einen bewohnten Raum beheizen, sorgen Sie für eine gute Zufuhr von natürlich belüfteter Luft. Das Verhältnis Heizvolumen (Kubikmeter)/Heizleistung (kW) muss mindestens 30:1 betragen. Es ist sicherzustellen, dass die gesamte offene Fläche (in Quadratmetern) von Türen, Fenstern oder festen Öffnungen, die der Luftzirkulation dienen, mindestens das 0,003-fache der gesamten Heizleistung (kW) beträgt. Die volumetrische Sauerstoffkonzentration (O₂) muss in der Heizkammer stets mindestens 17 % betragen.
- c) Um zu verhindern, dass das Auftreten von Feuer, die Verwendung der Maschine in den Prozess

der linken und rechten Seiten der 2 Meter kann nicht ein Hindernis (oder brennbare Materialien); die Oberseite der 2 Meter kann nicht brennbare Materialien haben; Das Produkt sollte nicht auf Holzböden oder andere brennbare Materialien gestellt werden, denn wenn das Öl darauf verschüttet wird oder die Temperatur zu hoch ist, kann dies einen Brand verursachen. (Abbildung 1)

d) Um Brände zu vermeiden, sollten sich im Umkreis von 3,5 Metern um den Wärmeauslass vor dem Gerät keine Hindernisse (oder brennbare Materialien) befinden; damit das Gerät ordnungsgemäß funktioniert, sollten sich im Umkreis von 2 Metern um den Lufteinlass an der Rückseite des Geräts keine Hindernisse befinden. (Abbildung 1)

● Produktspezifikation

Modellnummer	Y80 A	Y100 A	Y115 A	Y135 A	Y150 A
Betriebsdruck (bar)	10	10	10	10	10
Maximale Verbrennungsleistung (W) (Kcal/Std.) (Btu/Std.)	80000	100000	115000	135000	150000
	68800	86000	98900	116100	129000
	273000	341300	393000	460750	512000
Maximaler Kraftstoffverbrauch pro Stunde (L/Std.)	7.63	9.54	10.98	12.88	14.31
Fassungsvermögen des Kraftstofftanks (L)	51	51	100	100	100
Auslassluftmenge (M3/Std.)	2800	3000	5000	5000	5000
Kontinuierliche Betriebszeit (Std.)	6.5	5	9	7.5	7
Elektrische Gesamtleistung (W)	700	700	1150	1150	1150
Drehzahl des Gebläses für die Sauerstoffversorgung (RPM)	2700	2700	2700	2700	2700
Spezifikationen für Kraftstoffdüsen	1.75/60 °	2.0/80 °	2.5/80 °	2.75/60 °	3.0/80 °
Spannung/Frequenz	AC220-240V 50Hz	AC220-240V 50Hz	AC220-240V 50Hz	AC220-240V 50Hz	AC220-240V 50Hz
Produktgröße (mm)	1079*566*7 67	1079*566*7 67	1605*621*1 036	1605*621*1 036	1605*621*1 036
Nettogewicht (KG)	50	50	97	97	97
Ladefähigkeit 20GP/40GP	28/60	28/60	20/40	20/40	20/40

● Einführung in Produktaußenteile

(A)Luftauslass (B)Obere Abdeckplatte (C)Kleine Abdeckplatte (D)Lufteinlass
 (E)Hintere Gitterabdeckung (F)Rohrgestell (G)Kraftstofftankbaugruppe
 (H)Hintere Halterung (I)Kraftstofftankabdeckung (J)Netzschalter (K)Netzkabel
 (L)Stecker für externe Temperaturregelung (M)Einstellknopf für Temperaturregelung
 (N)Linkes Rad (O)Kraftstoffanzeige (P)Rechte und linke Halterung (Q)Bedienfeld
 (R)Öleinlassrohr (S)Ölauslassrohr (T)Filter (U)Rechtes Rad

(V)Außenlufteinlassbaugruppe**Abbildung 2. ÄußereKomponenten****● ÄußereAbmessungen des Produkts****Abbildung 3. Außenabmessungen****● Produktzubehör Installation****Abbildung 4. Installation des Zubehörs**

Wie in der Abbildung dargestellt, entspricht das zu kaufende Modell der Abbildung, um das Zubehör zu entnehmen (Mengenangaben siehe folgende Tabelle) und es gemäß den in der Abbildung dargestellten Anforderungen am Gerät zu installieren, und versuchen Sie, das Gerät so wenig wie möglich zu benutzen, um die Heizung einzuschalten, bevor das Zubehör installiert wird.

	Produktmodell	Y80 A	Y100 A	Y115 A	Y135 A	Y150 A
1	Schraube M5*15	6	6	6	6	6
2	Abdeckung der Laufrollen	2	2	0	0	0
3	M8 Mutter	2	2	0	0	0
4	Ø8 Federteller	2	2	0	0	0
5	Ø8 flacheUnterlage	2	2	0	0	0
6	LinkeLenkrolle	1	1	1	1	1
7	M5 Mutter	6	6	6	6	6
8	Lenkradachsen-Baugruppe	1	1	1	1	1
9	RechteLenkrolle	1	1	1	1	1
10	HintereHalterung	1	1	1	1	1
11	OffeneSprengringe	1	1	1	1	1
3	M12 Mutter	0	0	2	2	2
4	Ø12 Federteller	0	0	2	2	2
5	Ø12 flacheUnterlage	0	0	2	2	2

● Arbeitsprinzip des Produkts**Abbildung 5. Arbeitsprinzip**

- (1)Brennfass-Baugruppe (2)Hochdruckdüse (3)Lufteinlassgitter-Baugruppe
 (4)Hochdruck-Ölleitung (5)Wärmeabfuhrmotor (6)Luftflügel (7)Rohrgestell
 (8)Ölauslassrohr (9)Öleinlassrohr (10)Sauerstoffzufuhrmotor (11)Zentrifugalwindrad
 (12)Zahnrادpumpe (13)Luftkanal (14)Kraftstofftankbaugruppe

Die Kraftstoffpumpe saugt den Kraftstoff aus dem Tank an und hebt ihn auf den für den nächsten Schritt erforderlichen Druck an, dann spritzt sie den Kraftstoff aus der Düse in den Brennraum. Die Verbrennung erfolgt durch die Vermischung von Kraftstoff und Luft. Die Luft wird durch die Rotation und Beschleunigung eines von einem Motor angetriebenen Luftflügels oder Windrads zugeführt. Bei den direkt befeuerten Modellen (Abbildung 5) wird die durch die Verbrennung erzeugte heiße Luft direkt in die zu beheizende Umgebung geleitet, und die bei der Verbrennung entstehenden Abgase werden ebenfalls direkt in den Raum abgeleitet, so dass alle Modelle in dieser Bedienungsanleitung für die Verwendung in einem offenen Innenraum bestimmt sind und nicht in einem geschlossenen Raum verwendet werden können, was die Gefahr einer Kohlenmonoxidvergiftung oder eines Sauerstoffmangels mit sich bringen würde. Ein komplettes Erkennungssystem, das von einem elektronischen Programmregler gesteuert wird, sorgt für eine lückenlose Überwachung und Kontrolle der Verbrennung des Heizgeräts, um unbeabsichtigte Abschaltungen oder Unfälle zu vermeiden und zu verhindern.

● **Betankung**

 **WARNUNG:** Füllen Sie niemals Kraftstoff in geschlossenen Räumen nach.

Füllen Sie den Tank immer im Freien auf. Achten Sie beim Tanken darauf, dass die Heizung auf ebenem Boden steht, und überfüllen Sie den Tank nicht.

 **WARNUNG:** Betanken Sie die Heizung niemals, während es heiß ist oder läuft. Dies kann zu Feuer oder Explosion führen.

 **WARNUNG:** Dieses Produkt verwendet nur Diesel oder Paraffin als Kraftstoff.

 **WICHTIG:** Wenn das Gerät längere Zeit nicht benutzt wird, darf der restliche Diesekraftstoff nicht im Tank aufbewahrt werden; das im Tank befindliche Öl muss rechtzeitig entfernt werden. Die Verwendung von altem Kraftstoff wird die Heizung beschädigen.

- ▶ Schalten Sie das Gerät vor dem Nachfüllen von Brennstoff aus und warten Sie, bis das Gerät vollständig abgekühlt ist.
- ▶ Nachfüllbehälter für Kraftstoff sollten getrennt aufbewahrt werden.
- ▶ Alle Kraftstoffbehälter sollten in Übereinstimmung mit den geltenden Richtlinien in einem sicheren Abstand zum Gerät aufgestellt werden.
- ▶ Heizöl sollte in einem Raum mit isoliertem Boden gelagert werden, um zu verhindern, dass es in den Boden eindringt und bei Kontakt mit einer offenen Flamme verbrennt.
- ▶ Die Kraftstofflagerung unterliegt den geltenden Richtlinien aller nationalen Normen.

- ▶ Um Feuer oder Explosionen zu vermeiden, nur leichtes Dieselöl oder Paraffin verwenden. Verwenden Sie kein Benzin, Naphtha, Farbverdünner, Alkohol oder andere brennbare Flüssigkeiten. Die Kraftstoffquelle muss regulärer Kraftstoff sein, der der Norm entspricht, fügen Sie keinen Kraftstoff aus unregelmäßigen Quellen privat hinzu. Verwenden Sie je nach Umgebungstemperatur unterschiedliche Dieselkraftstoffqualitäten, z. B. 5 Grad Ringtemperatur mit Dieselkraftstoff 0, -5 Grad Ringtemperatur mit Dieselkraftstoff -10, -25 Grad Ringtemperatur mit Dieselkraftstoff -30 usw.
- ▶ Prüfen Sie, ob sich Wasser und Abfälle im Kraftstofftank befinden; falls dies der Fall ist, reinigen Sie den Kraftstofftank.
- ▶ Die Kontrollen müssen bei abgestelltem Motor und gezogenem Netzstecker durchgeführt werden.
- ▶ Bitte vergewissern Sie sich vor der Zündung, dass kein Öl ausläuft. Falls Öl ausläuft, wenden Sie sich bitte vor der Zündung an den Vertrieb.

● Heizungeinschalten

⚠ WARNUNG: Bevor Sie das Gerät einschalten, lesen Sie bitte diese Anleitung sorgfältig durch, um die Sicherheit während des Betriebs zu gewährleisten. Stellen Sie sicher, dass das Netzkabel nicht beschädigt ist. Wenn das Netzkabel beschädigt ist, muss es vom Hersteller, seinem Kundendienst oder einer ähnlich qualifizierten Person ausgetauscht werden, da es sonst zu Unfällen kommen kann. Vergewissern Sie sich außerdem, dass die verwendete Stromversorgung den auf dem Typenschild des Geräts angegebenen Anforderungen entspricht. Stellen Sie die Heizung nicht auf den Kopf und schalten Sie es nicht ein. Vergewissern Sie sich vor dem Einschalten des Geräts, dass sich der Schalter in der Position OFF befindet.

⚠ WICHTIGER HINWEIS: Nach dem ersten fehlgeschlagenen Start der Heizung ist zu prüfen, ob der Brennstoff im Brennstofftank ist und ob der Brennstofffilter sauber ist.

1. Füllen Sie den Tank mit Dieselkraftstoff, bis der Zeiger der Kraftstoffanzeige auf Maximum steht.
2. Stellen Sie sicher, dass der Tankdeckel wieder auf den Tank aufgesetzt und festgeschraubt ist.
3. Stecken Sie das Netzkabel in die Steckdose und das Verlängerungskabel mit Erdung in die 220V-240V 16A Steckdose mit Erdung.
4. Nach dem Einstecken des Netzteils schieben Sie den Netzschalter in die Position „EIN“, die Anzeige funktioniert, das Anzeigefenster für die Umgebungstemperatur zeigt die Umgebungstemperatur an, das Anzeigefenster für die eingestellte Temperatur zeigt die voreingestellte Temperatur an, stellen Sie die eingestellte Temperatur ein (die eingestellte Temperatur liegt im Bereich von 5°C-45°C), die Betriebsanzeige und die Anzeige der Raumtemperatur leuchten auf, und die Heizung wird gestartet.

Abbildung 6. Diagramm des Bedienfelds

(A) Anzeigelampe (B) Anzeige (C) Schalter (D) Temperatureinstellknopf
(E) Abdeckung der externen Temperaturregelung (F) Netzkabel

Besondere Aufmerksamkeit:

Wenn sich kein Öl in der Filtertasse befindet und sie beim ersten Mal nicht richtig funktioniert, ist es normal, dass eine zweite Inbetriebnahme erforderlich ist;

HINWEIS: Wenn die Heizung nicht zündet, ist der Thermostat möglicherweise zu niedrig eingestellt. Drehen Sie den Thermostatkopf auf eine höhere Einstellung, bis die Heizung zündet. Wenn die Heizung immer noch nicht zündet, schieben Sie den Netzschalter auf „AUS“ und dann wieder auf „EIN“. Wenn die Heizung immer noch nicht zündet, lesen Sie die Anleitung zur Fehlersuche.

HINWEIS: Die elektrischen Komponenten dieser Heizung sind durch eine auf der Leiterplatte angebrachte Sicherung geschützt. Wenn die Heizung nicht zündet, prüfen Sie zuerst die Sicherung und ersetzen Sie sie gegebenenfalls. Überprüfen Sie auch die Stromversorgung, um sicherzustellen, dass die Heizung mit der richtigen Spannung versorgt wird.

● Abschaltung

! WARNUNG: Schalten Sie das Gerät nicht aus und ziehen Sie nicht den Netzstecker, bevor es vollständig abgekühlt ist (ca. 3 Minuten).

Schalter auf Position „AUS“. Geben Sie in die verzögerte Arbeitszustand, Kühlluft bläst 120 Sekunden nach der automatischen Abschaltung, verzögertes Blasen Kühlung darf nicht den Stecker ziehen die Stromversorgung.

● Heizung neu starten

1. Schalten Sie die Heizung aus und warten Sie 10 Sekunden.
2. Schalten Sie den Netzschalter auf die Position „EIN“.
3. Stellen Sie sicher, dass alle Vorsichtsmaßnahmen bei der Inbetriebnahme beachtet werden.

● Anschluss externerTemperaturfühler

Abbildung 7. Anschluss der externen Temperaturregelung

(A) Abdeckung der externen Temperaturregelung (B) Externe Temperaturregelung sonde
(C) Stecker für externe Temperaturregelung

Die Heizung verfügt über einen Temperaturfühler, um die interne Umgebungstemperatur des Heizgeräts zu ermitteln, und über einen optionalen externen Temperaturfühler. Wenn der externe Temperaturfühler installiert ist, wählt die Heizung automatisch den externen Temperaturfühler aus, um den Temperaturwert zu ermitteln, es sei denn, der externe Temperaturfühler ist beschädigt, dann schaltet es automatisch auf den eingebauten Temperaturfühler um, um den Wert zu ermitteln. Externer Temperaturfühler Installationsmodus siehe Abbildung 7. Öffnen Sie die Schutzabdeckung des Anschlusses für den externen Temperaturfühler an der Heizung, schließen Sie die Buchse des externen Temperaturfühlers an, ziehen Sie die Mutter an und befestigen Sie sie.

● **Installation der externen Sauerstoffversorgung**

Abbildung 8. Anschluss eines externen Sauerstoffzufuhrschlauchs

A. Außenlufteinlassbaugruppe B. Externes Sauerstoffzufuhrschlauch

Dieses Handbuch, das Modelle Y115 A, Y135 A, Y150 A Heizung kann auf das externe Sauerstoffzufuhrschlauch angeschlossen werden, ist diese Einrichtung, um die Hochleistungsheizungsprodukte für Innenräume im Einsatz zu lösen, den Verlust von Sauerstoffgehalt in der Luft oder Mangel an Sauerstoff zu einem Waffenstillstand führen, die externe Sauerstoffzufuhrschlauch wie in Abbildung 8 gezeigt, optional Kanal Spezifikationen sind Ø125mm * 6 Meter Luftkanal.

⚠️ Warnung: Obwohl die oben genannten drei Modelle können an die externe Sauerstoffzufuhrschlauch angeschlossen werden, aber das gleiche kann nicht in den unbelüfteten Raum verwendet werden, ist eine regelmäßige Belüftung erforderlich, weil der Verbrennungsprozess des Abgases ist immer noch direkt in den Raum, wird zu Sauerstoffmangel Vergiftung führen.

● **Einstellung des Produktdrucks (wenden Sie sich an den**

technischen Kundendienst)

Dieses HandbuchProduktÖlpumpefür Zahnradpumpe Typ, ist diese Einstellung für die Verwendung von spezifischen Umwelt-und anderen Faktoren, müssen möglicherweise den Druck der Heizung Ölversorgung, nur als Feinabstimmung (müssen von Fachleuten und Werkzeugen eingestellt werden, die spezifischen Anpassungen an den HändlerodertechnischenServicezentrumzukontaktieren).

● **Reinigung und Wartung**

► **Düsen:**

Die Düsen sollten mindestens einmal pro Heizperiode gereinigt oder ausgetauscht werden. Verunreinigter Brennstoff kann dies sofort erforderlich machen. Um Schmutz aus der Düse zu entfernen, blasen Sie Druckluft durch die Vorderseite der Düse. Eventuell muss die Düse in sauberem Dieseldieselkraftstoff getränkt werden, damit sich die Partikel lösen.

HINWEIS: Die Verwendung von Dieseldieselkraftstoff kann zusätzliche Wartung erfordern. Die Verwendung dieser Heizung ohne ordnungsgemäße Wartung oder mit verunreinigtem oder altem Brennstoff kann zu unsachgemäßer Verbrennung und möglicher Rußbildung führen.

► **Zündnadel:**

Reinigen Sie die Zündkerzen alle 600 Betriebsstunden und tauschen Sie sie bei Bedarf aus. Reinigen Sie die Anschlüsse nach dem Ausbau der Zündkerzen mit einer Drahtbürste.

► **Fotowiderstand:**

A:Fotowiderstand (Abbildung 9)

Der Fotowiderstand sollte mindestens einmal pro Heizperiode gereinigt werden, bei Bedarf auch öfter.

Reinigen Sie den Detektionskopf des Fotowiderstands mit einem mit Wasser oder Alkohol befeuchteten Wattestäbchen. Achten Sie auf die richtige Einbaulage des Fotowiderstands.

► **Kraftstofffilter:**

Kraftstofffilter sollten mindestens zweimal pro Heizsaison durch Spülen mit sauberem Dieseldieselkraftstoff gereinigt werden. Verunreinigter Kraftstoff kann dazu führen, dass der Filter verstopft und den Kraftstoff schlecht ansaugt. (Abbildung 10)

► **Die Methode zur Entfernung von Wasser aus dem Kraftstofftank (Abbildung 11):**

1. Stellen Sie die Heizung auf den Tresen und stellen Sie den Ölbehälter unter den Öltank;
2. Lösen Sie die Ablassschraube mit einem Schraubenschlüssel, um das Wasser und die Abfälle im Inneren zu entfernen;
3. Nachdem Sie das Wasser und die Abfälle entfernt haben, ziehen Sie die Ablassschraube wieder fest und wischen Sie das Öl und das Wasser ab.

Abbildung 11. Reinigung des Kraftstofftanks

- Bei der Lagerung sollte die Heizung zuerst gekühlt und trocken geblasen werden, und der Brennstoff im Tank sollte sauber gemacht werden, dann wird der Beutel in den Verpackungskarton gelegt und an einem trockenen und belüfteten Ort gelagert.

● **Ursachen und Lösungen**

Probleme	Begründung	Heilung
Die Zündung der Heizung startet nicht richtig, die Lampe blinkt,	1. verschmutzter Kraftstofffilter 2. verschmutzte Düse 3. verschmutzte Linse des	1. den Kraftstofffilter reinigen/ersetzen 2. die Düsen

<p>die LED zeigt „E3“ an.</p>	<p>Fotowiderstands</p> <ol style="list-style-type: none"> 4. unsachgemäße Installation des Fotowiderstands 5. defekter Fotowiderstand 6. falscher Drahtanschluss zwischen Hauptplatine und Fotowiderstand 	<ol style="list-style-type: none"> reinigen/ersetzen 3. den Fotowiderstand reinigen/ersetzen 4. die Position des Fotowiderstands einstellen 5. den Fotowiderstand austauschen 6. die Kabelanschlüsse überprüfen (siehe Schaltplan)
<p>Die Heizung ist kurzzeitig in Betrieb, die Kontrollleuchte blinkt und die LED-Anzeige zeigt „E3“ an.</p>	<ol style="list-style-type: none"> 1. kein Dieseldieselkraftstoff im Tank 2. korrodierte Zündnadel oder falscher Zündnadelabstand. 3. verschmutzter Kraftstofffilter 4. verschmutzte Düse 5. feuchter Kraftstofftank 6. falscher Drahtanschluss zwischen Zündtransformator und Platine 7. die Drähte des Zündtransformators sind nicht mit der Zündnadel verbunden 8. Defekter Zündtransformator 	<ol style="list-style-type: none"> 1. den Tank mit sauberem Dieseldieselkraftstoff auffüllen 2. die Zündnadel reinigen/ersetzen 3. den Kraftstofffilter reinigen/ersetzen 4. die Düsen reinigen/ersetzen 5. den Kraftstofftank mit sauberem Dieseldieselkraftstoff reinigen 6. alle Kabelverbindungen prüfen. Siehe Schaltplan 7. das Kabel des Zündtransformators wieder mit dem Zündstift verbinden 8. den Zündungstransformator austauschen
<p>Das Gebläse funktioniert nicht, wenn die Heizung eingeschaltet ist und der Netzschalter auf „EIN“ steht. Anzeigelampe blinkt oder schaltet sich ein,</p>	<p>die Temperatureinstellung ist zu niedrig</p>	<p>den Temperatureinstellknopf auf eine höhere Einstellung drehen</p>

LED-Anzeige zeigt .		
Schlechte Verbrennung oder übermäßige Rußbildung	<ol style="list-style-type: none"> 1. verschmutzter Kraftstofffilter 2. mangelhafte Kraftstoffqualität 	<ol style="list-style-type: none"> 1. die Kraftstofffilter reinigen/ersetzen 2. Stellen Sie sicher, dass der Kraftstoff nicht verunreinigt oder gealtert ist
Die Heizungsanzeige leuchtet nicht auf und funktioniert nicht.	<ol style="list-style-type: none"> 1. Überhitzungsschutzfunktion 2. keine Eingangsleistung 3. durchgebrannte Sicherung 4. Der Verbindungsdraht zwischen der Steuerplatine und der Leistungsplatine wird getrennt 	<ol style="list-style-type: none"> 1. Stellen Sie den Netzschalter auf „AUS“ und lassen Sie die Heizung 10 Minuten lang abkühlen. Schieben Sie den Netzschalter wieder in die Position „EIN“. 2. Überprüfen Sie das Netzkabel und das Verlängerungskabel auf korrekten Anschluss. Testen Sie die Stromzufuhr. 3. die Sicherungen prüfen/ersetzen 4. Überprüfen Sie alle Kabelverbindungen und installieren Sie die Verkabelung neu

Hinweis: Bei anderen als den oben aufgeführten Fehlern müssen Sie sich an einen professionellen Techniker oder Händler wenden.

Zeigt den Grund für den Fehlercode an:

Störungsanzeige	Grund für die Störung	Fehlersuche und -behebung
E1	Abgetrennter (oder kurzgeschlossener) Temperatursensor	Austausch des Sensors wiederherstellbar
E2	Stromausfall im Normalbetrieb, der Schalter ist eingeschaltet, Strom kommt wieder	Ausschalten, wiedereinschalten
E3	Ausfall der Zündung	Ausschalten, wiedereinschalten
E4	Abnormale Flamme im Normalbetrieb	Ausschalten, wiedereinschalten
E5	Die Maschine internen Überhitzungsschutz plötzlichen Sprung Aktion Unterbrechung, die Maschine nicht funktioniert	Ausschalten, wiedereinschalten

E6	Versorgungsspannung unter 175VAC oder über 265VAC	Spannung normal, automatischeWiederherstellung
E7	der Winddruckschalter funktioniert nicht(Y115A/Y135A/Y150A)	den Luftdruckschalter austauschen oder die Verkabelung des Luftdruckschalters überprüfen

● Sikkerhedsregler

 **Vigtige oplysninger:** Denne olievarmer er designet til mobile og midlertidige professionelle applikationer og er ikke beregnet til hjemmebrug eller menneskelig opvarmning.

 **Vigtige bemærkninger:** Dette produkt er ikke egnet til personer med fysiske, sensoriske eller mentale handicap (inklusive børn) eller personer med utilstrækkelig erfaring til at betjene det uden tilsyn af en ansvarlig person. Vær ekstremt opmærksom på at forhindre børn i at lege med dette produkt.

 **Advarsel:** Denne olievarmer er en varmeapparat, der bruger åben ild for at producere varme og opvarme luften. Den må ikke bruges indendørs uden tilstrækkelig ventilation, og der skal luftes regelmæssigt (2 gange i timen) under brug. Utilstrækkelig ilt under forbrændingsprocessen kan føre til udledning af kulilte eller andre skadelige stoffer, som kan have farlige virkninger på mennesker, dyr og påvirkning af plantelivet. De tidlige symptomer på kulilteforgiftning ligner influenza, herunder svær hovedpine, svimmelhed eller kvalme (disse symptomer kan være genetisk betingede). Hvis disse symptomer opstår, skal man straks forlade rummet og gå udendørs, og professionelle skal informeres om, at produktet har brug for vedligeholdelse.

 **Advarsel:** Denne olievarmer må kun bruge standard let dieselolie eller paraffin som brændstof. Brug af andre brændstoffer kan medføre fare for eksplosion, brand osv.

- ▶ Brug ikke dette udstyr i områder med støv, hvor der opbevares benzin, opløsningsmidler, maling eller andre flygtige eller brandfarlige materialer, da det kan forårsage eksplosion. Vær sikker på at overholde alle gældende lokale forskrifter og retningslinjer ved brug af dette produkt.
- ▶ Det er forbudt at bruge en olievarmer i stuer eller soveværelser.
- ▶ Det er forbudt at dække over varmeren, mens den er i drift, da dette kan føre til overophedning og brand.
- ▶ Det er forbudt at bruge varmeren i fugtige omgivelser, da ethvert kontakt med vand kan forårsage kortslutning eller elektrisk stød.
- ▶ Sluk ikke varmeren ved at trække stikket direkte ud af vægkontakten; den skal afkøles ved at blive efterblæst.
- ▶ Det er forbudt at tilslutte rør til varmerens indtags- eller udblæsningsåbninger.
- ▶ Hold en sikker afstand, når du bruger dette produkt i nærheden af gardiner, skærme eller lignende materialer.
- ▶ Dette produkt skal kun bruges indendørs i godt ventilerede områder. For at sikre tilstrækkelig

luftstrøm og overholde gældende forskrifter, skal passende ventilation installeres.

- ▶ Læs spændings- og frekvensværdierne på apparatets mærkeskilt nøje for at forstå apparatets effekt, og tilslut ikke varmeren til en strømkilde, der ikke overholder mærkeskiltets angivelser.
- ▶ Den mindste sikkerhedsafstand mellem dette produkt og brandfarlige materialer er som følger: Foran = 3,5 m; sider, top, bund = 2,0 m.
- ▶ For at undgå brand skal udstyret placeres på en stabil, plan overflade. Produktet må ikke placeres i bevægelige køretøjer eller situationer, hvor det kan tippe.
- ▶ Dyr skal holdes på en sikker afstand fra udstyret.
- ▶ Sluk altid for strømmen, når udstyret er slukket.
- ▶ Ved temperaturkontrol, som tillader, at udstyret kan starte når som helst, må du ikke nærme dig det forreste gitterområde, når strømmen er tændt, for at undgå personskade som følge af udstyrets automatisk opstart.
- ▶ Når udstyret er tilsluttet strøm, er opvarmning eller i drift, må du ikke flytte, betjene, tilføje brændstof eller forsøge vedligeholdelse.
- ▶ Hold en sikker afstand mellem udstyrets varme dele og varme-følsomme eller brandfarlige materialer (inklusive strømkabler).
- ▶ Undgå at placere udstyret i nærheden af vinduesgardiner, dørskærme og tekstiler eller andre brandfarlige materialer, der kan blokere luftindtag eller -udblæsning og forårsage brand.
- ▶ Undlad at bruge udstyret i nærheden af tæpper eller lignende materialer.
- ▶ Vær ekstra opmærksom på sikkerheden, når udstyret bruges i områder med hyppig adgang for børn eller dyr.
- ▶ Brug kun strømkabler med jordforbindelse eller separate strømforsyninger for at forhindre elektrisk stød i tilfælde af uheld.
- ▶ Hvis du bruger en forlængerledning, skal den være så kort som mulig og altid fuldt udstrakt.
- ▶ Placer ikke varmelegemet direkte over strømkablet.
- ▶ Del ikke stikkontakt med andre produkter, og lad ikke kabler ligge over udblæsningen.
- ▶ For at undgå elektrisk stød eller farlige situationer, må du aldrig indsætte tynde metaltråde eller andre fremmedlegemer i nogen åbninger i apparatet.
- ▶ Når apparatet ikke er i brug, skal strømkablet trækkes ud af vægkontakten for at undgå uheld.
- ▶ Hvis det er nødvendigt at åbne apparatets kabinet, skal du sørge for, at strømkablet er trukket ud for at undgå, at nogle interne komponenter stadig er under strøm.
- ▶ Vær forsigtig med vandtæthed ved tilslutning af strøm, og berør ikke elektriske apparater med våde hænder eller våde strømkabler for at undgå lækagestrøm.
- ▶ Hvis strømforsyningen eller ledningen på produktet er beskadiget, eller hvis produktet fejler, skal det udskiftes af producenten, en reparationsafdeling eller lignende professionelle for at undgå farer. Undlad at åbne produktet selv.
- ▶ Fyld altid brændstof udendørs væk fra åben ild.
- ▶ Brug ikke eksterne brændstofkilder.
- ▶ Undgå at betjene varmeren i områder, hvor der er brandfarlige væsker eller dampe.

- ▶ Start ikke varmeren, når varmekammeret er varmt.
- ▶ Start ikke varmeren i opvarmingskamrene, når der er overskydende olieophobning.
- ▶ Placer ikke madlavningstilbehør på varmeren.

● Åbn emballagen

- ▶ Åbn emballagen og fjern olievarmeren samt alt sikkerhedspolstring, der er anvendt til at beskytte udstyret under transport.
- ▶ Fjern alle dele og genstande fra emballagen.
- ▶ Hvis der er nogen åbenbar skade på udstyret, skal du straks kontakte forhandleren.
- ▶ Opbevar al transport og emballeringsmateriale, og brug disse materialer til fremtidig transport.

● Krav til ventilation i brugsmiljøet

a) Opvarmning af ubeboede rum, Forholdet mellem opvarmet volumen (kubikmeter) og varmekraft (kW) skal være mindst 10:1. Det anbefales ikke at opholde sig i opvarmningsrummet i længere tid, når varmeren er tændt.

b) Opvarmning af beboede rum, Sørg for tilstrækkelig naturlig ventilation og luftforsyning. Forholdet mellem opvarmet volumen (kubikmeter) og varmekraft (kW) skal være mindst 30:1. Det er nødvendigt at sikre, at de samlede åbningsarealer for døre eller vinduer, der bruges til luftcirkulation, udgør mindst 0,003 gange den samlede varmekraft (kW). Koncentrationen af oxygen (ilt) i opvarmningsrummet skal altid være over 17%.

c) Forebyggelse af brandfare, For at forhindre brand skal der ikke være forhindringer (eller brændbare materialer) inden for 2 meter til venstre og højre for placeringen af denne enhed under brug. Der må ikke være brændbare materialer inden for 2 meter over enheden. Produktet må ikke placeres på trægulve eller andre brændbare materialer, da spildt olie eller for høje temperaturer kan forårsage brand; (**Billede 1**)

d) For at forebygge brand må der ikke være forhindringer (eller brændbare materialer) inden for 3,5 meter foran varmeudløbet på produktet. For at sikre produktets korrekte funktion må der ikke være forhindringer inden for 2 meter bag indtagsåbningen på produktet. (**Billede 1**)

● Produktspecifikationer

Model	Y80 A	Y100 A	Y115 A	Y135 A	Y150 A
Arbejdstryk (bar)	10	10	10	10	10
Maksimal forbrændingseffekt (W) (Kcal/h) (Btu/h)	80000	100000	115000	135000	150000
	68800	86000	98900	116100	129000
	273000	341300	393000	460750	512000
Maksimalt brændstofforbrug pr.	7.63	9.54	10.98	12.88	14.31

time (L/h)					
Brændstoftank kapacitet (L)	51	51	100	100	100
Luftstrøm (M3/h)	2800	3000	5000	5000	5000
Kontinuerlig driftstid (h)	6.5	5	9	7.5	7
Samlet elektrisk effekt (W)	700	700	1150	1150	1150
Illblæser omdrejningshastighed (RPM)	2700	2700	2700	2700	2700
Dyse specifikationer	1.75/60 °	2.0/80 °	2.5/80 °	2.75/60 °	3.0/80 °
Spænding/Frekvens	AC220-240V 50Hz	AC220-240V 50Hz	AC220-240V 50Hz	AC220-240V 50Hz	AC220-240V 50Hz
Produktstørrelse (mm)	1379*566*767	1379*566*767	1605*621*103 6	1605*621*103 6	1605*621*103 6
Nettovægt (KG)	50	50	97	97	97
Containerbelastning 20GP/40GP	28/60	28/60	20/40	20/40	20/40

● Introduktion til produktets udvendige komponenter

(A) Udblæsningsåbning (B) Øvre dæksel (C) Lille dæksel (D) Indtagsåbning
 (E) Baggrundsnet (F) Rørstativ (G) Brændstoftankenhed (H) Bagstøtte
 (I) Tankdæksel (J) Strømafbryder (K) Strømkabel (L) Ekstern temperaturkontaktstik
 (M) Temperaturkontroljusteringsknap (N) Venstre hjul (O) Oliemåler
 (P) Venstre og højre støtteben (Q) Kontrolpanel (R) Indsugningsrør (S) Udsugningsrør
 (T) Filter (U) Højre hjul (V) Ekstern indtagsenhed

Billede 2, udvendige komponenter

● Produktets udvendige dimensioner

Billede 3, udvendige dimensioner

● Installation af produkttilbehør

Billede 4, installation af tilbehør

Som vist på billedet, skal de købte modeller have de viste reservedele fjernet (antal ses i tabellen nedenfor) og installeret på enheden som vist på billedet. Undgå at bruge maskinen eller tænde for opvarmningen, indtil alle dele er korrekt installeret i overensstemmelse med illustrationen.

	Produktmodel	Y80 A	Y100 A	Y115 A	Y135 A	Y150 A
1	M5*15Skruer	6	6	6	6	6
2	Hjulkapsel	2	2	0	0	0
3	M8 møtrik	2	2	0	0	0
4	Ø8 fjederpude	2	2	0	0	0
5	Ø8 fladskive	2	2	0	0	0

6	Venstre hjul	1	1	1	1	1
7	M5 møtrik	6	6	6	6	6
8	Hjulakselkomponent	1	1	1	1	1
9	Højre hjul	1	1	1	1	1
10	Bagstøtte	1	1	1	1	1
11	Split-låsering	1	1	1	1	1
3	M12 møtrik	0	0	2	2	2
4	Ø12 fjederpude	0	0	2	2	2
5	Ø12 fladskive	0	0	2	2	2

● Produktets arbejdsprincip

Billede 5, arbejdsprincip

(1)Forbrændingskammerenhed (2)Højtryksolie dysen (3)Indtagsristenhed
 (4)Højtryksolierør (5)Køleventilator (6)Blæserblad (7)Rørstativ (8)Udløbsrør
 (9)Indløbsrør (10)Oxygenforsyningsmotor (11)Centrifugalkompressorhjul
 (12)Gearpumpe (13)Ventilationsrør (14)Brændstoftanken

Brændstofpumpen suger brændstof fra tanken og øger det til det nødvendige tryk for den næste trin, hvorefter brændstoffet sprøjtes fra dysen ind i forbrændingskammeret. Forbrænding opstår ved blanding af brændstof og luft. Luft tilføres ved hjælp af en elektrisk motor, der driver en blæser eller en rotor, der accelererer luften. I direkte forbrændingsmodeller (som vist i figur 5) bliver den varme luft produceret under forbrændingen direkte ført ind i det rum, der skal opvarmes, og udstødningsgasser fra forbrændingsprocessen udledes også direkte indendørs. Derfor er alle modeller i denne manual beregnet til brug i åbne indendørs omgivelser og må ikke anvendes i lukkede rum, da dette kan medføre kulilteforgiftning eller iltmangel. En komplet detektionssystem styret af en elektronisk controller overvåger og styrer forbrændingen på varmluftblæseren i hele forløbet for at forhindre og beskytte mod uventede afbrydelser eller ulykker.

● Tankning

 **Advarsel:** Undlad at tanke brændstof indendørs.

Tank altid brændstoftanken udendørs. Sørg for, at varmeren er placeret på en plan overflade under tankning, og undgå at overfylde tanken.

 **Advarsel:** Undlad at tanke opvarmeren, mens den er varm eller i drift. Dette kan føre til brand eller eksplosion.

 **Advarsel:** Dette produkt bruger kun diesel eller fyringsolie som brændstof.

 **Vigtige oplysninger:** Hvis produktet ikke skal bruges i længere tid, må du ikke efterlade resterende brændstof i tanken. Tanken skal rengøres omgående. Brug af gammelt brændstof kan beskadige varmeren.

- ▶ Før tilsætning af brændstof skal enheden slukkes, og vent, indtil enheden er fuldstændigt afkølet.
- ▶ Brændstoftanke skal placeres separat.
- ▶ Alle brændstoftanke skal placeres uden for enhedens sikkerhedsafstand i overensstemmelse med gældende retningslinjer.
- ▶ Brændstof skal opbevares indendørs med en isoleret gulv for at forhindre, at det siver gennem gulvet og kommer i kontakt med åben ild og forårsager brand.
- ▶ Opbevaring af brændstof skal følge alle gældende nationale standarder og retningslinjer.
- ▶ For at undgå brand eller eksplosion skal du kun bruge let dieselolie eller fyringsolie. Du må ikke bruge benzin, nafta, maling fortynder, alkohol eller andre brandbare væsker. Brændstofkilden skal være lovlig og i overensstemmelse med standarderne, og der må ikke tilsættes brændstof fra ulovlige kilder. Brændstoffets kvalitet afhænger af den omgivende temperatur; ved en omgivende temperatur på 5 grader Celsius skal der anvendes dieselolie af klasse 0, ved en omgivende temperatur på -5 grader Celsius skal der anvendes dieselolie af klasse -10, og ved en omgivende temperatur på -25 grader Celsius skal der anvendes dieselolie af klasse -30 osv.
- ▶ Kontroller, om der er vand eller snavs i tanken, og rengør tanken i tilfælde af vand og snavs. Inspektionen skal udføres, når enheden er slukket, og strømkablet er afbrudt.
- ▶ Inspektionen skal udføres, når enheden er slukket, og strømkablet er trukket ud.
- ▶ Inden tænding skal du kontrollere, om der er lækage af brændstof. Hvis der er lækage af brændstof, skal du kontakte forhandleren inden tænding

● Opvarmning ved opstart

 **Advarsel:** Læs omhyggeligt denne manual inden brug af dette udstyr for at sikre sikkerheden under drift. Kontroller, at strømkablet ikke er beskadiget. Hvis strømkablet er beskadiget, skal du sikre dig, at det udskiftes af producenten, deres autoriserede serviceagent eller en kvalificeret tekniker for at undgå ulykker. Kontroller også, om den strømkilde, der bruges, opfylder kravene angivet på maskinskiltet. Må ikke omvendt udstyret og tænde det. Sørg for, at kontakten er i "OFF" -positionen, inden du tænder for udstyret.

 **Vigtigt:** Efter første fejlstart af varmeren, skal du kontrollere, om der er brændstof i brændstoftanken, og om brændstoffilteret er rent.

1. Tilsæt diesel til tanken, indtil brændstofmålerens nål peger på maksimum.
2. Sørg for, at brændstofdækslet er monteret tilbage på tanken og skruet fast.
3. Indsæt strømkablet i stikkontakten, og brug en forlængerledning med jordforbindelse til at tilslutte den til en 220V-240V 16A-stikkontakt med jordforbindelse.
4. Når strømstikket er sat i, skal du skubbe strømafbryderen til "ON" position. Indikatorlampen vil lyse, og miljøtemperaturdisplayet vil vise omgivelsestemperaturen. Indstil temperaturdisplayet til den forudindstillede temperatur. Juster den ønskede temperatur (i området fra 5°C til 45°C). Strømindikatoren og rumtemperaturdisplayet vil lyse, og varmeren vil starte.

Billede 6: Kontrolpaneloversigt

**(A) Indikatorlampe (B) Display (C) Kontaktknap (D) Temperaturjusteringsknap
(E) Ekstern temperaturkontrolkobling (F) Strømkabel**

Særlig bemærkning:

Hvis der ikke er olie i filterkoppen, er det normalt, at den ikke fungerer første gang, og det er nødvendigt med en anden opstart.

Bemærk: Hvis varmeren ikke tænder, kan termostaten være indstillet for lavt. Drej temperaturjusteringsknappen til en højere indstilling, indtil varmeren tænder. Hvis varmeren stadig ikke starter, skal du skubbe strømafbryderen til "OFF" og derefter til "ON" igen. Hvis varmeren stadig ikke tænder, skal du se fejlfindingsvejledningen.

Bemærk: Dette varmeapparat har elektriske komponenter beskyttet af sikringer installeret på PCB'en. Hvis varmeren ikke tænder, skal du først kontrollere sikringerne og erstatte dem om nødvendigt. Kontroller også strømforsyningen for at sikre, at varmeren modtager korrekt spænding.

● Sluk

 **Advarsel: Strømmen må ikke afbrydes eller stikket trækkes ud, før udstyret er helt afkølet (ca. 3 minutter).**

Drej kontakten til "OFF"-positionen. Gå ind i en forsinket afkølingsfase, hvor kold luft blæses i 120 sekunder, før maskinen slukker automatisk. Under den forsinkede afkølingsperiode må strømmen ikke afbrydes.

● Genstart opvarmning

1. Vent 10 sekunder efter at have slukket varmeren.
2. Drej strømafbryderen til "ON"-positionen.
3. Sørg for at følge alle startprocedurer og sikkerhedsforanstaltninger.

● Forbindelse af ekstern temperatursensor

Billede 7: Tilslutning af ekstern temperaturføler

- (A) Ekstern temperaturfølerdæksel (B) Ekstern temperaturføler
(C) Ekstern temperaturfølerstik

Dette oliefyr har to tilstande for temperatursensorer. Den ene bruger den indbyggede temperatursensor til at måle den indvendige miljøtemperatur i fyret. Den anden tilstand bruger en ekstern temperatursensor, der kan tilkøbes, til måling af temperaturværdier. Når en ekstern temperatursensor er monteret, vælger varmeapparatet automatisk temperaturværdierne fra den eksterne sensor, medmindre den eksterne temperatursensor er beskadiget, hvorefter det automatisk skifter til at bruge den indbyggede temperatursensor. Installationen af en ekstern temperatursensor vises i figur 7. Åbn beskyttelsesdækslet for den eksterne temperatursensors stik på varmeapparatet, forbind stikket fra den eksterne temperatursensor, og stram møtrikken for at sikre en fast forbindelse.

● Installation af ekstern iltforsyning

Billede 8: Ekstern iltforsyningsrørforbindelse

- A. Eksternt luftindtagsmodul B. Eksternt iltforsyningsrør

I denne vejledning kan produkterne af modellerne Y115 A, Y135 A og Y150 A have en ekstern iltforsyningsrør. Denne indstilling er designet til at løse problemet med lavt iltindhold eller iltmangel i luften, når højeffektsvarmeprodukter bruges indendørs. Den eksterne iltforsyningsrør er illustreret i figur 8, og den tilsvarende rørdimension er $\text{Ø}125\text{mm} \times 6$ meter.

 **Advarsel:** Selvom de tre modeller kan have ekstern iltforsyningssslange, må de stadig ikke bruges i dårligt ventilerede omgivelser. Regelmæssig ventilation og luftudskiftning er påkrævet, da udstødningsgasser fra forbrændingsprocessen stadig frigives direkte ind i det indendørs rum og kan forårsage iltvind. Vær opmærksom på ventilation.

● Produktrykjustering (kontakt teknisk servicecenter)

I denne vejledning er oliepumpen af tandhjulstype. Justeringen er muligvis nødvendig i henhold til de specifikke anvendelsesbetingelser og andre faktorer, og det skal kun udføres som en finjustering. (Justeringen kræver professionelle værktøjer og bør udføres af teknisk personale, Kontakt forhandleren eller teknisk servicecenter for at få yderligere instruktioner).

● Rengøring og vedligeholdelse

► Dyse:

Hver varmesæson bør dysen rengøres eller udskiftes mindst én gang. Forurenede brændstoffer kan gøre dette nødvendigt øjeblikkeligt. For at fjerne snavs fra dysen, skal du blæse trykluft gennem forsiden af dysen. Det kan være nødvendigt at nedsænke dysen i ren diesel for at hjælpe med at løsne eventuelle partikler.

Bemærk: Brug af dieselolie kan kræve ekstra vedligeholdelse. Ukorrekt vedligeholdelse eller brug af forurenede eller gammel brændstof i denne varmeapparat kan føre til dårlig forbrænding og muligvis producere røg.

► Tændingsnål:

Rens og juster hver 600 driftstimer eller efter behov. Fjern tændrøret, og rengør terminalerne med en stålbørste.

► Fotocelle:

A:Fotocelle (Billede 9)

Hver opvarmningssæson bør den fotosensitive modstand rengøres mindst en gang, eller efter behov, flere gange.

Rengør fotocellen ved at bruge en vatpind dyppet i vand eller alkohol. Sørg for korrekt installation af fotocellen.

► Brændstoffilter:

Brændstoffilteret bør rengøres mindst to gange i hver opvarmningssæson ved at skylle det med ren diesel. Forurenede brændstoffer kan få det til at tilstoppe og forhindre ordentlig brændstofabsorption.

(Billede 10)

► Metode til at fjerne vand fra olietanken (Billede 11):

- 1.Placer varmeapparatet på en støtte, og sæt en beholder under olietanken.
- 2.Brug en skruenøgle til at løsne afløbsboltene og dræn både vand og snavs ud.
- 3.Efter at vandet og snavset er drænet ud, skal du stramme afløbsboltene og tørre olien og vandet af.

Billede 11 viser processen til rengøring af olietanken.

- Når du opbevarer varmeapparatet, skal det først køle ned, tørres, og brændstoffet i tanken skal tømmes. Derefter skal det placeres i en taske, som skal lægges i emballagen og opbevares et tørt og godt ventileret sted.

● Fejlårsager og løsninger

problem	Årsag	Løsning
Varmeanlægget tænder ikke korrekt,Lampen blinker, og LED'en viser 'E3.	1.Dirty fuel filter 2.Dirty nozzle 3.Dirty photosensitive resistor lens 4.Incorrect installation of the photosensitive resistor 5.Defective photosensitive resistor	1.Rengør/skift brændstoffilteret. 2.Rengør/skift dysen. 3.Rengør/skift lysfølsom modstand. 4.Juster placeringen af lysfølsom modstand.

	6. Incorrect wire connection between the main PCB and the photosensitive resistor	5. Skift lysfølsom modstand 6. Tjek forbindelsesledningerne (se elektrisk diagram).
Varmeapparat arbejder i kort tid, og indikatorlampen blinker, mens LED-skærmen viser "E3	1. Tanken er tom for diesel. 2. Tændingsnålen er korroderet eller tændingsnålens afstand er ikke korrekt. 3. Brændstoffilteret er beskidt 4. Dysen er snavset. 5. Der er vand i tanken. 6. Ledningsforbindelsen mellem tændingstransformatoren og kredsløbskortet er forkert. 7. Tændingstransformatorledningerne er ikke tilsluttet tændingsnålen 8. Tændingstransformatoren er defekt	1. Fyld tanken med ren dieselolie. 2. Rengør/skift tændnålen. 3. Rengør/skift brændstoffilteret. 4. Rengør/skift dysen. 5. Rengør tanken med ren dieselolie. 6. Kontroller alle ledningsforbindelser. Se el-diagrammet. 7. Tilslut tændingstransformatorens ledninger til tændnålen igen. 8. Skift tændingstransformatoren.
Når varmeapparatet er tændt, fungerer ventilatoren ikke, og strømafbryderen er i positionen "ON". Indikatorlygterne eller åbne, og LED -displayet viser .	Temperaturen er indstillet for lavt.	Drejtemperaturindstillingsknappen til en højere indstilling.
Ufuldstændig forbrænding eller ophobning af aske.	1. Snavset brændstoffilter 2. Dårlig brændstofkvalitet	1. Rengør/skift brændstoffilteret 2. Sørg for, at brændstoffet ikke er forurennet eller gammelt
Varmeapparatets indikatorlampe lyser ikke, og det fungerer ikke.	1. Overophedningsbeskyttelsen er udløst 2. Ingen indgangsstrøm. 3. Sikringen er sprunget. 4. Tilslutningskablet mellem styrekortet og strømforsyningskortet er frakoblet.	1. Sluk for strømmen ved at skubbe kontakten til "OFF" og lad varmeren køle ned i 10 minutter. Skub derefter strømmen tilbage til "ON" positionen. 2. Tjek strømkablet og forlængerledningen for at sikre korrekt tilslutning. Test strømforsyningen.

		3.Kontroller/udskift sikringerne. 4. Kontroller alle trådforbindelser og geninstaller ledningerne.
--	--	---

Bemærk: Eventuelle fejl udover dem nævnt ovenfor kræver kontakt med en professionel tekniker eller forhandler.

Årsager til fejlkoder på displayet:

Fejldisplay	Fejlårsag	Fejlhåndtering
E1	Temperatursensorafbrydelse (eller kortslutning)	At udskifte sensoren vil genoprette det.
E2	I en normal driftsproces, hvis strømmen afbrydes, mens kontakten er i tændt position, og derefter strømmen vender tilbage.	Luk afbryderen og tænd den igen.
E3	Ignition failure	Close the switch and then turn it on again
E4	In normal operation, flame abnormality	Close the switch and then turn it on again
E5	Internal overheat protection tripped, machine not working	Close the switch and then turn it on again
E6	Power voltage below 175VAC or above 265VAC	When voltage is normal, it will automatically recover
E7	Trykafbryderen fungerer ikke (Y115A/Y135A/Y150A)	Skift lufttrykafbryderen eller kontroller kredsløbet for lufttrykafbryderen.

Cixi Hengjin Electronics Co., Ltd.

Adresse:Nr.100, Haiwei Avenue, Guanhaiwei Town, Cixi City, Zhejiang-provinsen, Kina

Hjemmeside: <https://www.sialindustry.com>

Telefon: 400-1097-768

● Normas de seguridad

 **Importante:** Este calentador de combustible está destinado a facilidades móviles y facilidades profesionales temporales, no al uso doméstico ni a la calefacción corporal.

 **Aviso Importante:** Este producto no es adecuado para personas con capacidades físicas, sensoriales o mentales reducidas (incluidos niños) o personas con poca experiencia en usarlo, salvo lo utilicen bajo la supervisión de un tutor. Tenga en plena cuenta de evitar que los niños que juegan accidentalmente con este producto.

 **Advertencia:** Este calentador de combustible es un producto calentador que utiliza combustión de llama abierta para generar calor que calienta el aire. Cuando el producto se utiliza en interiores sin ventilación abierta, el aire debe intercambiarse regularmente (dos veces por hora) durante el uso, ya que la falta de oxígeno será el causal de la emisión de monóxido de carbono u otras sustancias nocivas durante el proceso de combustión que tendrán efectos peligrosos en animales y plantas. En este sentido, la intoxicación por monóxido de carbono puede causar daños mortales a humanos y animales, y algunas de estas sustancias nocivas pueden afectar el crecimiento de las plantas. Los primeros síntomas de la intoxicación por monóxido de carbono son similares a los de la gripe, como dolor de cabeza intenso, mareos o náuseas (estos síntomas pueden ser genéticos). Si se presentan estos síntomas en la persona involucrada, ésta debe salir inmediatamente de la sala al aire libre, para luego informar a un profesional que el producto necesita el mantenimiento.

 **Advertencia:** Este calentador de combustible es solo compatible con el diésel ligero o queroseno estándar. No utilice otros combustibles que no sean diésel ligero estándar o queroseno, de lo contrario, puede provocar explosiones, incendios y otros peligros.

▶ No utilice el equipo en espacios o interiores donde exista polvo o se almacene gasolina, solventes, pinturas u otros materiales volátiles o inflamables. El incumplimiento de esta regla puede causar una explosión. Observe todas las regulaciones y pautas locales aplicables al utilizar este producto.

▶ Queda prohibido el uso de este calentador de combustible en la sala de estar o el dormitorio.

▶ No cubra el equipo cuando esté encendido y funcionando, de lo contrario, el equipo se sobrecalentará, provocando un incendio.

▶ Queda prohibido el uso del equipo en lugares húmedos, ya que cualquier contacto con el agua puede ser causal de un cortocircuito o una descarga eléctrica del equipo.

▶ No desconecte el cable de alimentación directamente de la toma de corriente en la pared para apagar el equipo. El equipo debe purgarse posteriormente para enfriarse.

- ▶ No conecte tuberías a la entrada o salida de aire del calentador de combustible.
- ▶ Mantenga una distancia de seguridad entre el equipo y cortinas, mamparas u otros materiales similares cuando el equipo se utiliza cerca de estos últimos.
- ▶ Utilice este producto únicamente en interiores bien ventilados. De conformidad con las pautas aplicables, es necesaria una ventilación adecuada en interiores para garantizar un determinado flujo de aire, por lo que deben preverse aberturas de ventilación adecuadas.
- ▶ Lea detenidamente los valores de tensión y frecuencia en la placa de identificación del equipo para comprender la potencia del mismo. No conecte el calentador a una fuente de alimentación con la tensión y frecuencia distintas a las de la placa de identificación.
- ▶ La distancia mínima de seguridad entre este producto y sustancias inflamables y explosivas es: distancia entre frentes = 3,5 m, distancia a ambos lados, arriba y abajo = 2,0 m.
- ▶ El equipo debe colocarse sobre un piso estable y plano, de modo que se eviten incendios. No lo coloque sobre un vehículo en movimiento o en un lugar donde el producto pueda volcar.
- ▶ Los animales deben mantenerse a una distancia de seguridad del equipo.
- ▶ Siempre corte el suministro eléctrico al apagar el equipo.
- ▶ Con el control por termostato, el equipo puede encenderse en cualquier momento. No acérquese ni toque la zona de la rejilla frontal cuando el equipo está conectado a la energía para evitar riesgos de la seguridad personal causados por el arranque automático del mismo.
- ▶ No mueva, manipule, reposte combustible ni intente realizar tareas de mantenimiento mientras el equipo esté encendido, caliente o en condiciones de funcionamiento.
- ▶ Mantenga una distancia de seguridad entre las partes calefactoras del equipo y materiales sensibles al calor o inflamables (incluidos los cables de alimentación).
- ▶ No utilice el equipo en lugares cerca de cortinas de ventana, cortinas de puerta, textiles y otras sustancias inflamables y propensas a bloquear las entradas y salidas de aire, de modo que se eviten incendios.
- ▶ No utilice el equipo cerca de alfombras u otros materiales similares.
- ▶ Preste especial atención a la seguridad al utilizar el equipo en lugares a los que los niños o los animales tiene acceso.
- ▶ Alimente el equipo solo con cables de alimentación conectados a tierra o fuentes de alimentación derivadas para evitar descargas eléctricas en caso de accidente.
- ▶ Si es necesario utilizar un cable de extensión, éste debe ser lo más corto posible y siempre poder extenderse por completo.
- ▶ El calentador no debe colocarse directamente debajo de una toma de corriente.
- ▶ No conecte el equipo a una misma toma de corriente con otros productos y no coloque el cable en la salida de aire para evitar que se caliente.
- ▶ No inserte alambres metálicos finos u otros objetos extraños en cualquier orificio del equipo para evitar accidentes por descargas eléctricas.
- ▶ Desenchufe el cable de alimentación del equipo de la toma de corriente en pared cuando el equipo no esté en uso para evitar accidentes.

- ▶ Si es necesario abrir la carcasa, asegúrese de que el cable de alimentación esté desenchufado para evitar que algunos componentes internos estén aún activos.
- ▶ Tome medidas de impermeabilización al conectar la fuente de alimentación. No opere productos eléctricos con las manos mojadas o con gotas de agua en el cable de conexión de alimentación para evitar fugas.
- ▶ Si el cable de alimentación del producto está dañado o el producto falla, para evitar peligros, debe ser reemplazado por el fabricante o el departamento de mantenimiento o profesionales similares. No abra el producto para reemplazarlo sin permiso.
- ▶ Siempre reposte el combustible al aire libre en un lugar lejos de llamas abiertas.
- ▶ No utilice fuentes de combustible externas.
- ▶ No opere el calentador en lugares inflamables donde puedan estar presentes líquidos o vapores inflamables.
- ▶ No encienda el calentador cuando la cámara esté caliente.
- ▶ No encienda el calentador cuando se haya acumulado exceso de combustible en la cámara de combustión.
- ▶ No coloque utensilios de cocina sobre el calentador.

● **Desempaque**

- ▶ Desempaque y quite el calentador de combustible y cualquier material de amortiguación de seguridad utilizado para evitar daños al equipo durante el transporte.
- ▶ Saque todas las piezas y elementos del paquete.
- ▶ Comuníquese con el distribuidor de inmediato si hay algún daño evidente en el equipo.
- ▶ Conserve todos los materiales de transporte y embalaje, y úselos en envíos futuros.

● **Requisitos para la ventilación del entorno de uso**

- a) Para calentar en salas desocupadas, la relación entre el volumen de calefacción (metros cúbicos) y la potencia de calefacción (kilovatios) debe ser de al menos 10:1. Se recomienda no permanecer en la sala con calefacción durante largos períodos de tiempo mientras hay personas vigilando el calentador.
- b) Para calentar en salas ocupadas, se debe garantizar un buen suministro de aire de ventilación natural. La relación entre volumen de calefacción (metros cúbicos) y potencia de calefacción (kW) debe ser al menos de 30:1. Se debe garantizar que el área abierta total (metros cuadrados) de puertas, ventanas o aberturas permanentes utilizadas para la circulación del aire sea al menos 0,003 veces la potencia térmica total (kW). La concentración volumétrica de oxígeno (oxígeno) en la cámara de calefacción debe estar siempre por encima del 17%.
- c) Para evitar incendios, no debe haber obstáculos a menos de 2 metros de los lados izquierdo y derecho del equipo durante su uso; no debe haber combustibles dentro de los 2 metros por encima

del equipo; el producto no se debe colocar sobre pisos de madera u otros materiales combustibles, porque el derrame de combustible en ellos o la temperatura de exceso de los mismos puede provocar un incendio; (**Figura 1**)

d) Para evitar incendios, no debe haber obstáculos (o combustibles) dentro de los 3,5 metros de la salida de calor frontal del producto; para asegurar el funcionamiento normal del producto, no debe haber obstáculos dentro de los 2 metros de la entrada de aire detrás del producto. (**Figura 1**)

● Especificaciones y parámetros del producto

Modelo	Y80 A	Y100 A	Y115 A	Y135 A	Y150 A
Presión de operación (bar)	10	10	10	10	10
Máxima potencia de combustión(W)	80000	100000	115000	135000	150000
(Kcal/h)	68800	86000	98900	116100	129000
(Btu/h)	273000	341300	393000	460750	512000
Consumo máximo de combustible por hora (L/h)	7,63	9,54	10,98	12,88	14,31
Capacidad del tanque de combustible (L)	51	51	100	100	100
Volumen de aire de salida (M ³ /h)	2800	3000	5000	5000	5000
Duración de operación continua (h)	6,5	5	9	7,5	7
Potencia eléctrica total (W)	700	700	1150	1150	1150
Velocidad del ventilador de suministro de oxígeno (RPM)	2700	2700	2700	2700	2700
Especificaciones de la boquilla de combustible	1,75/60 °	2,0/80 °	2,5/80 °	2,75/60 °	3,0/80 °
Tensión/frecuencia	AC220-240V 50Hz	AC220-240V 50Hz	AC220-240V 50Hz	AC220-240V 50Hz	AC220-240V 50Hz
Dimensiones del producto (mm)	1379*566*76 7	1379*566*76 7	1605*621*10 36	1605*621*10 36	1605*621*10 36
Peso neto (KG)	50	50	97	97	97
Capacidad del contenedor 20GP/40GP	28/60	28/60	20/40	20/40	20/40

● Descripción de los componentes exteriores del producto

(A) Salida de aire; (B) Cubierta superior; (C) Cubierta pequeña; (D) Entrada de aire;
 (E) Rejilla trasera; (F) Portatubos; (G) Conjunto del tanque de combustible;
 (H) Soporte trasero; (I) Tapa del tanque de combustible; (J) Interruptor de encendido;
 (K) Cable de alimentación; (L) Enchufe de control de temperatura externo;
 (M) Perilla de ajuste del control de temperatura; (N) Rueda izquierda;

(O) Indicador de combustible; (P) Soportes izquierdo y derecho; (Q) Panel de control;
 (R) Tubo de entrada de combustible; (S) Tubo de salida de combustible; (T) Filtro;
 (U) Rueda derecha; (V) Conjunto de entrada de aire externo;

Figura 2. Componentes exteriores

● Dimensiones generales del producto

Figura 3. Dimensiones generales

● Instalación de accesorios del producto

Figura 4. Instalación de accesorios

Como se muestra en la figura, saque los accesorios correspondientes al modelo que ha comprado (consulte la cantidad en la siguiente tabla) e instálelos en el equipo como se muestra en la figura. Evite encender el equipo para la calefacción en la medida de lo posible antes de que los accesorios estén instalados.

	Modelo	Y80 A	Y100 A	Y115 A	Y135 A	Y150 A
1	Espárrago M5*15	6	6	6	6	6
2	Cubierta de rueda	2	2	0	0	0
3	Tuerca M8	2	2	0	0	0
4	Arandela de resorte Ø8	2	2	0	0	0
5	Arandela plana Ø8	2	2	0	0	0
6	Rueda izquierda	1	1	1	1	1
7	Tuerca M5	6	6	6	6	6
8	Conjunto de eje de rueda	1	1	1	1	1
9	Rueda derecha	1	1	1	1	1
10	Soportetrasero	1	1	1	1	1
11	Anillo de seguridadabierto	1	1	1	1	1
3	Tuerca M12	0	0	2	2	2
4	Arandela de resorte Ø12	0	0	2	2	2
5	Arandela plana Ø12	0	0	2	2	2

● Principio de funcionamiento del producto

Figura 5. Principio de funcionamiento

(1) Conjunto del tambor de combustión; (2) Boquilla de combustible de alta presión;
 (3) Conjunto de rejilla de entrada de aire; (4) Tubo de combustible de alta presión;
 (5) Motor de enfriamiento; (6) Aspa del ventilador; (7) Portatubos;
 (8) Tubo de salida de combustible; (9) Tubo de entrada de combustible;
 (10) Motor de suministro de oxígeno; (11) Rueda centrifuga; (12) Bomba de engranajes;

(13) Conducto de aire (14) Conjunto del tanque de combustible

La bomba de combustible succiona el combustible del tanque, lo eleva a la presión requerida para el siguiente paso y luego lo inyecta a la cámara de combustión desde la boquilla de combustible. La combustión se genera por la mezcla de combustible y aire. El aire se suministra a través de la rotación acelerada de las aspas del ventilador o impulsor accionado por el motor. En el modelo de combustión directa (como se muestra en la Figura 5), el aire caliente generado por la combustión ingresa directamente al ambiente que necesita ser calentado, y los gases de escape generados durante el proceso de combustión también se descargan directamente al interior, por lo que todos los modelos en este manual son para uso en espacios interiores abiertos y no se pueden utilizar en espacios cerrados, de lo contrario, puede causar intoxicación por monóxido de carbono o hipoxia. Un conjunto completo de sistemas de detección controlados por un controlador electrónico programable mantiene un seguimiento y control total de la combustión del calentador, para evitar y prevenir paradas inesperadas o accidentes.

● **Repostaje**

 **Advertencia:** Nunca reposte combustible en interiores.

Siempre reposte combustible al tanque al aire libre. En el proceso de repostaje, asegúrese de que el calentador esté en un terreno nivelado y nunca llene demasiado el tanque.

 **Advertencia:** Nunca reposte combustible al calentador mientras esté caliente o funcionando. El incumplimiento de esta regla puede provocar incendio o explosión.

 **Advertencia:** Este producto es solo compatible con diésel o queroseno.

 **Importante:** Cuando el producto no esté en uso durante mucho tiempo, no lo almacene con el diésel quedado en el tanque de combustible y limpie el combustible dentro del tanque a tiempo. El uso de combustible usado puede causar daños al calentador.

► Antes de repostar combustible, apague el equipo y espere hasta que se haya enfriado por completo.

► Los contenedores de repostaje deben colocarse por separado.

► Todos los contenedores de combustible deben colocarse a una distancia de seguridad del equipo de acuerdo con las pautas aplicables.

► El combustible debe almacenarse en interiores con piso aislado para evitar que penetre en el piso y entre en contacto con llamas abiertas, causando un incendio.

► El almacenamiento de combustible debe cumplir con las pautas aplicables de todas las normas

nacionales.

▶ Para evitar incendios o explosiones, utilice únicamente diésel ligero o queroseno. No utilice gasolina, nafta, diluyente de pintura, alcohol u otros líquidos inflamables. El combustible debe comprarse del proveedor oficial y cumplir con las normas. No reposte combustible de fuentes no oficiales sin autorización. Los grados de combustible varían por la temperatura del ambiente en que el equipo se utiliza, por ejemplo, se utilizan el diésel N° 0 para la temperatura ambiente de 5 grados, el diésel N° 10 para la temperatura ambiente de -5 grados y el diésel N° -30 para la temperatura ambiente de -25 grados.

▶ Verifique si hay agua o suciedad en el tanque de combustible. Limpie el tanque de combustible si encuentra agua o suciedad.

▶ La inspección debe realizarse después de que el equipo esté apagado y el enchufe de alimentación esté desconectado.

▶ Verifique si hay derrame de combustible antes de encender el equipo. En caso de algún derrame de combustible, comuníquese con el vendedor antes del encendido.

● Encender para calentar

 **Advertencia:** Antes de encender el calentador, lea detenidamente este manual para garantizar la seguridad durante el funcionamiento. Asegúrese de que el cable de alimentación no esté dañado. En caso del daño del cable de alimentación, asegúrese de que lo reemplace el fabricante, su agente de servicio posventa u otra persona con calificación similar, de lo contrario, podría ocurrir un accidente. Además, verifique si la fuente de alimentación utilizada cumple con los requisitos que se indican en la placa de identificación de la máquina. No encienda el calentador con boca abajo. Asegúrese de que el interruptor se quede en la posición de apagado antes de encender el calentador.

 **Importante:** Si el calentador falla en el primer intento de arranque, verifique que haya combustible en el tanque de combustible y que el filtro de combustible esté limpio.

1. Reposte diésel al tanque de combustible hasta que el puntero del indicador de combustible apunte al límite superior.
2. Asegúrese de que la tapa del tanque combustible esté colocada de vuelta en su lugar y apretada.
3. Enchufe el cable de alimentación a la toma de corriente y el cable de extensión con conexión a tierra a la toma de corriente con conexión a tierra de 220 V-240 V 16 A.
4. Después de insertar el enchufe de alimentación, mueva el interruptor de encendido a la posición "ON" (encendido), cuando la luz indicadora funcionará, la ventana de visualización de la temperatura ambiente mostrará la temperatura ambiente y la ventana de visualización de la temperatura establecida mostrará la temperatura establecida por defecto. Al ajustar la temperatura

establecida (la temperatura establecida es de 5 °C ~ 45 °C), la luz indicadora de encendido y la pantalla de temperatura ambiente se iluminarán, mientras el calentador arrancará.

Figura 6. Imagen del panel de control

(A) Luz indicadora; (B) Pantalla (C) Interruptor; (D) Perilla de ajuste de temperatura; (E) Cubierta de termostato externo; (F) Cable de alimentación

Nota especial:

Si no hay combustible en el contenedor de filtro, y el calentador aún no puede funcionar normalmente, es normal que sea necesario encender el equipo por segunda vez;

Nota: Si el calentador no enciende, la causa puede ser la temperatura establecida demasiado baja en el termostato. En este caso, girela perilla de ajuste de temperatura a un valor mayor, hasta que el calentador se encienda. Si el calentador aún no arranca, coloque el interruptor de encendido en “OFF” (apagado) y luego vuelva a colocarlo en “ON” (encendido). Si el calentador aún no se enciende, consulte la guía de eliminación de fallas.

Nota: Los componentes eléctricos de este calentador están protegidos por un fusible montado en la placa de PCB. Si el calentador no se puede encender, verifique primero el fusible y reemplácelo si es necesario. Asimismo, también verifique la fuente de alimentación para asegurarse de que se esté suministrando la tensión correcta al calentador.

● Apagar

 **Advertencia:** No corte la energía o desconecte el enchufe de alimentación antes de que el equipo se haya enfriado por completo (unos 3 minutos).

Coloque el interruptor en la posición “OFF” (apagado). Luego, el equipo entra en el estado de operación en retardo, y se apagará automáticamente después de purgarse con el aire de enfriamiento durante 120 segundos. No desconecte el equipo de la energía durante el proceso de purga para enfriamiento en retardo.

● Reiniciar para calentar

1. Apague el calentador y espere 10 segundos.
2. Coloque el interruptor de encendido en la posición “ON” (encendido).
3. Asegúrese de que se sigan todas las precauciones del procedimiento de inicio.

● **Conexión de sonda de temperatura externa**

Figura 7. Conexión del termostato externo

- (A) Tapa del termostato externo; (B) Sonda del termostato externo;
(C) Enchufe del termostato externo**

Están establecidos dos modos de detección de temperatura por la sonda de temperatura de este calentador de combustible, uno es que la sonda de temperatura equipada en el calentador detecta la temperatura ambiente interna del calentador y el otro es que una sonda de temperatura externa opcional detecta la temperatura. Cuando se instala una sonda de temperatura externa, el calentador seleccionará automáticamente la sonda de temperatura externa para detectar el valor de temperatura, y si la sonda de temperatura externa se daña, el calentador cambiará automáticamente a la sonda de temperatura incorporada. El método de instalación de la sonda de temperatura externa es como se muestra en la Figura 7. Abra la cubierta protectora de la interfaz de la sonda de temperatura externa en el calentador, conecte el enchufe de la sonda de temperatura externa en la interfaz y apriete la tuerca para asegurarla firmemente.

● **Método de instalar el dispositivo de suministro de oxígeno**

externo

Figura 8. Conexión del tubo de suministro de oxígeno externo

- A. Conjunto de entrada de aire externo;
B. Conducto de aire de suministro de oxígeno externo**

Los modelos de calentador Y115A, Y135A y Y150A en este manual se pueden conectar a un conducto de suministro de oxígeno externo, lo que tiene como objetivo resolver el problema de pérdida de contenido de oxígeno o falta de oxígeno en el aire que conduce a un apagado del equipo de calefacción de alta potencia cuando se utiliza en interiores. El conducto de aire externo para suministro de oxígeno se muestra en la Figura 8. La especificación del conducto de aire opcional es de Ø125 mm x 6 m.

 **Advertencia: Aunque los tres modelos anteriores se pueden conectar a un conducto de suministro de oxígeno externo, no se pueden utilizar en interiores mal ventilados. Se requiere ventilación regular, pues los gases de escape del proceso de combustión aún permanecerán en interiores, que pueden provocar intoxicación por hipoxia.**

● **Ajuste de presión del producto (contacte con el Centro de Servicio Técnico)**

La bomba de combustible instalada en el calentador descrito en este manual es una bomba de engranajes. El ajuste de presión se debe a que, dependiendo del entorno específico de uso y otros factores, es posible que sea necesario ajustar la presión del suministro de combustible al calentador, que solo puede ser un ajuste fino (el ajuste debe ser realizado por profesionales con herramientas especiales, y para conocer los métodos de ajuste específicos, comuníquese con el distribuidor o nuestro centro de servicio técnico).

● **Limpieza y mantenimiento**

▶ **Boquilla:**

Las boquillas se deben limpiar o reemplazar al menos una vez cada temporada de calefacción. La contaminación del combustible puede exigir la limpieza o reemplazo inmediato de las boquillas. Para eliminar la suciedad de la boquilla, sople el aire comprimido a través del frente de la boquilla. Puede tener que remojar la boquilla en diésel limpio para ayudar a aflojar las partículas.

Nota: El uso de diésel puede requerir mantenimiento adicional. Si el calentador no recibe el mantenimiento adecuado o si se utiliza combustible usado o contaminado, puede provocar una combustión inadecuada y producir humo.

▶ **Pasador de encendido:**

Limpie y reajuste la holgura cada 600 horas de funcionamiento o reemplácelo según sea necesario. Después de quitar la bujía, limpie los terminales con un cepillo de alambre.

▶ **Fotorresistor:**

A:Fotorresistor (Figura 9)

El fotorresistor debe limpiarse al menos una vez cada temporada de calefacción, o a mayor frecuencia según corresponda.

Limpie el cabezal sensor del fotorresistor con un bastoncillo de algodón humedecido en agua o alcohol. Tenga cuidado de instalar el fotorresistor en la posición correcta.

▶ **Filtro de combustible:**

El filtro de combustible debe limpiarse al menos dos veces cada temporada de calefacción con diésel limpio. El combustible contaminado puede obstruir el filtro e impedir la succión de combustible correcta. (Figura 10)

▶ **Método de eliminar el agua del tanque de combustible (Figura 11):**

1. Coloque el calentador sobre el banco y ponga el recipiente de combustible debajo del tanque de

combustible;

2. Afloje el perno de drenaje con una llave y drene el agua y la suciedad del interior;

3. Después de eliminar el agua y la suciedad, apriete el perno de drenaje y limpie el combustible y el agua.

Figura 11. Limpieza del tanque de combustible

- Para almacenar el calentador, primero enfríelo y séquelo por aire, drene completamente el combustible del tanque de combustible, póngalo en la bolsa, colóquelos en la caja de empaque y mantenga la caja en un lugar seco y ventilado.

● Fallas y sus causas y soluciones

Falla	Causa	Solución
El calentador no puede arrancar después de encenderse, mientras la pantalla LED muestra "E3".	<ol style="list-style-type: none"> 1. El filtro de combustible está sucio; 2. La boquilla está sucia; 3. La lente del fotorresistor está sucia; 4. El fotorresistor está instalado incorrectamente; 5. Hay defectos en el fotorresistor; 6. El cableado entre la PCB principal y el fotorresistor es incorrecto. 	<ol style="list-style-type: none"> 1. Limpie/reemplace el filtro de combustible; 2. Limpie/reemplace boquillas; 3. Limpie/reemplace el fotorresistor; 4. Ajuste la posición del fotorresistor; 5. Reemplace el fotorresistor; 6. Verifique las conexiones del cableado (véase el diagrama de cableado).
El calentador funciona en corto período de tiempo, la luz indicadora parpadea y la pantalla LED muestra "E3".	<ol style="list-style-type: none"> 1. No hay diésel en el tanque; 2. El pasador de encendido está corroído o la separación del pasador de encendido es incorrecta. 3. El filtro de combustible está sucio. 4. La boquilla está sucia. 5. Hay humedad en el tanque de combustible; 6. El cableado entre el transformador de encendido y la placa de circuito es incorrecto; 7. El cable del transformador de encendido no está conectado al pasador de encendido; 8. El transformador de encendido está defectuoso; 	<ol style="list-style-type: none"> 1. Reposte el tanque de combustible con diésel limpio; 2. Limpie/reemplace la aguja de encendido; 3. Limpie/reemplace el filtro de combustible; 4. Limpie/reemplace boquillas; 5. Limpie el tanque de combustible con diésel limpio; 6. Verifique todas las conexiones de cables según el diagrama de cableado; 7. Vuelva a conectar el cable del transformador de encendido al pasador de

		encendido; 8. Reemplace el transformador de encendido;
El ventilador no funciona cuando el calentador está encendido y el interruptor de encendido está en la posición "ON" (encendido). La luz indicadora parpadea o se enciende y la pantalla LED muestra .	La temperatura establecida es demasiado baja;	Gire la perilla de ajuste de temperatura a mayor valor;
Es mala la combustión o se produce demasiado hollín.	<ol style="list-style-type: none"> 1. El filtro de combustible está sucio; 2. La calidad del combustible es pobre. 	<ol style="list-style-type: none"> 1. Limpie/reemplace el filtro de combustible; 2. Asegúrese de que el combustible no esté contaminado ni envejecido.
La luz indicadora del calentador no se enciende y el calentador no funciona.	<ol style="list-style-type: none"> 1. La protección contra sobrecalentamiento se activa; 2. No hay entrada de energía; 3. El fusible está fundido; 4. Se desconecta el cable de conexión entre el tablero del controlador y el tablero de PCB de la fuente de alimentación 	<ol style="list-style-type: none"> 1. Coloque el interruptor de encendido en "OFF" (apagado) y deje que el calentador se enfríe durante 10 minutos. Empuje el interruptor de encendido nuevamente a la posición "ON" (encendido); 2. Verifique el cable de alimentación y el cable de extensión para garantizar una conexión adecuada, y pruebe la fuente de alimentación; 3. Verifique/reemplace el fusible; 4. Compruebe todas las conexiones de cables eléctricos y reinstale los cables.

Nota: En caso de fallas que no sean las anteriores, comuníquese con técnicos profesionales o el distribuidor.

Causa de mostrar el código de error:

Código de falla	Causa de la falla	Método de manejar la falla
E1	Ocurre el circuito abierto (o cortocircuito) del sensor de temperatura.	Reemplace el sensor para restaurar.
E2	Se corta la energía cuando el calentador funciona normalmente, el interruptor está en la posición de encendido y luego se restaure el suministro de energía.	Apague el interruptor y vuelva a encenderlo.
E3	Falla el encendido.	Apague el interruptor y vuelva a encenderlo.
E4	Hay una anomalía en la llama durante el funcionamiento normal.	Apague el interruptor y vuelva a encenderlo.
E5	La protección contra sobrecalentamiento dentro del calentador se activa repentinamente, desconectado el equipo de energía, y el calentador no funciona.	Apague el interruptor y vuelva a encenderlo.
E6	La tensión de la fuente de alimentación es inferior a 175 VCA o superior a 265 VCA.	Se restaura automáticamente después de que la tensión sea normal.
E7	El presostato de aire no funciona. (Y115A/Y135A/Y150A)	Reemplace el interruptor de presión de aire o verifique el circuito del presostato.

● Règles de sécurité

 **AVIS IMPORTANT** : le présent dispositif de chauffage au fioul est conçu pour des applications mobiles et des applications professionnelles temporaires. Il n'est pas destiné à un usage domestique ou au réchauffement du corps.

 **AVIS IMPORTANT** : le produit n'est pas destiné à être utilisé par des personnes souffrant de déficiences physiques, sensorielles ou mentales, y compris des enfants, ou par des personnes inexpérimentées, sauf sous la surveillance d'un tuteur. Veuillez faire preuve d'une grande vigilance à l'égard des enfants qui joueraient accidentellement avec ce produit.

 **AVERTISSEMENT** : le présent dispositif de chauffage au fioul est un combustible à flamme nue qui génère de la chaleur pour chauffer l'air à l'aide des produits de chauffage, pas d'utilisation à l'intérieur à ventilation ouverte, l'utilisation de l'air doit être changée régulièrement (2 fois par heure), en raison du manque d'oxygène le processus de combustion produira des émissions de monoxyde de carbone ou d'autres substances dangereuses, un effet dangereux sur les plantes et les animaux, l'empoisonnement au monoxyde de carbone peut conduire à des risques mortels pour les humains et les animaux, et certaines de ces substances dangereuses affecteront la croissance des plantes. Les premiers symptômes d'une intoxication au monoxyde de carbone ressemblent à ceux d'une grippe, avec de violents maux de tête, des vertiges ou des nausées (ces symptômes peuvent être d'origine génétique). Dès l'apparition de ces symptômes, quittez la pièce et sortez, puis informez un professionnel que le dispositif doit être entretenu.

 **AVERTISSEMENT** : Le seul combustible utilisé dans le présent dispositif de chauffage au fioul est le gazole léger standard ou la paraffine, aucun autre combustible ne doit être utilisé, sous peine d'explosion, d'incendie et d'autres dangers.

► Il est interdit d'utiliser le dispositif dans un endroit poussiéreux, où sont stockés de l'essence, des solvants, des peintures et d'autres matières volatiles ou inflammables dans l'espace ou à l'intérieur, sous peine de provoquer une explosion. L'utilisation de ce produit doit être conforme à toutes les réglementations et à tous les codes locaux applicables.

► N'utilisez pas le présent dispositif de chauffage au fioul dans les salles de séjour ou les chambres à coucher.

- ▶ Il est interdit de couvrir le dispositif lorsqu'il est allumé et en marche, cela peut entraîner une surchauffe de le dispositif et un incendie.
- ▶ Il est interdit d'utiliser le dispositif dans des endroits humides, tout contact avec l'eau peut provoquer un court-circuit ou un choc électrique.
- ▶ Il est interdit de débrancher le cordon d'alimentation directement de la prise murale et d'éteindre le dispositif, le dispositif a besoin d'être soufflé pour refroidir.
- ▶ Il est interdit de relier les conduits à l'entrée ou à la sortie d'air du dispositif de chauffage au fioul.
- ▶ Lorsque vous utilisez ce produit à proximité de rideaux, d'écrans ou d'autres matériaux similaires, une certaine distance de sécurité doit être maintenue.
- ▶ Ce produit ne peut être utilisé que dans une pièce bien ventilée. Selon les directives applicables, une pièce raisonnablement ventilée est nécessaire pour assurer un certain flux d'air, et des événements appropriés doivent être mis en place.
- ▶ Lisez attentivement les valeurs de tension et de fréquence figurant sur la plaque signalétique de l'équipement pour comprendre la puissance de l'équipement, n'alimentez pas ce radiateur à des tensions et des fréquences autres que celles indiquées sur la plaque signalétique.
- ▶ La distance minimale de sécurité entre ce produit et les substances inflammables et explosives est la suivante : distance par rapport à l'avant = 3,5 m, distance par rapport aux côtés, au haut et au bas = 2,0 m.
- ▶ Pour éviter les incendies, l'équipement doit être placé sur un sol stable et plat et le produit ne doit pas être placé dans un véhicule en mouvement ou dans une zone où le produit pourrait facilement basculer.
- ▶ Les animaux doivent être maintenus à une distance sûre de le dispositif.
- ▶ L'alimentation électrique doit toujours être coupée lors de l'arrêt de la machine.
- ▶ Le thermostat permet d'allumer le dispositif à tout moment, et l'état de mise sous tension ne doit pas être suffisamment proche pour toucher la zone du couvercle de la maille avant afin d'éviter tout risque pour les personnes dû au démarrage automatique de la machine.
- ▶ Ne déplacez pas, ne manœuvrez pas, n'ajoutez pas de carburant et n'essayez pas de réparer l'équipement lorsqu'il est sous tension, chaud ou en état de fonctionnement.
- ▶ Tenez les parties de le dispositif générant de la chaleur à une distance sûre des matériaux sensibles à la chaleur ou combustibles, y compris les câbles d'alimentation.
- ▶ N'utilisez pas le dispositif à proximité d'environnements inflammables et facilement obstrués par les entrées et sorties d'air, tels que les rideaux, les stores de porte et les textiles, afin d'éviter tout risque d'incendie.

-
- ▶ N'utilisez pas le dispositif à proximité de tapis ou d'autres matériaux similaires.
 - ▶ Accordez une attention particulière à la sécurité lorsque vous utilisez le dispositif dans des zones fréquentées par des enfants ou des animaux.
 - ▶ Utilisez uniquement un cordon d'alimentation ou une prise de courant avec un fil de mise à la terre pour éviter tout choc électrique en cas d'accident.
 - ▶ Si une rallonge doit être utilisée, elle doit être aussi courte que possible et toujours pouvoir être entièrement déployée.
 - ▶ Le dispositif de chauffage ne doit pas être placé directement sous une prise électrique.
 - ▶ Ne partagez pas une prise avec d'autres produits et ne placez pas le câble sur la sortie d'air pour la cuisson.
 - ▶ Il est strictement interdit d'insérer un fil métallique fin ou d'autres objets étrangers dans les trous à l'intérieur de la machine, afin d'éviter les accidents par électrocution.
 - ▶ Débranchez le cordon d'alimentation de le dispositif de la prise murale lorsqu'il n'est pas utilisé afin d'éviter les accidents.
 - ▶ S'il est nécessaire d'ouvrir la coque, assurez-vous que le cordon d'alimentation a été débranché afin d'éviter que certains composants internes ne soient encore chargés.
 - ▶ Faites attention à l'étanchéité lors de la connexion de l'alimentation, ne faites pas fonctionner les produits électriques avec des mains mouillées ou des gouttelettes d'eau sur la ligne de connexion de l'alimentation afin d'éviter tout phénomène de fuite.
 - ▶ Si le cordon d'alimentation du produit est endommagé ou si le produit fonctionne mal, afin d'éviter tout danger, il doit être remplacé par le fabricant ou le service de maintenance ou des professionnels similaires, veuillez ne pas ouvrir le produit pour le remplacer.
 - ▶ Remplissez toujours le combustible à l'extérieur, à l'écart des flammes nues.
 - ▶ N'utilisez pas de source de carburant externe.
 - ▶ Ne faites pas fonctionner le dispositif dans des zones inflammables où des liquides ou des vapeurs inflammables peuvent être présents.
 - ▶ Ne démarrez pas le dispositif de chauffage au fioul lorsque la chambre est chaude.
 - ▶ Ne démarrez pas le dispositif de chauffage au fioul lorsqu'une quantité excessive de combustible s'est accumulée dans la chambre de combustion.
 - ▶ Ne placez pas d'ustensiles de cuisine sur le dispositif de chauffage.

● Ouvrir l'emballage

- ▶ Ouvrez l'emballage et retirez le dispositif de chauffage au fioul et tous les matériaux de calage de sécurité utilisés pour éviter d'endommager le dispositif pendant le transport.
- ▶ Retirez toutes les pièces et tous les éléments de l'emballage.
- ▶ En cas de dommages évidents à l'appareil, veuillez contacter immédiatement votre revendeur.
- ▶ Veuillez bien conserver tous les matériaux de transport et d'emballage pour l'utilisation ultérieure.

● Exigences en matière de ventilation pour l'environnement de fonctionnement

- a) Pour le chauffage d'une pièce inoccupée, le rapport volume de chauffage (mètres cubes)/puissance de chauffage (kW) doit être d'au moins 10:1. Lorsqu'une personne garde le dispositif de chauffage, il est recommandé de ne pas rester longtemps dans la pièce chauffée.
- b) Chauffage des locaux occupés, en assurant un bon apport d'air ventilé naturellement. Le rapport volume de chauffage (mètres cubes)/puissance de chauffage (kW) doit être d'au moins 30:1. Il faut veiller à ce que la surface ouverte totale (en mètres carrés) des portes, fenêtres ou ouvertures permanentes utilisées pour la circulation de l'air soit au moins égale à 0,003 fois la puissance thermique totale (kW). La concentration volumétrique d'oxygène (O₂) doit toujours être d'au moins 17 % dans la chambre de chauffe.
- c) Afin de prévenir les incendies, pendant l'utilisation de la machine, les côtés gauche et droit des 2 mètres ne doivent pas comporter d'obstacles (ou de combustibles) ; le haut des 2 mètres ne doit pas comporter de combustibles ; le produit ne doit pas être placé sur le sol en bois pavé ou sur d'autres matériaux combustibles, car si l'huile se répand sur le haut ou si la température est trop élevée, un incendie se déclencherà .(**Figure 1**)
- d) Afin d'éviter les incendies, aucun obstacle (ou objet combustible) ne doit se trouver à moins de 3,5 mètres de la sortie de chaleur à l'avant du produit ; pour que le produit fonctionne correctement, aucun obstacle ne doit se trouver à moins de 2 mètres de l'entrée d'air à l'arrière du produit. (**Figure 1**)

● Paramètres de spécification du produit

Modèle	Y80 A	Y100 A	Y115 A	Y135 A	Y150 A
Pression de fonctionnement	10	10	10	10	10

(bar)					
Puissance de combustion maximale(W)	80 000	100 000	115 000	135 000	150 000
(Kcal/h)	68 800	86 000	98 900	116 100	129 000
(Btu/h)	273 000	341 300	393 000	460 750	512 000
Consommation maximale de combustible par heure(L/h)	7,63	9,54	10,98	12,88	14,31
Capacité du réservoir de carburant (L)	51	51	100	100	100
Volume d'air en sortie(M3/h)	2 800	3 000	5 000	5 000	5 000
Temps de travail continu(h)	6,5	5	9	7,5	7
Puissance électrique totale(W)	700	700	1 150	1 150	1 150
Vitesse du ventilateur d'oxygène(RPM)	2 700	2 700	2 700	2 700	2 700
Spécification de la buse	1,75/60 °	2.0/80 °	2.5/80 °	2.75/60 °	3.0/80 °
Tension/Fréquence	AC220-240V 50Hz	AC220-240V 50Hz	AC220-240V 50Hz	AC220-240V 50Hz	AC220-240V 50Hz
Taille du produit(mm) (KG)	1379*566*76 7	1379*566*76 7	1605*621*10 36	1605*621*10 36	1605*621*10 36
Poids net(KG)	50	50	97	97	97
Capacité de chargement20GP/40GP	28/60	28/60	20/40	20/40	20/40

● Aspect du produit

(A)Sortie d'air (B)Plaque de recouvrement supérieure (C)Petite plaque de recouvrement
(D)Entrée d'air (E)Grille de recouvrement arrière (F)Porte-tuyaux (G)Réservoir de carburant
(H)Support arrière (I) Couvercle du réservoir de carburant (J) Interrupteur d'alimentation
(K) Cordon d'alimentation Couvercle du réservoir de carburant (L) Prise de contrôle de la température externe (M) Bouton de réglage du contrôle de la température (N) Roue gauche
(O) Jauge de carburant (P) Supports gauche et droit (Q) Panneau de commande
(R) Tuyau d'arrivée de carburant (S) Tuyau de sortie de carburant (T) Filtre (U) Roue droite
(V)Assemblage d'entrée d'air externe

Figure 2 - Composants extérieurs

● Dimensions extérieures du produit

Figure 3 - Dimensions externes

● Installation des accessoires du produit

Figure 4 - Installation des accessoires

Comme le montre la figure, le modèle d'achat correspond à l'illustration pour retirer les accessoires (quantité voir le tableau suivant), selon les exigences de l'illustration pour installer dans l'équipement, dans les accessoires ne sont pas installés avant l'achèvement de aussi peu que possible d'utiliser la machine pour ouvrir le chauffage.

	Modèle de produit	Y80 A	Y100 A	Y115 A	Y135 A	Y150 A
1	Vis M5*15	6	6	6	6	6
2	Couvercle de la roulette	2	2	0	0	0
3	Ecrou M8	2	2	0	0	0
4	Rondelles élastiques Ø8	2	2	0	0	0
5	Tampon plat Ø8	2	2	0	0	0
6	Roulette gauche	1	1	1	1	1
7	Ecrou M5	6	6	6	6	6
8	Assemblage de l'axe des roulettes	1	1	1	1	1
9	Roue dentée droite	1	1	1	1	1
10	Support arrière	1	1	1	1	1
11	Circlips ouverts	1	1	1	1	1
3	Ecrou M12	0	0	2	2	2
4	Rondelles élastiques Ø12	0	0	2	2	2
5	Tampon plat Ø12	0	0	2	2	2

● Principe de fonctionnement du produit

Figure 5 - Principe de fonctionnement

- (1) assemblage du canon de combustion (2) buse de carburant à haute pression
 (3) assemblage de la grille d'entrée (4) tuyau de carburant à haute pression
 (5) moteur de dissipation de la chaleur (6) pales d'éolienne (7) support de tuyaux
 (8) tuyau de sortie (9) tuyau d'entrée (10) moteur d'alimentation en oxygène
 (11) éolienne centrifuge (12) pompe à engrenages (13) tuyau d'éolienne
 (14) assemblage du réservoir de carburant.

la pompe à carburant aspire le carburant du réservoir et l'élève à la pression nécessaire pour effectuer l'étape suivante, puis le carburant est injecté par l'injecteur dans la chambre de combustion. La combustion est produite par le mélange du carburant et de l'air. L'air est

fourni par la rotation et l'accélération d'une lame d'air ou d'une roue à vent entraînée par un moteur. Dans les modèles à combustion directe (figure 5), l'air chaud produit par la combustion va directement dans l'environnement à chauffer, et les gaz d'échappement produits pendant le processus de combustion sont également évacués directement dans la pièce, de sorte que tous les modèles présentés dans le présent mode d'emploi sont destinés à être utilisés dans un espace intérieur ouvert et ne peuvent pas être utilisés dans un espace fermé, ce qui entraînerait un risque d'intoxication au monoxyde de carbone ou un manque d'oxygène. Un ensemble de systèmes de détection contrôlés par le contrôleur de programme électronique assure une surveillance et un contrôle complets de la combustion de le dispositif de chauffage afin d'éviter les arrêts accidentels ou les accidents.

● Remplissage

 **AVERTISSEMENT** : Ne jamais remplir le réservoir de combustible à l'intérieur.

Remplissez toujours le réservoir à l'extérieur. Lorsque vous faites le plein, assurez-vous que le dispositif de chauffage est sur une surface plane et ne remplissez jamais trop le réservoir.

 **AVERTISSEMENT** : Ne faites jamais le plein du chauffage lorsqu'il est chaud ou en marche. Un incendie ou une explosion pourrait en résulter.

 **AVERTISSEMENT** : Ce produit n'utilise que du gazole ou de la paraffine comme carburant.

 **IMPORTANT** : Lorsque le dispositif n'est pas utilisé pendant une longue période, ne conservez pas le reste du carburant diesel dans le réservoir, vous devez nettoyer l'huile stockée dans le réservoir à temps. L'utilisation d'un vieux carburant endommagera le dispositif.

- ▶ Avant d'ajouter du carburant, éteignez le dispositif et attendez qu'il refroidisse complètement.
- ▶ Les récipients de combustible doivent être placés séparément.
- ▶ Tous les conteneurs de carburant doivent être placés à une distance sûre de le dispositif, conformément aux directives applicables.
- ▶ Le combustible doit être stocké dans une pièce dont le sol est isolé afin d'éviter qu'il ne pénètre dans le sol et n'entre en contact avec une flamme nue et ne brûle.
- ▶ Le stockage du combustible doit être conforme aux directives applicables de toutes les normes nationales.

► Pour éviter tout risque d'incendie ou d'explosion, n'utilisez que du gazole léger ou de la paraffine. N'utilisez pas d'essence, de naphte, de diluant pour peinture, d'alcool ou d'autres liquides inflammables. La source de carburant doit être le carburant régulier qui répond à la norme, n'ajoutez pas de carburant de source irrégulière en privé. La qualité du carburant dépend de la température de l'environnement et de l'utilisation du carburant diesel. Par exemple, le carburant diesel 0 est utilisé à une température de 5 degrés, le carburant diesel -10 à une température de -5 degrés, le carburant diesel -30 à une température de -25 degrés et ainsi de suite.

► Vérifiez s'il y a de l'eau et des déchets dans le réservoir de carburant ; si c'est le cas, nettoyez le réservoir.

► Le contrôle doit être effectué après avoir éteint le moteur et débranché l'alimentation électrique.

► Vérifiez qu'il n'y a pas de fuite d'huile avant l'allumage, en cas de fuite d'huile, contactez le magasin de vente avant l'allumage.

● Allumer le chauffage

 **Avertissement. Avant d'allumer le dispositif, veuillez lire attentivement le présent mode d'emploi afin de garantir la sécurité pendant le fonctionnement de le dispositif. Si le cordon d'alimentation est endommagé, veillez à ce qu'il soit remplacé par le fabricant, son agent de service après-vente ou toute autre personne qualifiée, sous peine de provoquer des accidents. Vérifiez également que l'alimentation électrique utilisée est conforme aux exigences indiquées sur la plaque signalétique de le dispositif. Ne placez pas le dispositif à l'envers et ne le mettez pas en marche. Assurez-vous que l'interrupteur est en position OFF avant d'allumer la machine.**

 **Remarques importantes : Après le premier échec de démarrage de le dispositif de chauffage, vérifiez que le carburant se trouve dans le réservoir et que le filtre à carburant est propre.**

1. remplissez le réservoir de carburant diesel jusqu'à ce que l'aiguille de la jauge de carburant pointe vers le maximum.
2. assurez-vous que le bouchon du réservoir est remis en place et bien vissé.
3. branchez le cordon d'alimentation sur une prise de courant et la rallonge avec mise à la terre sur une prise 220V-240V 16A avec mise à la terre.

4. Après avoir branché l'alimentation, pousser l'interrupteur d'alimentation à la position "ON", le voyant lumineux fonctionnera, la fenêtre d'affichage de la température ambiante montrera la température ambiante, la fenêtre d'affichage de la température réglée montrera la température réglée par défaut, ajuster la température réglée (la température réglée est dans la gamme de 5°C à 45°C), le voyant lumineux d'alimentation et l'affichage de la température de la pièce s'allumeront, et le dispositif de chauffage se mettra en marche.

Figure 6 - Schéma du panneau de commande

(A) Voyant (B) Affichage (C) Interrupteur (D) Bouton de réglage de la température (E) Couvercle de contrôle de la température externe (F) Cordon d'alimentation

Attention particulière :

S'il n'y a pas d'huile dans la coupelle du filtre et qu'il ne fonctionne pas correctement la première fois, il est normal de devoir procéder à un second démarrage ;

NOTE : Si le dispositif ne s'allume pas, il se peut que le thermostat soit réglé trop bas. Tournez le bouton du thermostat vers un réglage plus élevé jusqu'à ce que le dispositif s'allume. Si le dispositif ne s'allume toujours pas, placez l'interrupteur d'alimentation sur "OFF", puis de nouveau sur "ON". Si le dispositif ne s'allume toujours pas, consultez le guide de dépannage.

REMARQUE : Les composants électriques du dispositif sont protégés par un fusible monté sur la carte de circuit imprimé. Si le dispositif ne s'allume pas, vérifiez d'abord le fusible et remplacez-le si nécessaire. Vérifiez également l'alimentation électrique pour vous assurer que le dispositif de chauffage est alimenté par une tension correcte.

● Arrêter

 AVERTISSEMENT : Ne pas éteindre ou débrancher le dispositif avant qu'il n'ait complètement refroidi (environ 3 minutes).

Mettez l'interrupteur en position "OFF". Le dispositif passe en mode de fonctionnement différé et s'éteint automatiquement après 120 secondes de refroidissement de l'air ; l'alimentation électrique ne doit pas être coupée pendant la période de refroidissement différé.

● Redémarrer le chauffage

1. Eteindre le dispositif de chauffage et attendre 10 secondes.
2. mettre l'interrupteur d'alimentation en position "ON".
3. s'assurer que toutes les précautions de la procédure de démarrage sont respectées.

● Connexion de la sonde de température externe

Figure 7 - Connexion de la commande de température externe

- (A) Capuchon de contrôle de la température externe (B) Sonde de température externe
(C) Bouchon de température externe

Il existe deux modes de détection de la sonde de température pour le dispositif de chauffage au fioul, l'un est la sonde de température fournie avec ce chauffe-eau pour détecter la température de l'air ambiant.

L'un est la sonde de température fournie avec le chauffe-eau pour détecter la température ambiante interne du chauffe-eau, et l'autre est le mode de détection de la sonde de température externe en option, lorsque la sonde de température externe est installée, le chauffe-eau sélectionne automatiquement la sonde de température externe pour détecter la température ambiante interne. Lorsque la sonde de température externe est installée, le dispositif sélectionne automatiquement la valeur de température détectée par la sonde de température externe, à moins que la sonde de température externe ne soit endommagée, il passera automatiquement à la valeur de détection de la sonde de température intégrée.

valeur de détection de la sonde de température. Le mode d'installation de la sonde de température externe est illustré à la figure 7, le couvercle de protection de l'interface de la sonde de température externe sur le réchauffeur est ouvert et la douille de la sonde de température externe est connectée. Ouvrez le couvercle de protection de l'interface de la sonde de température externe sur le chauffage, connectez la douille de la sonde de température externe, serrez l'écrou et fixez-le fermement.

● Installation de l'alimentation externe en oxygène

Figure 8 - Raccordement du tuyau d'alimentation externe en oxygène

- A. Assemblage d'entrée d'air externe B. Conduit d'alimentation en oxygène externe

Dans le présent mode d'emploi, les dispositifs de chauffage des modèles Y115 A, Y135 A et Y150 A peuvent être raccordés au conduit externe d'alimentation en oxygène. Lors de l'utilisation des dispositifs de chauffage intérieurs de grande puissance, la perte d'oxygène dans l'air ou le manque d'oxygène peut entraîner un incendie, le conduit externe d'alimentation en oxygène comme dans l'exemple ci-dessous. Le conduit d'air externe d'alimentation en oxygène est illustré à la figure 8, et la spécification du conduit d'air optionnel est Ø125mm*6m.

 **Avvertimento : Bien que les trois modèles ci-dessus puissent être raccordés au conduit d'alimentation en oxygène externe, ils ne peuvent pas être utilisés dans une pièce non ventilée. Une ventilation régulière est nécessaire, car le processus de combustion des gaz d'échappement est toujours évacué directement dans la pièce, ce qui entraînera une intoxication par manque d'oxygène.**

● Réglage de la pression du produit (contacter le centre de service technique)

La pompe à huile de le présent mode d'emploi est du type à engrenage, ce réglage est basé sur l'utilisation de facteurs environnementaux spécifiques et d'autres facteurs, il peut être nécessaire d'ajuster la pression d'alimentation en huile de le dispositif de chauffage, uniquement à titre d'information.

La pression d'alimentation en huile de le dispositif de chauffage n'est qu'un réglage de précision (elle doit être réglée par des professionnels et des outils, les réglages spécifiques doivent être effectués par le revendeur ou le centre d'assistance technique).

● Nettoyage et entretien

► Buses :

Les buses doivent être nettoyées ou remplacées au moins une fois par saison de chauffe. Un combustible contaminé peut rendre cette opération immédiatement nécessaire. Pour enlever la saleté du gicleur, soufflez de l'air comprimé par l'avant du gicleur. Il peut être nécessaire de tremper la buse dans du carburant diesel propre pour aider à détacher les particules.

REMARQUE : l'utilisation de carburant diesel peut nécessiter un entretien supplémentaire.

L'utilisation de ce dispositif de chauffage au fioul sans entretien approprié ou avec du carburant contaminé ou éventé peut entraîner une mauvaise combustion et produire de la suie.

► Aiguille d'allumage :

Nettoyez et remplacez l'aiguille d'allumage toutes les 600 heures de fonctionnement ou remplacez-la si nécessaire. Après avoir retiré la bougie, nettoyez la borne à l'aide d'une brosse métallique.

► Photorésistance :

A:Photorésistance. (Figure 9)

La photorésistance doit être nettoyée au moins une fois par saison de chauffe, ou plus souvent si nécessaire.

Nettoyez la tête de détection de la photorésistance à l'aide d'un coton-tige imbibé d'eau ou d'alcool.

Veillez à la position de montage correcte de la photorésistance.

► Filtre à carburant :

Le filtre à carburant doit être nettoyé au moins deux fois par saison de chauffage en le lavant avec du carburant diesel propre. Le carburant contaminé peut l'obstruer et entraîner une mauvaise aspiration. (Figure 10)

► Méthode d'assèchement du réservoir de combustible (Figure 11) :

1. Placez le chauffage sur le comptoir avec le récipient d'huile sous le réservoir de carburant ;
2. Desserrez le boulon de vidange à l'aide d'une clé pour retirer l'eau et les déchets internes ;
3. après avoir retiré l'eau et les déchets, resserrez le boulon de vidange et essuyez l'huile et l'eau.

Figure 11 - Nettoyage du réservoir d'huile

- Lors du stockage, le dispositif doit d'abord être refroidi et séché, et le carburant dans le réservoir doit être nettoyé, puis mettez le sac et placez-le dans la boîte d'emballage, et mettez-le dans un endroit sec et ventilé pour le stockage.

● Cause de l'erreur et solution

Problème	Cause possible	Solution
L'allumage de le dispositif ne démarre pas normalement. Le voyant clignote et la DEL affiche "E3".	<ol style="list-style-type: none"> 1. filtre à combustible encrassé 2. buse encrassée 3. lentille de photorésistance encrassée 4. photorésistance mal installée 5. photorésistance défectueuse 6. mauvaise connexion des fils entre la carte de circuit imprimé principale et la photorésistance. 	<ol style="list-style-type: none"> 1. nettoyer/remplacer le filtre à carburant 2. nettoyer/remplacer la buse 3. nettoyer/remplacer la photorésistance 4. ajuster la position de la photorésistance 5. remplacer la photorésistance 6. Vérifier les connexions de

		câblage (voir le schéma de câblage).
Le dispositif de chauffage fonctionne brièvement, le témoin lumineux clignote et l'écran LED affiche "E3".	<ol style="list-style-type: none"> 1. il n'y a pas de gazole dans le réservoir 2. corrosion de l'aiguille d'allumage ou écartement incorrect de l'aiguille d'allumage. 3. filtre à carburant encrassé 4. buse encrassée 5. humidité dans le réservoir de carburant 6. mauvaise connexion des fils entre le transformateur d'allumage et la carte de circuit imprimé. 7. le fil du transformateur d'allumage n'est pas connecté à la broche d'allumage 8. transformateur d'allumage défectueux 	<ol style="list-style-type: none"> 1. remplir le réservoir avec du carburant diesel propre 2. nettoyer/remplacer l'aiguille d'allumage 3. nettoyer/remplacer le filtre à carburant 4. nettoyer/remplacer le gicleur 5. nettoyer le réservoir de carburant avec du carburant diesel propre 6. vérifier toutes les connexions des fils. Voir le schéma de câblage 7. reconnecter le fil du transformateur d'allumage à la broche d'allumage 8. remplacer le transformateur d'allumage
Le ventilateur ne fonctionne pas lorsque le dispositif de chauffage est en marche et que l'interrupteur d'alimentation est en position "ON". Le voyant clignote ou s'allume, l'écran LED affiche .	le réglage de la température est trop bas	Tourner le bouton de réglage de la température à une valeur plus élevée. 2) Vérifier tous les raccordements de fils.
Mauvaise combustion ou production excessive de suie	<ol style="list-style-type: none"> 1. filtre à carburant encrassé 2. mauvaise qualité du carburant 	<ol style="list-style-type: none"> 1. nettoyer/remplacer le filtre à carburant 2. s'assurer que le carburant n'est pas contaminé ou vieilli.
Le voyant du chauffage ne s'allume pas et ne	1. le protecteur de surchauffe fonctionne	1. mettre l'interrupteur en position "OFF" et laisser

fonctionne pas.	2. pas de courant d'entrée 3. fusible grillé 4. Déconnexion des fils de connexion entre la carte Contrôleur et la carte PCB d'alimentation.	refroidir le dispositif pendant 10 minutes. Remettre l'interrupteur en position "ON". 2. vérifiez que le cordon d'alimentation et la rallonge sont correctement branchés. Testez l'alimentation électrique. 3. vérifier/remplacer les fusibles 4. Vérifiez toutes les connexions électriques, réinstallez le câblage.
-----------------	---	--

Remarque : Les problèmes autres que ceux mentionnés ci-dessus doivent être résolus par un technicien professionnel ou un revendeur.

Affichez la cause du code d'erreur :

Affichage de l'erreur	Raison de la défaillance	Résolution des problèmes
E1	Le capteur de température est déconnecté (ou court-circuité).	Remplacer le capteur pour rétablir la situation.
E2	Panne de courant pendant le fonctionnement normal, l'interrupteur est en position de marche, appeler à nouveau.	Eteindre, rallumer
E3	Panne d'allumage	Eteindre, rallumer
E4	Flamme anormale en fonctionnement normal	Eteindre, rallumer
E5	Le dispositif de protection contre la surchauffe interne de la machine se déconnecte brusquement, la machine ne fonctionne pas.	Éteindre l'interrupteur et le rallumer
E6	La tension d'alimentation est inférieure à 175 VCA ou supérieure à 265 VCA.	Tension normale, rétablissement automatique
E7	le commutateur de pression du vent ne fonctionne pas(Y115A/Y135A/Y150A)	remplacer le pressostat d'air ou vérifier le câblage du pressostat d'air.

Cixi City Hengjin Electron Co., Ltd.

Adresse: N° 100, avenue Haiwei, bourg de Guanhaiwei, ville de Cixi, province du Zhejiang

Site Web : <https://www.sialindustry.com>

Tél : 400-1097-768

● Κανόνες ασφαλείας

 **Σημείωση:** Αυτός ο θερμαντήρας καυσίμου σχεδιάζεται για φορητή χρήση και προσωρινή επαγγελματική χρήση. Δεν προορίζεται για οικιακή χρήση ή για ζέσταμα σώματος.

 **Σημείωση:** Αυτό το προϊόν δεν προορίζεται για χρήση από άτομα με μειωμένες σωματικές, αισθητηριακές ή διανοητικές ικανότητες (συμπεριλαμβανομένων των παιδιών) ή άτομα με απειρία, εκτός εάν υπό την επίβλεψη του υπεύθυνου. Παρακαλούμε να είστε εξαιρετικά προσεκτικοί για να μην παίζουν τα παιδιά κατά λάθος με αυτό το προϊόν.

 **Προειδοποίηση:** Αυτός ο θερμαντήρας καυσίμου είναι ένα προϊόν θερμαντήρα που χρησιμοποιεί καύση ανοιχτής φλόγας για την παραγωγή θερμότητας για τη θέρμανση του αέρα. Εάν χρησιμοποιείται σε εσωτερικούς χώρους χωρίς άνοιγμα για αερισμό, θα πρέπει να αερίζεται τακτικά (δύο φορές την ώρα) κατά τη χρήση. Λόγω ανεπαρκούς οξυγόνου, η διαδικασία καύσης θα παράγει μονοξείδιο του άνθρακα ή άλλες επιβλαβείς ουσίες που έχουν επικίνδυνες επιπτώσεις σε ζώα και φυτά. Η δηλητηρίαση από μονοξείδιο του άνθρακα μπορεί να προκαλέσει θανατηφόρα βλάβη σε ανθρώπους και ζώα και ορισμένες από αυτές τις επιβλαβείς ουσίες μπορούν να επηρεάσουν την ανάπτυξη των φυτών. Τα πρώτα συμπτώματα της δηλητηρίασης από μονοξείδιο του άνθρακα είναι παρόμοια με αυτά της γρίπης, με έντονο πονοκέφαλο, ζάλη ή ναυτία (τα συμπτώματα αυτά μπορεί να είναι γενετικά). Μόλις εμφανιστούν αυτά τα συμπτώματα, θα πρέπει να φύγετε αμέσως από το δωμάτιο και να βγείτε έξω και στη συνέχεια να ενημερώσετε έναν επαγγελματία ότι το προϊόν χρειάζεται συντήρηση.

 **Προειδοποίηση:** Αυτός ο θερμαντήρας καυσίμου χρησιμοποιεί μόνο τυπικό ελαφρύ ντίζελ ή κηροζίνη ως καύσιμο. Δεν επιτρέπονται άλλα καύσιμα, καθώς μπορεί να προκαλέσουν εκρήξεις, πυρκαγιές και άλλους κινδύνους.

▶ Απαγορεύεται η χρήση του εξοπλισμού σε χώρους ή εσωτερικούς χώρους με σκόνη, όπου αποθηκεύονται βενζίνη, διαλύτες, χρώματα και άλλα πτητικά ή εύφλεκτα υλικά, διαφορετικά μπορεί να προκληθεί έκρηξη. Κατά τη χρήση αυτού του προϊόντος πρέπει να τηρούνται όλοι οι τοπικοί κανονισμοί και οδηγίες σε ισχύ.

▶ Απαγορεύεται η χρήση θερμοσίφωνων πετρελαίου στο σαλόνι ή στην κρεβατοκάμαρα.

▶ Απαγορεύεται το κάλυμμα της συσκευής όταν είναι ενεργοποιημένη και σε λειτουργία, καθώς μπορεί να προκληθεί υπερθέρμανση της συσκευής και να προκαλέσει φωτιά.

▶ Μη χρησιμοποιείτε τη συσκευή σε υγρά μέρη. Οποιαδήποτε επαφή με το νερό μπορεί να προκαλέσει βραχυκύκλωμα ή ηλεκτροπληξία στη συσκευή.

- ▶ Απαγορεύεται να βγάλετε το καλώδιο ρεύματος απευθείας από την πρίζα και να κλείσετε τη συσκευή. Η συσκευή πρέπει να καθαριστεί εκ των προτέρων για ψύξη.
- ▶ Απαγορεύεται η σύνδεση σωλήνων στην είσοδο ή έξοδο αέρα του θερμαντήρα καυσίμου.
- ▶ Όταν χρησιμοποιείτε αυτό το προϊόν κοντά σε κουρτίνες, σίτες ή άλλα παρόμοια υλικά, πρέπει να τηρείτε μια συγκεκριμένη απόσταση ασφαλείας.
- ▶ Αυτό το προϊόν περιορίζεται για χρήση σε εσωτερικούς χώρους με καλό αερισμό. Σύμφωνα με τις ισχύουσες οδηγίες, για να εξασφαλιστεί μια ορισμένη ροή αέρα, είναι απαραίτητος ο σωστός αερισμός του δωματίου και πρέπει να παρέχονται κατάλληλοι αεραγωγοί.
- ▶ Διαβάστε προσεκτικά τις τιμές τάσης και συχνότητας στην πινακίδα του εξοπλισμού για να κατανοήσετε την ισχύ του εξοπλισμού. Μην ενεργοποιείτε τη θερμάστρα με συχνότητες τάσης διαφορετικές από αυτές που αναγράφονται στην πινακίδα.
- ▶ Η ελάχιστη απόσταση ασφαλείας μεταξύ αυτού του προϊόντος και των εύφλεκτων και εκρηκτικών ουσιών είναι: μπροστινή απόσταση = 3,5 m, απόσταση και από τις δύο πλευρές, πάνω και κάτω = 2,0 m.
- ▶ Για την αποφυγή πυρκαγιάς, ο εξοπλισμός πρέπει να τοποθετείται σε σταθερό και επίπεδο δάπεδο. Το προϊόν δεν πρέπει να τοποθετείται σε κινούμενο όχημα ή σε κατάσταση όπου το προϊόν μπορεί να ανατραπεί.
- ▶ Τα ζώα πρέπει να τηρούν απόσταση ασφαλείας από τον εξοπλισμό.
- ▶ Πάντα να διακόπτετε την παροχή ρεύματος κατά την απενεργοποίηση.
- ▶ Το χειριστήριο του θερμοστάτη επιτρέπει την ενεργοποίηση της συσκευής ανά πάσα στιγμή. Μην πλησιάζετε και μην αγγίζετε την περιοχή της μπροστινής γρίλιας όταν είναι ενεργοποιημένη για να αποτρέψετε τον προσωπικό κίνδυνο που προκαλείται από την αυτόματη εκκίνηση του μηχανήματος.
- ▶ Μην μετακινείτε, μην χειρίζεστε, ανεφοδιάζετε καύσιμα ή επιχειρείτε συντήρηση ενώ ο εξοπλισμός είναι ενεργοποιημένος, ζεστός ή σε κατάσταση λειτουργίας.
- ▶ Τηρείτε μια ασφαλή απόσταση μεταξύ των ζεστών μερών του εξοπλισμού και των ευαίσθητων στη θερμότητα ή εύφλεκτων υλικών (συμπεριλαμβανομένων των καλωδίων τροφοδοσίας).
- ▶ Μη χρησιμοποιείτε τη συσκευή κοντά σε κουρτίνες, κουρτίνες πόρτας, υφάσματα και άλλα μέρη που είναι εύφλεκτα και μπορούν εύκολα να φράξουν τις εισόδους και τις εξόδους αέρα για την αποφυγή πυρκαγιών.
- ▶ Μη χρησιμοποιείτε τη συσκευή κοντά σε χαλιά ή άλλα παρόμοια υλικά.
- ▶ Δώστε ιδιαίτερη προσοχή στην προσωπική ασφάλεια όταν χρησιμοποιείτε τη συσκευή σε μέρη όπου συχνά έρχονται και φεύγουν τα παιδιά ή τα ζώα.
- ▶ Χρησιμοποιείτε μόνο γειωμένα καλώδια ρεύματος ή τροφοδοτικά διακλάδωσης για την αποφυγή ηλεκτροπληξίας σε περίπτωση ατυχήματος.
- ▶ Εάν χρησιμοποιείται καλώδιο προέκτασης, πρέπει να είναι όσο το δυνατόν πιο κοντό και να μπορεί πάντα να εκτείνεται πλήρως.
- ▶ Η θερμάστρα δεν πρέπει να τοποθετείται απευθείας κάτω από πρίζα.
- ▶ Μην μοιράζετε την ίδια πρίζα με άλλα προϊόντα και μην τοποθετείτε το καλώδιο στην έξοδο αέρα για ψήσιμο.

- ▶ Απαγορεύεται αυστηρά η εισαγωγή λεπτών μεταλλικών συρμάτων ή άλλων ξένων αντικειμένων σε οπές στο μηχάνημα για την αποφυγή ατυχημάτων ηλεκτροπληξίας.
- ▶ Αποσυνδέστε το καλώδιο τροφοδοσίας της συσκευής από την πρίζα όταν δεν τη χρησιμοποιείτε για να αποφύγετε ατυχήματα.
- ▶ Εάν είναι απαραίτητο να ανοίξετε τη θήκη, βεβαιωθείτε ότι το καλώδιο τροφοδοσίας είναι αποσυνδεδεμένο, ώστε ορισμένα εσωτερικά εξαρτήματα να μην είναι ακόμα ενεργά.
- ▶ Προσέχετε στη στεγανοποίηση κατά τη σύνδεση του τροφοδοτικού. Μη χρησιμοποιείτε ηλεκτρικά προϊόντα με βρεγμένα χέρια ή με σταγονίδια νερού στο καλώδιο σύνδεσης ρεύματος για να αποφύγετε διαρροές.
- ▶ Εάν το καλώδιο τροφοδοσίας του προϊόντος είναι κατεστραμμένο ή το προϊόν αστοχήσει, για να αποφευχθεί ο κίνδυνος, πρέπει να αντικατασταθεί από τον κατασκευαστή ή το τμήμα συντήρησης ή παρόμοιους επαγγελματίες. Μην ανοίγετε το προϊόν για αντικατάσταση χωρίς άδεια.
- ▶ Γεμίζετε πάντα καύσιμο σε εξωτερικούς χώρους, μακριά από ανοιχτές φλόγες.
- ▶ Μην χρησιμοποιείτε εξωτερικές πηγές καυσίμου.
- ▶ Μη λειτουργείτε τη θερμάστρα σε εύφλεκτα μέρη όπου μπορεί να υπάρχουν εύφλεκτα υγρά ή ατμοί.
- ▶ Μην ανάβετε τη θερμάστρα όταν ο θάλαμος είναι ζεστός.
- ▶ Μην ξεκινάτε τη θερμάστρα όταν έχει συσσωρευτεί υπερβολικό καύσιμο στο θάλαμο καύσης.
- ▶ Μην τοποθετείτε μαγειρικά σκεύη πάνω στη θερμάστρα.

● Άνοιγμα της συσκευασίας

- ▶ Αποσυσκευάστε και βγάλτε τη θερμάστρα καυσίμου και οποιοδήποτε προστατευτικό υλικό ασφαλείας που χρησιμοποιείται για την αποφυγή ζημιάς στη συσκευή κατά τη μεταφορά.
- ▶ Βγάλτε όλα τα εξαρτήματα και τα αντικείμενα από τη συσκευασία.
- ▶ Εάν βρείτε οποιαδήποτε σαφή ζημία στο μηχάνημα, επικοινωνήστε αμέσως με τον αντιπρόσωπο.
- ▶ Κρατήστε όλα τα υλικά μεταφοράς και συσκευασίας και χρησιμοποιήστε αυτά τα υλικά σε μελλοντική μεταφορά.

● Απαιτήσεις αερισμού στο περιβάλλον κατά τη χρήση

- α) Για θέρμανση σε μη κατειλημμένους χώρους, η αναλογία όγκου θέρμανσης (κυβικά μέτρα)/ισχύς θέρμανσης (kW) πρέπει να είναι τουλάχιστον 10:1. Συνιστάται να μην μένετε στο θερμαινόμενο δωμάτιο για μεγάλα χρονικά διαστήματα ενώ τα άτομα επιβλέπουν τη θερμάστρα.
- β) Για θέρμανση σε κατειλημμένους χώρους, βεβαιωθείτε καλή παροχή αέρα σε περιβάλλον φυσικού αερισμού. Η αναλογία όγκου θέρμανσης (κυβικά μέτρα)/ισχύς θέρμανσης (kW) πρέπει να είναι τουλάχιστον 30:1. Πρέπει να διασφαλίζεται ότι η συνολική ανοιχτή επιφάνεια (τετραγωνικά μέτρα) των θυρών, παραθύρων ή μόνιμων ανοιγμάτων που χρησιμοποιούνται για την κυκλοφορία

του αέρα είναι τουλάχιστον 0,003 φορές η συνολική θερμική ισχύς (kW). Η συγκέντρωση όγκου του οξυγόνου (οξυγόνου) στον θάλαμο θέρμανσης πρέπει να είναι πάντα πάνω από 17%.

γ) Για να αποφευχθεί η εκδήλωση πυρκαγιάς, κατά τη χρήση, κατά την τοποθέτηση του μηχανήματος, δεν πρέπει να υπάρχουν εμπόδια (ή εύφλεκτα υλικά) σε απόσταση 2 μέτρων στην αριστερή και τη δεξιά πλευρά· δεν πρέπει να υπάρχουν εύφλεκτα υλικά σε απόσταση 2 μέτρων από την κορυφή. Το προϊόν δεν μπορεί να τοποθετηθεί σε ξύλινα δάπεδα ή σε άλλα εύφλεκτα υλικά, πάνω από αντικείμενα, εάν χυθεί λάδι πάνω του ή η θερμοκρασία είναι πολύ υψηλή, μπορεί να προκληθεί πυρκαγιά. (Εικ. 1)

δ) Για την αποφυγή πυρκαγιάς, δεν πρέπει να υπάρχουν εμπόδια (ή καύσιμα) σε απόσταση 3,5 μέτρων από την μπροστινή έξοδο θερμότητας του προϊόντος· για να λειτουργεί κανονικά το προϊόν, δεν πρέπει να υπάρχουν εμπόδια σε απόσταση 2 μέτρων από την είσοδο αέρα στο πίσω μέρος του προϊόντος. (Εικ. 1)

● Προδιαγραφές και παράμετροι προϊόντος

Μοντέλο	Y80 A	Y100 A	Y115 A	Y135 A	Y150 A
Πίεση λειτουργίας (bar)	10	10	10	10	10
Μέγιστη ισχύς καύσης (W) (Kcal/h) (Btu/h)	80000	100000	115000	135000	150000
	68800	86000	98900	116100	129000
	273000	341300	393000	460750	512000
Μέγιστη κατανάλωση καυσίμου ανά ώρα (L/h)	7.63	9.54	10.98	12.88	14.31
Χωρητικότητα δεξαμενής καυσίμου (L)	51	51	100	100	100
Όγκος αέρα εξόδου (M ³ /h)	2800	3000	5000	5000	5000
Συνεχής χρόνος λειτουργίας (h)	6.5	5	9	7.5	7
Συνολική ηλεκτρική ισχύς (W)	700	700	1150	1150	1150
Ταχύτητα ανεμιστήρα παροχής οξυγόνου (RPM)	2700	2700	2700	2700	2700
Προδιαγραφές ακροφυσίου πλήρωσης λαδιού	1.75/60 °	2.0/80 °	2.5/80 °	2.75/60 °	3.0/80 °
Τάση/Συχνότητα	AC220-240V 50Hz	AC220-240V 50Hz	AC220-240V 50Hz	AC220-240V 50Hz	AC220-240V 50Hz
Μέγεθος προϊόντος (mm)	1379*566*76 7	1379*566*76 7	1605*621*10 36	1605*621*10 36	1605*621*10 36

Καθαρό βάρος (KG)	50	50	97	97	97
Χωρητικότητα φορτίου 20GP/40GP	28/60	28/60	20/40	20/40	20/40

● Εισαγωγή στα εξαρτήματα πάνω στην επιφάνεια του

προϊόντος

(Α) Έξοδος αέρα (Β) Επάνω κάλυμμα (C) Μικρό κάλυμμα (D) Είσοδος αέρα
 (Ε) Πίσω πλέγμα (F) Σκελετός σωλήνων (G) Συγκρότημα δεξαμενής καυσίμου
 (H) Πίσω βραχίονας (I) Κάλυμμα ρεζερβουάρ καυσίμου (J) Διακόπτης τροφοδοσίας
 (K) Καλώδιο τροφοδοσίας (L) Εξωτερικό βύσμα ελέγχου θερμοκρασίας (M) Κουμπί
 ρύθμισης ελέγχου θερμοκρασίας (N) Αριστερός τροχός (O) Μετρητής λαδιού
 (P) Αριστερός και δεξιά βραχίονας (Q) Πίνακας ελέγχου (R) Σωλήνας εισαγωγής λαδιού
 (S) Έξοδος λαδιού σωλήνας (T) Συσσκευή φίλτρου (U) Δεξιός τροχός
 (V) Συγκρότημα εξωτερικής εισαγωγής αέρα

Εικ. 2, Εξαρτήματα στην επιφάνεια

● Διαστάσεις προϊόντος

Εικ. 3, Διαστάσεις

● Εγκατάσταση εξαρτημάτων προϊόντος

Εικ. 4, Εγκατάσταση εξαρτημάτων

Όπως φαίνεται στην εικόνα, βγάλτε τα εξαρτήματα που αντιστοιχούν στο μοντέλο που αγοράσατε (δείτε τον παρακάτω πίνακα για την ποσότητα), τοποθετήστε τα στον εξοπλισμό όπως φαίνεται στην εικόνα και πριν τοποθετηθεί αξεσουάρ να χρησιμοποιήσετε το μηχάνημα όσο το δυνατόν λιγότερο για θέρμανση.

	Μοντέλο	Y80 A	Y100 A	Y115 A	Y135 A	Y150 A
1	Βίδα M5*15	6	6	6	6	6
2	Κάλυμμα τροχίσκου	2	2	0	0	0
3	Βίδα M8	2	2	0	0	0
4	Μαξιλαράκι ελατηρίου Ø8	2	2	0	0	0
5	Επίπεδο μαξιλάρι Ø8	2	2	0	0	0
6	Αριστερό ροδάκι	1	1	1	1	1
7	Παξιμάδι M5	6	6	6	6	6
8	Συγκρότημα άξονα τροχού	1	1	1	1	1
9	Δεξί ροδάκι	1	1	1	1	1

10	Πίσω στήριγμα	1	1	1	1	1
11	κύκλωμα σε άνοιγμα	1	1	1	1	1
3	Βίδα M12	0	0	2	2	2
4	Μαξιλαράκι ελατηρίου Ø12	0	0	2	2	2
5	Επίπεδο μαξιλάρι Ø12	0	0	2	2	2

● Αρχή λειτουργίας του προϊόντος

Εικ. 5, Αρχή λειτουργίας

- (1) Συγκρότημα κάννης καύσης (2) Ακροφύσιο πλήρωσης λαδιού υψηλής πίεσης
 (3) Συγκρότημα γρίλιας εισαγωγής αέρα (4) Σωλήνας λαδιού υψηλής πίεσης
 (5) Μοτέρ ψύξης (6) Λεπίδα ανεμιστήρα (7) Σκελετός σωλήνων (8) Σωλήνας εξόδου λαδιού
 (9) Σωλήνας εισαγωγής λαδιού (10) Οξυγόνο κινητήρας τροφοδοσίας
 (11) Φυγοκεντρικός τροχός ανέμου (12) Γραναζωτή αντλία (13) Αεραγωγός
 (14) Συγκρότημα δεξαμενής λαδιού

Η αντλία λαδιού αναρροφά το καύσιμο από τη δεξαμενή καυσίμου, το ανεβάζει στην πίεση που απαιτείται για το επόμενο βήμα και στη συνέχεια εγχέει το καύσιμο στον θάλαμο καύσης από το ακροφύσιο πλήρωσης λαδιού. Η καύση προκαλείται από την ανάμειξη καυσίμου και αέρα. Ο αέρας παρέχεται μέσω της επιταχυνόμενης περιστροφής των πτερυγίων του ανεμιστήρα ή της πτερωτής που κινείται από τον κινητήρα. Στο μοντέλο άμεσης καύσης (όπως φαίνεται στο σχήμα 5), ο θερμός αέρας που παράγεται από την καύση εισέρχεται απευθείας στο περιβάλλον που πρέπει να θερμανθεί και τα καυσαέρια που παράγονται κατά τη διαδικασία καύσης απορρίπτονται επίσης απευθείας σε εσωτερικούς χώρους. Επομένως, όλα τα μοντέλα σε αυτό το εγχειρίδιο χρησιμοποιείται σε ανοιχτούς εσωτερικούς χώρους. Δεν μπορεί να χρησιμοποιηθεί σε κλειστούς χώρους, διαφορετικά μπορεί να προκαλέσει δηλητηρίαση από μονοξείδιο του άνθρακα ή υποξία. Ένα πλήρες σύνολο συστημάτων ανίχνευσης που ελέγχονται από ηλεκτρονικό προγραμματιζόμενο ελεγκτή διατηρεί πλήρη παρακολούθηση και έλεγχο της καύσης του θερμαντήρα για την αποφυγή απροσδόκητων τερματισμών λειτουργίας ή ατυχημάτων.

● Φόρτιση καυσίμου

 **ΠΡΟΕΙΔΟΠΟΙΗΣΗ:** Ποτέ μην ανεφοδιάζετε καύσιμα σε εσωτερικούς χώρους.

Γεμίζετε πάντα τη δεξαμενή σε εξωτερικό χώρο. Κατά τον ανεφοδιασμό καυσίμου, βεβαιωθείτε ότι η θερμάστρα βρίσκεται σε επίπεδο έδαφος και ποτέ μην υπεργεμίζετε το ρεζερβουάρ.

 **ΠΡΟΕΙΔΟΠΟΙΗΣΗ:** Μην ανεφοδιάζετε ποτέ τη θερμάστρα όταν είναι ζεστή ή λειτουργεί. Μπορεί να προκαλέσει πυρκαγιά ή έκρηξη.

 **Προειδοποίηση:** Αυτό το προϊόν χρησιμοποιεί μόνο ντίζελ ή κηροζίνη ως καύσιμο.

 **Σημείωση:** Όταν το προϊόν δεν χρησιμοποιείται για μεγάλο χρονικό διάστημα, μην αποθηκεύετε το υπόλοιπο ντίζελ στη δεξαμενή καυσίμου και καθαρίστε έγκαιρα το λάδι μέσα στη δεξαμενή. Η χρήση παλιού καυσίμου μπορεί να προκαλέσει βλάβη στη θερμάστρα.

▶ Πριν προσθέσετε καύσιμο, απενεργοποιήστε τον εξοπλισμό και περιμένετε μέχρι να κρυώσει τελείως ο εξοπλισμός.

▶ Τα δοχεία αναπλήρωσης καυσίμου θα πρέπει να τοποθετούνται χωριστά.

▶ Όλα τα δοχεία καυσίμων θα πρέπει να τοποθετούνται σε ασφαλή απόσταση από τον εξοπλισμό σύμφωνα με τις ισχύουσες οδηγίες.

▶ Το καύσιμο θα πρέπει να αποθηκεύεται σε δωμάτιο με απομονωμένο δάπεδο για να μην εισχωρήσει στο δάπεδο και να μην έρθει σε επαφή με ανοιχτές φλόγες και να καεί.

▶ Η αποθήκευση καυσίμου πρέπει να συμμορφώνεται με τις ισχύουσες οδηγίες όλων των εθνικών προτύπων.

▶ Για την αποφυγή πυρκαγιάς ή έκρηξης, χρησιμοποιήστε μόνο ελαφρύ ντίζελ ή κηροζίνη. Μη χρησιμοποιείτε βενζίνη, νάφθα, διαλυτικό χρωμάτων, οινόπνευμα ή άλλα εύφλεκτα υγρά. Η πηγή καυσίμου πρέπει να είναι κανονικό καύσιμο που πληροί τα πρότυπα και δεν επιτρέπεται η προσθήκη καυσίμου από μη κανονικές πηγές χωρίς άδεια. Οι μάρκες καυσίμων χρησιμοποιούν διαφορετικές μάρκες καυσίμου ντίζελ ανάλογα με τις διαφορετικές θερμοκρασίες περιβάλλοντος. Για παράδειγμα, όταν η θερμοκρασία περιβάλλοντος είναι 5 βαθμοί, χρησιμοποιήστε ντίζελ No. 0, όταν η θερμοκρασία περιβάλλοντος είναι -5 βαθμούς, χρησιμοποιήστε ντίζελ No. -10, όταν η θερμοκρασία περιβάλλοντος είναι -25 βαθμούς, χρησιμοποιήστε ντίζελ No. -30 κ.λπ.

▶ Ελέγξτε εάν υπάρχει νερό ή σκουπίδια στο ρεζερβουάρ καυσίμου. Εάν υπάρχει νερό ή σκουπίδια, καθαρίστε το ρεζερβουάρ καυσίμου.

▶ Η επιθεώρηση πρέπει να πραγματοποιείται αφού σβήσει η φλόγα και αποσυνδέσει το φισ από την πρίζα.

▶ Βεβαιωθείτε εάν υπάρχει διαρροή λαδιού πριν από την ανάφλεξη. Εάν υπάρχει διαρροή λαδιού, επικοινωνήστε με το κατάστημα πωλήσεων πριν από την ανάφλεξη.

● Θέρμανση μετά την ενεργοποίηση

 **Προειδοποίηση:** Πριν ενεργοποιήσετε αυτόν τον εξοπλισμό, διαβάστε προσεκτικά αυτό το εγχειρίδιο για να διασφαλίσετε την ασφάλεια κατά τη λειτουργία. Βεβαιωθείτε ότι το καλώδιο τροφοδοσίας δεν έχει υποστεί ζημιά. Εάν το καλώδιο τροφοδοσίας είναι

κατεστραμμένο, βεβαιωθείτε ότι πρέπει να αντικατασταθεί από τον κατασκευαστή, τον αντιπρόσωπο σέρβις μετά την πώληση ή άλλο άτομο με παρόμοια εξειδίκευση, διαφορετικά μπορεί να προκληθεί ατύχημα. Και βεβαιωθείτε περαιτέρω εάν το τροφοδοτικό που χρησιμοποιείται πληροί τις απαιτήσεις που αναγράφονται στην πινακίδα του μηχανήματος. Μην τοποθετείτε τη θερμαντήρα ανάποδα και μην την ανάβετε. Βεβαιωθείτε ότι ο διακόπτης είναι στη θέση απενεργοποίησης πριν ενεργοποιήσετε το μηχανήμα.

 **Σημείωση:** Αφού ο θερμαντήρας δεν εκκινήσει για πρώτη φορά, βεβαιωθείτε ότι υπάρχει καύσιμο στο ρεζερβουάρ καυσίμου και ότι το φίλτρο καυσίμου είναι καθαρό.

1. Γεμίστε τη δεξαμενή καυσίμου με ντίζελ μέχρι η βελόνα του μετρητή καυσίμου να δείχνει στο μέγιστο.
2. Βεβαιωθείτε ότι η τάπα καυσίμου είναι τοποθετημένη ξανά στο ρεζερβουάρ καυσίμου και σφιγμένη.
3. Συνδέστε το καλώδιο ρεύματος στην πρίζα και το καλώδιο προέκτασης με γείωση στη γειωμένη πρίζα 220V-240V 16A.
4. Αφού συνδέσετε το φως τροφοδοσίας, πιέστε τον διακόπτη λειτουργίας στη θέση «ON», η ενδεικτική λυχνία θα λειτουργήσει, το παράθυρο ένδειξης θερμοκρασίας περιβάλλοντος θα εμφανίσει τη θερμοκρασία περιβάλλοντος και το παράθυρο ένδειξης ρυθμισμένης θερμοκρασίας θα εμφανίσει την προεπιλεγμένη ρυθμισμένη θερμοκρασία. Ρυθμίστε τη θερμοκρασία (η ρυθμισμένη θερμοκρασία είναι εύρος 5°C~ 45°C), η ένδειξη τροφοδοσίας και η ένδειξη θερμοκρασίας δωματίου θα ανάψουν και ο θερμαντήρας θα ξεκινήσει.

Εικ. 6, Πίνακας ελέγχου

(A) Ενδεικτική Λυχνία (B) Οθόνη (C) Διακόπτης (D) Κουμπί ρύθμισης θερμοκρασίας
(E) Εξωτερικό κάλυμμα ελέγχου θερμοκρασίας (F) Καλώδιο τροφοδοσίας

Ιδιαίτερη προσοχή:

Εάν δεν υπάρχει λάδι στο κύπελλο του φίλτρου, δεν μπορεί να χρησιμοποιηθεί κανονικά για πρώτη φορά και είναι φυσιολογικό να χρειαστεί να το θέσετε σε λειτουργία για δεύτερη φορά.

ΣΗΜΕΙΩΣΗ: Εάν ο θερμαντήρας δεν ανάβει, ο θερμοστάτης μπορεί να ρυθμιστεί πολύ χαμηλά. Γυρίστε το κουμπί ρύθμισης θερμοκρασίας σε υψηλότερη ρύθμιση μέχρι να ανάψει ο θερμαντήρας. Εάν ο θερμαντήρας εξακολουθεί να μην ξεκινά, σπρώξτε τον διακόπτη λειτουργίας στο "OFF" και μετά ξανά στο "ON". Εάν ο θερμαντήρας εξακολουθεί να μην αναφλέγεται, ανατρέξτε στις οδηγίες σε αντιμετώπιση με τα προβλήματα.

ΣΗΜΕΙΩΣΗ: Τα ηλεκτρικά εξαρτήματα αυτού του θερμαντήρα προστατεύονται από μια ασφάλεια τοποθετημένη στην πλακέτα του υπολογιστή. Εάν ο θερμαντήρας δεν ανάψει, ελέγξτε πρώτα την ασφάλεια και αντικαταστήστε εάν χρειάζεται. Ελέγξτε επίσης την παροχή

ρεύματος για να βεβαιωθείτε ότι τροφοδοτείται η σωστή τάση στη θερμάστρα.

● Απενεργοποίηση

 Προειδοποίηση: Μην διακόπτετε την παροχή ρεύματος και μην αποσυνδέετε το φις πριν κρυώσει τελείως η συσκευή (περίπου 3 λεπτά).

Γυρίστε τον διακόπτη στη θέση "OFF". Εισαγάγετε την κατάσταση καθυστερημένης λειτουργίας και ο αέρας ψύξης θα εκκενωθεί για 120 δευτερόλεπτα πριν τερματιστεί αυτόματα. Μην αποσυνδέετε την παροχή ρεύματος κατά τη διάρκεια του καθυστερημένου καθαρισμού και ψύξης.

● Θέρμανση μετά την επανενεργοποίηση

1. Περιμένετε 10 δευτερόλεπτα μετά την απενεργοποίηση του θερμαντήρα.
2. Γυρίστε τον διακόπτη λειτουργίας στη θέση "ON".
3. Βεβαιωθείτε ότι τηρούνται όλες οι προφυλάξεις της διαδικασίας εκκίνησης.

● Σύνδεση εξωτερικού αισθητήρα θερμοκρασίας

Εικ. 7, Σύνδεση εξωτερικού αισθητήρα θερμοκρασίας

(A) Εξωτερικό κάλυμμα ελέγχου θερμοκρασίας (B) Εξωτερικός αισθητήρας ελέγχου θερμοκρασίας (C) Εξωτερικό βύσμα ελέγχου θερμοκρασίας

Υπάρχουν δύο λειτουργίες ανίχνευσης για τον αισθητήρα θερμοκρασίας αυτού του θερμαντήρα καυσίμου. Η μια είναι ο αισθητήρας θερμοκρασίας του ίδιου του θερμαντήρα για την ανίχνευση της εσωτερικής θερμοκρασίας περιβάλλοντος του θερμαντήρα. Η άλλη είναι ο προαιρετικός τρόπος ανίχνευσης εξωτερικού αισθητήρα θερμοκρασίας. Όταν είναι εγκατεστημένος ένας εξωτερικός αισθητήρας θερμοκρασίας, ο θερμαντήρας επιλέγει αυτόματα τον εξωτερικό αισθητήρα θερμοκρασίας για να ανιχνεύσει την τιμή θερμοκρασίας. Εκτός εάν ο εξωτερικός αισθητήρας θερμοκρασίας είναι κατεστραμμένος, ρυθμίζεται αυτόματα στον ενσωματωμένο αισθητήρα θερμοκρασίας για να ανιχνεύσει την τιμή. Η μέθοδος εγκατάστασης του εξωτερικού αισθητήρα θερμοκρασίας φαίνεται στην Εικόνα 7. Ανοίξτε το προστατευτικό κάλυμμα της διεπαφής του εξωτερικού αισθητήρα θερμοκρασίας στο θερμαντήρα, συνδέστε την υποδοχή του εξωτερικού αισθητήρα θερμοκρασίας σε αυτό και σφίξτε το παξιμάδι για να το στερεώσετε καλά.

● Μέθοδος εγκατάστασης εξωτερικής παροχής οξυγόνου

Εικ. 8, Σύνδεση σωλήνα εξωτερικής παροχής οξυγόνου

A. Συγκρότημα εξωτερικής εισαγωγής αέρα B. Εξωτερικός αγωγός παροχής οξυγόνου

Τα μοντέλα θέρμανσης Y115 A, Y135 A και Y150 A σε αυτό το εγχειρίδιο μπορούν να συνδεθούν σε έναν εξωτερικό αγωγό παροχής οξυγόνου. Αυτή η ρύθμιση αποσκοπεί στην επίλυση του προβλήματος της απώλειας περιεκτικότητας σε οξυγόνο ή της έλλειψης οξυγόνου στον αέρα που οδηγεί σε κατάπαυση του πυρός σε εσωτερικούς χώρους, όταν χρησιμοποιούνται προϊόντα θέρμανσης υψηλής ισχύος. Ο εξωτερικός αγωγός παροχής οξυγόνου φαίνεται στο σχήμα 8. Η προαιρετική προδιαγραφή αεραγωγού είναι σε $\varnothing 125\text{mm} \times 6\text{m}$ αεραγωγός.

 **Προειδοποίηση:** Παρόλο που τα παραπάνω τρία μοντέλα μπορούν να συνδεθούν σε έναν εξωτερικό αγωγό παροχής οξυγόνου, δεν μπορούν να χρησιμοποιηθούν σε χώρους που δεν αερίζονται καλά. Απαιτείται τακτικός αερισμός. Επειδή τα καυσαέρια από τη διαδικασία καύσης εξακολουθούν να απορρίπτονται απευθείας στον χώρο, θα προκαλούν δηλητηρίαση από υποξία.

● Ρύθμιση πίεσης προϊόντος (επικοινωνήστε με το κέντρο

εξυπηρέτησης τεχνικού)

Η αντλία λαδιού προϊόντος σε αυτό το εγχειρίδιο είναι τύπου γραναζωτή αντλία. Αυτή η ρύθμιση είναι για τη ρύθμιση της πίεσης παροχής λαδιού του θερμαντήρα ανάλογα με το συγκεκριμένο περιβάλλον χρήσης και άλλους παράγοντες. Χρησιμοποιείται μόνο ως λεπτή ρύθμιση (απαιτούνται επαγγελματίες και εργαλεία. Επικοινωνήστε με τον αντιπρόσωπο για συγκεκριμένες μεθόδους ρύθμισης ή το κέντρο εξυπηρέτησης τεχνικού).

● Καθαρισμός και συντήρηση

► Ακροφύσιο:

Τα ακροφύσια πρέπει να καθαρίζονται ή να αντικαθίστανται τουλάχιστον μια φορά κάθε περίοδο θέρμανσης. Το μολυσμένο καύσιμο μπορεί να κάνει άμεσα απαραίτητο τον καθαρισμό. Για να αφαιρέσετε τη βρωμιά από το ακροφύσιο, φυσήξτε πεπιεσμένο αέρα στο μπροστινό μέρος του ακροφυσίου. Μπορεί να χρειαστεί να εμποτίσετε το ακροφύσιο σε καθαρό καύσιμο ντίζελ για να χαλαρώσετε τυχόν σωματίδια.

ΣΗΜΕΙΩΣΗ: Η χρήση καυσίμου ντίζελ μπορεί να απαιτεί πρόσθετη συντήρηση. Η χρήση αυτού του θερμαντήρα χωρίς σωστή συντήρηση ή η χρήση μολυσμένου ή μπαγιάτικου καυσίμου μπορεί να οδηγήσει σε ακατάλληλη καύση και πιθανή παραγωγή καπνού.

► Πείρος ανάφλεξης:

Καθαρίστε και ανοίξτε ξανά το διακενό κάθε 600 ώρες λειτουργίας ή αντικαταστήστε το εάν χρειάζεται. Αφού αφαιρέσετε το μπουζί, καθαρίστε τους ακροδέκτες με μια συρμάτινη βούρτσα.

► **Φωτοαντίσταση:**

A:Φωτοαντίσταση (Εικ. 9)

Η φωτοαντίσταση πρέπει να καθαρίζεται τουλάχιστον μια φορά κάθε περίοδο θέρμανσης, ή περισσότερες, ανάλογα με την περίπτωση.

Καθαρίστε την κεφαλή ανίχνευσης της φωτοαντίστασης με μια μπατονέτα βουτηγμένη σε νερό ή οινόπνευμα. Προσοχή στη σωστή θέση εγκατάστασης της φωτοαντίστασης.

► **Φίλτρο καυσίμων:**

Το φίλτρο καυσίμου πρέπει να καθαρίζεται τουλάχιστον δύο φορές κάθε περίοδο θέρμανσης με καθαρό καύσιμο ντίζελ. Το μολυσμένο καύσιμο μπορεί να το φράξει και να εμποδίσει την ομαλή απορρόφηση του λαδιού. (Εικ. 10)

► **Πώς να αφαιρέσετε το νερό από τη δεξαμενή καυσίμου (Εικ. 11):**

1. Τοποθετήστε τη θερμάστρα στο τραπέζι και τοποθετήστε το δοχείο λαδιού κάτω από τη δεξαμενή λαδιού.
2. Χρησιμοποιήστε ένα κλειδί για να χαλαρώσετε το μπουλόνι αποστράγγισης και αφαιρέστε το εσωτερικό νερό και τα σκουπίδια μαζί.
3. Αφού αφαιρέσετε το νερό και τα σκουπίδια, σφίξτε το μπουλόνι αποστράγγισης και σκουπίστε το λάδι και το νερό.

Εικ. 11, Καθαρισμός δεξαμενής καυσίμου

- Κατά την αποθήκευση, η θερμάστρα πρέπει να κρυώσει και να στεγνώσει πρώτα, το καύσιμο στη δεξαμενή καυσίμου πρέπει να αποστραγγιστεί, στη συνέχεια η σακούλα πρέπει να τοποθετηθεί στο κουτί συσκευασίας και να φυλάσσεται σε ξηρό και αεριζόμενο μέρος.

● **Αιτίες και λύσεις βλαβών**

Προβλήματα	Αιτίες	Λύσεις
Η ανάφλεξη του θερμαντήρα δεν μπορεί να ξεκινήσει κανονικά, η λυχνία αναβοσβήνει και η λυχνία LED εμφανίζει "E3".	<ol style="list-style-type: none"> 1. Βρώμικο είναι το φίλτρο καυσίμου. 2. Βρώμικο είναι το ακροφύσιο. 3. Ο φακός της φωτοαντίστασης είναι βρώμικος 4. Λανθασμένη είναι η τοποθέτηση φωτοαντίστασης. 5. Ελαττώματα έχει η φωτοαντίσταση. 6. Η σύνδεση του καλωδίου μεταξύ του κύριου PCB και της φωτοαντίστασης είναι εσφαλμένη. 	<ol style="list-style-type: none"> 1. Καθαρίστε/αντικαταστήστε το φίλτρο καυσίμου 2. Καθαρίστε/αντικαταστήστε τα ακροφύσια 3. Καθαρίστε/αντικαταστήστε τη φωτοαντίσταση 4. Ρυθμίστε τη θέση της φωτοαντίστασης 5. Αντικαταστήστε τη φωτοαντίσταση 6. Ελέγξτε τις συνδέσεις

		καλωδίωσης (δείτε το διάγραμμα καλωδίωσης)
Ο χρόνος λειτουργίας του θερμαντήρα είναι σύντομος, η ενδεικτική λυχνία αναβοσβήνει και η οθόνη LED δείχνει "E3".	<ol style="list-style-type: none"> 1. Χωρίς ντίζελ στη δεξαμενή 2. Ο πείρος ανάφλεξης έχει διαβρωθεί ή το διάκενο του πείρου ανάφλεξης είναι λανθασμένο. 3. Βρώμικο είναι το φίλτρο καυσίμου 4. Βρώμικο είναι το ακροφύσιο 5. Υπάρχει υγρασία στο ρεζερβουάρ καυσίμου 6. Λανθασμένη σύνδεση καλωδίων μεταξύ του μετασχηματιστή ανάφλεξης και της πλακέτας κυκλώματος 7. Το καλώδιο μετασχηματιστή ανάφλεξης δεν είναι συνδεδεμένο στον πείρο ανάφλεξης 8. Ο μετασχηματιστής ανάφλεξης είναι ελαττωματικός 	<ol style="list-style-type: none"> 1. Γεμίστε τη δεξαμενή καυσίμου με καθαρό ντίζελ 2. Καθαρίστε/αντικαταστήστε τη βελόνα ανάφλεξης 3. Καθαρίστε/αντικαταστήστε το φίλτρο καυσίμου 4. Καθαρίστε/αντικαταστήστε τα ακροφύσια 5. Καθαρίστε τη δεξαμενή καυσίμου με καθαρό καύσιμο ντίζελ 6. Ελέγξτε όλες τις συνδέσεις καλωδίων. Δείτε το διάγραμμα καλωδίωσης 7. Συνδέστε ξανά τα καλώδια του μετασχηματιστή ανάφλεξης στους πείρους ανάφλεξης 8. Αντικαταστήστε τον μετασχηματιστή ανάφλεξης
Ο ανεμιστήρας δεν λειτουργεί όταν ο θερμαντήρας είναι ενεργοποιημένος και ο διακόπτης λειτουργίας βρίσκεται στη θέση "ON". Η ενδεικτική λυχνία αναβοσβήνει ή ανάβει και η οθόνη LED δείχνει .	Η ρύθμιση θερμοκρασίας είναι πολύ χαμηλή	Γυρίστε το κουμπί ρύθμισης θερμοκρασίας σε υψηλότερη ρύθμιση
Κακή κατάσταση καύσης ή υπερβολική παραγωγή αιθάλης	<ol style="list-style-type: none"> 1. Βρώμικο είναι το φίλτρο καυσίμου 2. Κακή ποιότητα καυσίμου 	<ol style="list-style-type: none"> 1. Καθαρίστε/αντικαταστήστε το φίλτρο καυσίμου 2. Βεβαιωθείτε ότι το καύσιμο δεν είναι μολυσμένο ή παλιό

<p>Η ενδεικτική λυχνία του θερμαντήρα δεν ανάβει και δεν λειτουργεί.</p>	<ol style="list-style-type: none"> 1. Δράση του προστατευτικού υπερθέρμανσης 2. Χωρίς ισχύ εισόδου 3. Η ασφάλεια έχει καεί 4. Το καλώδιο σύνδεσης μεταξύ του πίνακα ελεγκτών και του πίνακα δύναμης αποσυνδέεται 	<ol style="list-style-type: none"> 1. Πιέστε τον διακόπτη λειτουργίας στο "OFF" και αφήστε τη θερμάστρα να κρυώσει για 10 λεπτά. Σπρώξτε το διακόπτη λειτουργίας πίσω στη θέση "ON". 2. Ελέγξτε το καλώδιο τροφοδοσίας και το καλώδιο προέκτασης για να διασφαλίσετε τη σωστή σύνδεση. Δοκιμή τροφοδοσίας 3. Ελέγξτε/αντικαταστήστε την ασφάλεια 4. Ελέγξτε όλες τις συνδέσεις καλωδίων και επανεγκατάσταση καλωδίωσης
--	--	--

Σημείωση: Για βλάβες που είναι εκτός από τις παραπάνω περιπτώσεις, επικοινωνήστε με επαγγελματίες τεχνικούς ή αντιπροσώπους

Αιτία εμφάνισης λανθασμένου κωδικού:

Εμφάνιση σφάλματος	Αιτία σφάλματος	Μέθοδος αντιμετώπισης προβλημάτων
E1	Ανοιχτόκύκλωμα αισθητήρα θερμοκρασίας (ή βραχυκύκλωμα)	Δυνατότητα επαναφοράς με αντικατάσταση του αισθητήρα
E2	Υπάρχει διακοπή ρεύματος κατά την κανονική λειτουργία, ο διακόπτης είναι ενεργοποιημένος και ηλεκτρισμός επανέρχεται	Κλείστε τον διακόπτη και ενεργοποιήστε τον ξανά
E3	Αστοχία ανάφλεξης	Κλείστε τον διακόπτη και ενεργοποιήστε τον ξανά
E4	Κατά την κανονική λειτουργία, η φλόγα δεν είναι φυσιολογική	Κλείστε τον διακόπτη και ενεργοποιήστε τον ξανά
E5	Η προστασία υπερθέρμανσης στο εσωτερικό του μηχανήματος αποσυνδέεται ξαφνικά και το	Κλείστε τον διακόπτη και ενεργοποιήστε τον ξανά

	μηχάνημα δεν λειτουργεί.	
E6	Η τάση τροφοδοσίας είναι χαμηλότερη από 175 VAC ή μεγαλύτερη από 265 VAC	Η τάση είναι κανονική, αποκαθίσταται αυτόματα
E7	Ο διακόπτης πίεσης αέρα δεν λειτουργεί(Υ115Α/Υ135Α/Υ150Α)	Αντικαταστήστε τον διακόπτη πίεσης αέρα ή ελέγξτε το κύκλωμα του διακόπτη πίεσης αέρα

● Biztonsági szabályok

 **FONTOS:** Ezt a gázolajos hőlégfűvőt mobil alkalmazásokhoz és ideiglenes professzionális alkalmazásokhoz tervezték. Nemháztartásivagytestfűtési célokra szánták.

 **FONTOS FIGYELMEZTETÉS:** Ezt a terméket nem szabad fizikailag, érzékileg vagy szellemileg sérült személyeknek, beleértve a gyermekeket is, vagy tapasztalatlan személyeknek működtetni vagy használni, kivéve, ha a gyám felügyelete alatt áll. Kérjük, fokozottan ügyeljen arra, hogy a gyermekek véletlenül ne játszanak ezzel a termékkel.

 **FIGYELMEZTETÉS:** Ez a gázolajos hőlégfűvő olyan fűtőtermék, amely a levegőt úgy melegíti fel, hogy a tüzelőanyag nyíltan ég, és így hőt termel. Ha olyan helyiségben használják, amely nem szellőztethető, a használat során rendszeresen (óránként kétszer) cserélni kell a levegőt. Az elégtelen oxigénellátás miatt az égési folyamat során szén-monoxid vagy más veszélyes anyagok keletkeznek, amelyek veszélyes hatással vannak a növényekre és állatokra. A szén-monoxid-mérgezés halálos lehet az emberekre és az állatokra, és e káros anyagok egy része a növények növekedését is befolyásolhatja. A szén-monoxid-mérgezés kezdeti tünetei az influenzához hasonlóak, erős fejfájással, szédüléssel vagy hányingerrel járnak (ezek a tünetek genetikai eredetűek lehetnek). Ezen tünetek első jelére hagyja el a helyiséget és menjen ki a szabadba, majd értesítsen egy szakembert, hogy a terméket karbantartani kell.

 **FIGYELMEZTETÉS:** Ebben a gázolajos hőlégfűvőben kizárólag szabványos könnyű gázolaj vagy paraffin használható. Más tüzelőanyag nem használható, mivel robbanást, tüzet és egyéb veszélyeket okozhat.

▶ Ne használja a berendezést poros helyiségekben vagy benzint, oldószereket, festékeket vagy más illékony vagy gyúlékony anyagokat tartalmazó helyiségekben, mert ez robbanást okozhat. A termék használatának meg kell felelnie minden vonatkozó helyi előírásnak és szabálynak .

▶ Ne használja a hőlégfűvőt nappaliban vagy hálósobában.

▶ A készüléket bekapcsolt és üzemelő állapotban tilos letakarni, ez a készülék túlmelegedését és kigyulladását okozhatja.

▶ Tilos a készüléket nedves helyiségekben használni, a vízzel való érintkezés rövidzárlatot vagy áramütést okozhat.

▶ Tilos kihúzni a tápkábelt a fali aljzatból és kikapcsolni a készüléket, a készüléket kikapcsolás után fűjással kell lehűteni.

▶ Tilos összekötni a csatornákat a gázolajos hőlégfűvő levegőbeömlő vagy -kimeneti nyílásánál.

▶ A termék függönyök, paravánok vagy más hasonló anyagok közelében történő használatakor

bizonyos biztonsági távolságot kell tartani.

- ▶ Ezt a terméket csak jól szellőző helyiségben szabad használni. A vonatkozó irányelveknek megfelelően egy megfelelően szellőztetett helyiségre van szükség a bizonyos légáramlás biztosításához, és megfelelő szellőzőnyílásokat kell kialakítani.
- ▶ A berendezés névtábláján szereplő feszültség- és frekvenciaértékeket figyelmesen olvassa el, hogy megértse a berendezés teljesítményét, ne kapcsolja be ezt a fűtőberendezést a névtáblán szereplő feszültségektől és frekvenciáktól eltérő feszültségen és frekvencián.
- ▶ A termék és a gyúlékony és robbanásveszélyes anyagok közötti minimális biztonsági távolság: távolság előlről = 3,5 m, távolság oldalról, felülről és alulról = 2,0 m.
- ▶ A tűzgyulladás elkerülése érdekében a berendezést stabil, sík padlóra kell helyezni, és a terméket nem szabad mozgó járműbe vagy olyan helyre helyezni, ahol a termék könnyen felborulhat.
- ▶ Az állatokat biztonságos távolságban kell tartani a berendezéstől.
- ▶ A gép leállításakor mindig le kell kapcsolni az áramellátást.
- ▶ A termosztátvezérlés lehetővé teszi, hogy a készülék bármikor bekapcsolható legyen. Senki sem közelítheti meg az elülső grillfelületet, amíg a készülék be van kapcsolva, hogy az automatikus gépindítás miatt ne legyen személyi biztonságban.
- ▶ Ne mozgassa, manőverezzen, ne töltsön üzemanyagot, és ne próbálja meg a berendezést szervizelni, ha az be van kapcsolva, forró vagy üzemi állapotban van.
- ▶ Tartsa a készülék hőtermelő részeit biztonságos távolságban a hőérzékeny vagy éghető anyagoktól, beleértve a tápkábeleket is.
- ▶ A tűz elkerülése érdekében ne használja a készüléket gyúlékony és könnyen elzáródó levegő be- és kimeneti környezetében, például függönyök, ajtókárpitok és textíliák közelében.
- ▶ Ne használja a készüléket szőnyegek vagy más hasonló anyagok közelében.
- ▶ Fokozottan ügyeljen a biztonságra, ha a készüléket olyan helyeken használja, ahova gyakran gyermekek vagy állatok lépnek be.
- ▶ Csak földelő vezetékkel ellátott tápkábelt, vagy áramellátásra szolgáló elágazást használjon, hogy baleset esetén elkerülje az áramütést.
- ▶ Ha hosszabbítót kell használni, annak a lehető legrövidebbnek kell lennie, és mindig teljesen ki kell tudni húzni.
- ▶ A fűtőtestet nem szabad közvetlenül a konnektor alá helyezni.
- ▶ Ne ossza meg a csatlakozóaljzatot más termékekkel, és ne helyezze a kábelt a légkivezetésre.
- ▶ Az áramütés elkerülése érdekében szigorúan tilos finom fémhuzalokat vagy más idegen tárgyakat a készülék belsejében lévő lyukakba dugni.
- ▶ Amikor nem használja a készüléket, a balesetek elkerülése érdekében húzza ki a készülék tápkábelét a fali aljzatból.
- ▶ Ha a készülékház kinyitása szükséges, győződjön meg arról, hogy a hálózati kábelt kihúzta, nehogy a belső alkatrészek egy része még mindig áram alatt legyen.
- ▶ Figyeljen a vízállóságra a tápegység csatlakoztatásakor, ne működtesse az elektromos termékeket nedves kézzel vagy vízcseppekkel a tápegység csatlakozóvezetékén, hogy elkerülje az

áramszivárgást.

- ▶ Ha a termék tápkábele megsérül, vagy a termék meghibásodik, a veszély elkerülése érdekében a gyártónak vagy a karbantartó részlegnek vagy a szakembereknek kell kicserélnie, kérjük, ne nyissa ki a terméket a csere céljából.
- ▶ Mindig a szabadban, nyílt lángtól távol töltsse fel a tüzelőanyagot.
- ▶ Ne használjon külső tüzelőanyagforrást.
- ▶ Ne működtesse a gázolajos hőlégfűvőt gyúlékony területeken, ahol gyúlékony folyadékok vagy gőzök lehetnek jelen.
- ▶ Ne indítsa be a hőlégfűvőt, ha a fűtőtér forró.
- ▶ Ne indítsa be a hőlégfűvőt, ha az égéstérben túlzott mennyiségű tüzelőanyag gyűlt össze.
- ▶ Ne tegyen fűzőedényeket a hőlégfűvőre.

● Kicsomagolás

- ▶ Nyissa ki a csomagot, és vegye ki a gázolajos hőlégfűvőt, valamint a szállítás során a készülék sérülésének megelőzésére használt biztonsági párnázó anyagokat.
- ▶ Vegye ki a csomagban lévő összes alkatrészt és tárgyat.
- ▶ Ha a készüléknek van bármilyen nyilvánvalós sérülése, azonnal lépjen kapcsolatba a kereskedővel.
- ▶ Tartson meg minden szállítási és csomagolóanyagot, amelyek használhatók a jövőbeni szállításokhoz.

● Az üzemi környezet szellőzési követelményei

- a) A nem lakott helyiségben történő fűtés esetén a fűtési térfogat (köbméter)/fűtési teljesítmény (kW) aránynak legalább 10:1 arányúnak kell lennie. Ha a fűtőberendezést egy személy őrzi, ajánlott, hogy ne tartózkodjon hosszabb ideig a fűtött helyiségben.
- b) A lakott helyiségben történő fűtés esetén biztosítani kell a jó természetes szellőzést. A fűtési térfogat (köbméter)/fűtési teljesítmény (kW) aránynak legalább 30:1. Biztosítani kell, hogy a légáramlásra használt ajtók, ablakok vagy állandó nyílások teljes nyitott területe (négyzetméter) legalább a teljes fűtési teljesítmény (kW) 0,003-szorosa legyen. Az oxigén (O₂) térfogati koncentrációjának mindig legalább 17 százalékosnak kell lennie a fűtőtérben.
- c) A tűz megelőzése érdekében a készülék használata során a bal és jobb oldalán lévő 2 méteren nem lehetnek akadályok (vagy éghető anyagok); a felső 2 méteren nem lehetnek éghető anyagok; a terméket nem lehet a fapadló vagy más éghető anyagok felett helyezni. Ha a fentiekre kiömlik az olaj, vagy a hőmérséklet túl magas, akkor tüzet okozhat. (1. ábra)
- d) A tűz megelőzése érdekében a termék előtt lévő hőkivezető nyílás 3,5 méteres távolságán belül nem lehetnek akadályok (vagy éghető anyagok); a termék megfelelő működése érdekében a termék hátulján lévő légbevezető nyílás 2 méteres távolságán belül nem lehetnek akadályok. (1. ábra)

● Termékleírási paraméterek

Modell	Y80 A	Y100 A	Y115 A	Y135 A	Y150 A
Üzemi nyomás (bar)	10	10	10	10	10
Maximális égési teljesítmény (W) (Kcal/h) (Btu/h)	80000	100000	115000	135000	150000
	68800	86000	98900	116100	129000
	273000	341300	393000	460750	512000
Maximális üzemanyag-fogyasztás óránként (L/h)	7.63	9.54	10.98	12.88	14.31
Üzemanyagtartály kapacitása (L)	51	51	100	100	100
Kimeneti levegő térfogata (M ³ /h)	2800	3000	5000	5000	5000
Folyamatos üzemidő (h)	6.5	5	9	7.5	7
Teljes elektromos teljesítmény (W)	700	700	1150	1150	1150
Oxigénellátó ventilátor fordulatszám (RPM)	2700	2700	2700	2700	2700
Üzemanyag-fúvóka specifikációja	1.75/60 °	2.0/80 °	2.5/80 °	2.75/60 °	3.0/80 °
Feszültség/frekvencia	AC220-240V	AC220-240V	AC220-240V	AC220-240V	AC220-240V
	50Hz	50Hz	50Hz	50Hz	50Hz
Termék mérete (mm)	1379*566*76	1379*566*76	1605*621*10	1605*621*10	1605*621*10
	7	7	36	36	36
Nettó tömeg (KG)	50	50	97	97	97
Terhelhetőség 20GP/40GP	28/60	28/60	20/40	20/40	20/40

● A termék külső alkatrészeinek bemutatása

(A) Légekivezető nyílás (B) Felső fedőlap (C) Kis fedőlap (D) Légekivezető nyílás
 (E) Hátsó rácsos fedél (F) Csőtartály állvány (G) Üzemanyagtartály szerelvény
 (H) Hátsó konzol (I) Üzemanyagtartály fedél (J) Tápkapcsoló (K) Tápkábel
 (L) Külső hőmérsékletszabályozó dugó (M) Hőmérsékletszabályozó állítógomb (N) Bal kerék
 (O) Üzemanyagszintmérő (P) Bal és jobb konzol (Q) Kezelőpanel (R) Olajbevezető cső
 (S) Olajkimeneti cső (T) Szűrő (U) Jobb kerék (V) Külső levegőbevezető szerelvény

2. ábra Külső alkatrészek

● A termék külső méretei

3. ábra A termék külső méretei

● Termék tartozékainak telepítése

4. ábra Termék tartozékainak telepítése

Az ábrának megfelelően vegye ki a megvásárolt modellhez való tartozékokat (a mennyiségeket lásd az alábbi táblázatban), és szerelje fel a berendezésre az ábrán látható módon. A lehető legkevesebbet kell használni a gépet a fűtés bekapcsolására, amíg a tartozékokat be nem szerelte.

	Termékmodell	Y80 A	Y100 A	Y115 A	Y135 A	Y150 A
1	M5*15csavar	6	6	6	6	6
2	Görgő burkolat	2	2	0	0	0
3	M8 anya	2	2	0	0	0
4	Ø8 rugós alátét	2	2	0	0	0
5	Ø8 lapos alátét	2	2	0	0	0
6	Bal oldali görgő	1	1	1	1	1
7	M5 anya	6	6	6	6	6
8	Görgős tengely szerelvény	1	1	1	1	1
9	Jobb oldali görgő	1	1	1	1	1
10	Hátsó konzol	1	1	1	1	1
11	tengelyrögzítő gyűrű	1	1	1	1	1
3	M12 anya	0	0	2	2	2
4	Ø12 rugós alátét	0	0	2	2	2
5	Ø12 lapos alátét	0	0	2	2	2

● A termék működése

5. ábra A termék működése

(1) égőhordó szerelvény (2) nagynyomású fűvóka (3) légbevezető rács szerelvény
 (4) nagynyomású olajcső (5) hőelvezető motor (6) szellapát (7) csőállvány
 (8) olajkivezető cső (9) olajbevezető cső (10) oxigénellátó motor
 (11) centrifugális szélkerék (12) fogaskerékszivattyú (13) szélcső (14) olajtartály szerelvény.

Az üzemanyagszivattyú beszívja az üzemanyagot a tartályból, és a következő szakasz elvégzéséhez szükséges nyomásra emeli, majd a fűvókából az üzemanyagot az égéstérbe fecskendezi. Az égés az üzemanyag és a levegő keveredésével jön létre. A levegőt egy motor által hajtott léglapát vagy szélkerék forgatásával és gyorsításával szolgáltatják. A közvetlen fűtésű modelleknél (5 ábra) az égés során keletkező forró levegő közvetlenül a melegítendő környezetbe kerül, és az égési folyamat során keletkező kipufogógázok is közvetlenül a helyiségbe kerülnek, ezért az ebben a kézikönyvben szereplő összes modell nyitott beltéri helyiségben kell használni, és nem használható zárt térben, ami szén-monoxid-mérgezés vagy oxigénhiány veszélyével járna. Az elektronikus programvezérlő által irányított érzékelőrendszer egész sora tartja fenn a fűtőberendezés égésének teljes körű felügyeletét és ellenőrzését, hogy elkerülje és megakadályozza a véletlen leállásokat vagy baleseteket.

● **Üzemanyag feltöltése**

 **FIGYELMEZTETÉS:** Soha ne töltsse fel az üzemanyagtartályt zárt térben.

Mindig a szabadban töltsse fel a tartályt. Tankolásakor ügyeljen arra, hogy a fűtőberendezés vízszintes felületen álljon, és soha ne töltsse túl a tartályt.

 **FIGYELMEZTETÉS:** Soha ne tankolja a fűtőberendezést meleg vagy üzemi állapotban. Ez tűz- vagy robbanásveszélyt okozhat.

 **FIGYELMEZTETÉS:** Kizárólag gázolajat vagy paraffint használhat üzemanyagként ehhez a termékhez.

 **FONTOS:** Ha a terméket hosszabb ideig nem használja, ne tárolja a maradék dízelüzemanyagot az üzemanyagtartályban, és időben tisztítsa ki a tartályban lévő üzemanyagot. A régi üzemanyag használata károsítja a fűtőberendezést.

▶ Az üzemanyag hozzáadása előtt kapcsolja ki a készüléket, és várja meg, amíg a készülék teljesen lehűl.

▶ Az üzemanyagtartályokat külön kell elhelyezni.

▶ Minden üzemanyagtartályt a készüléktől biztonságos távolságban kell elhelyezni a vonatkozó irányelveknek megfelelően.

▶ Az üzemanyagot olyan helyiségben kell tárolni, amelynek padlója szigetelt, nehogy a padlóra kerüljön, nyílt lánggal érintkezzen és meggyulladjon.

▶ Az üzemanyag tárolásának meg kell felelnie az összes nemzeti szabvány vonatkozó irányelveinek.

▶ A tűz vagy robbanás elkerülése érdekében csak könnyű gázolajat vagy paraffint használjon. Ne használjon benzint, naftát, festékhígítót, alkoholt vagy más gyúlékony folyadékot. Az üzemanyag forrása a szabványnak megfelelő, szabályos tüzelőolaj kell, hogy legyen, és nem szabad szabálytalan forrásból származó üzemanyagot magánhasználatban hozzáadni. Üzemanyag fokozat a különböző környezeti hőmérséklet használatának megfelelően különböző minőségű dízelüzemanyagot használ, például 5 fokos gyűrűhőmérséklet 0 dízelüzemanyaggal, -5 fokos gyűrűhőmérséklet -10 dízelüzemanyaggal, -25 fokos gyűrűhőmérséklet -30 dízelüzemanyaggal és így tovább.

▶ Kérjük, ellenőrizze, hogy van-e víz és szemét az üzemanyagtartályban, víz és szemét esetén tisztítsa meg az üzemanyagtartályt.

▶ Az ellenőrzést a motor leállítása és az áramellátás kihúzása után kell elvégezni.

▶ Kérjük, gyújtás előtt ellenőrizze, hogy van-e olajszivárgás. Ha olajszivárgás van, kérjük, gyújtás előtt vegye fel a kapcsolatot az értékesítési bolttal.

● A fűtés beindítása

⚠ FIGYELMEZTETÉS: A készülék bekapcsolása előtt olvassa el figyelmesen ezt a kézikönyvet, hogy a működés közbeni biztonságot garantálja. Győződjön meg arról, hogy a hálózati kábel nem sérült meg. Ha a hálózati kábel sérült, győződjön meg róla, hogy a gyártó, annak ügyfélszolgálati ügynöke vagy más, hasonló képesítéssel rendelkező személy cseréli ki, ellenkező esetben balesetek következhetnek be. És győződjön meg továbbá arról, hogy a használt tápegység megfelel a gép címtábláján feltüntetett követelményeknek. Ne tegye a fűtőberendezést fejjel lefelé, és ne kapcsolja be. A bekapcsolás előtt győződjön meg arról, hogy a kapcsoló OFF állásban van.

⚠ FONTOS: A fűtőberendezés első sikertelen beindítása után ellenőrizze, hogy van-e üzemanyag az üzemanyagtartályban, ellenőrizze, hogy az üzemanyagszűrő tiszta-e.

1. Töltse fel a tartályt gázolajjal, amíg az üzemanyagszűrő tűje a maximumra nem mutat.
2. Győződjön meg róla, hogy az üzemanyagkupakot visszatette a tartályra, és szorosan rácsavarta.
3. Csatlakoztassa a tápkábelt egy konnektorba, a földeléssel ellátott hosszabbítót pedig egy 220V-240V 16A földeléssel ellátott konnektorba.
4. A tápegység csatlakoztatása után nyomja a hálózati kapcsolót „ON” állásba. A jelzőfény működni fog, a környezeti hőmérséklet kijelző ablakban megjelenik a környezeti hőmérséklet, a beállított hőmérséklet kijelző ablakban megjelenik az alapértelmezett beállított hőmérséklet. Állítsa be a beállított hőmérsékletet (a beállított hőmérséklet 5 °C ~ 45 °C tartományban van), a teljesítményjelző lámpa és a szobahőmérséklet kijelző világít, és a fűtőberendezés elindul.

6. ábra Vezérlőpanel diagram

(A) Jelzőlámpa (B) Kijelző (C) Kapcsoló (D) Hőmérsékletállító gomb
(E) Külső hőmérsékletszabályozó fedél (F) Hálózati kábel

Különösen figyelem:

Ha nincs olaj a szűrőcsészében, és az első alkalommal nem működik, akkor normális, hogy egy második indítást is kell végezni.

FIGYELEM: Ha a fűtőberendezés nem gyullad be, akkor a termosztát túl alacsonyra lehet állítva. Fordítsa a termosztát gombját magasabbra, amíg a fűtőberendezés be nem gyullad. Ha a fűtőberendezés még mindig nem gyullad be, nyomja a hálózati kapcsolót „OFF” állásba, majd vissza „ON” állásba. Ha a fűtőberendezés még mindig nem gyullad be, olvassa el a hibaelhárítási útmutatót.

FIGYELEM: A fűtőberendezés elektromos alkatrészeit a számítógépes lapra szerelt biztosíték

védi. Ha a fűtőberendezés nem gyullad be, először ellenőrizze a biztosítékot, és szükség esetén cserélje ki. Ellenőrizze a tápegységet is, hogy a megfelelő feszültséget kapja a fűtőberendezés.

● Kikapcsolás

 **FIGYELMEZTETÉS:** Ne kapcsolja ki és ne húzza ki a készüléket, amíg az teljesen le nem hűlt (kb. 3 perc).

Fordítsa ahálózati kapcsolót „OFF” állásba. A készülék belép a késleltetett üzemmódba, a hűtőlevegő 120 másodpercig fúj, majd a készülék automatikusan kikapcsol, a hűtőlevegő fújása alatt ne húzza ki a tápegységet.

● A fűtés újraindítása

1. Várjon 10 másodpercet a fűtés kikapcsolása után.
2. Fordítsa a hálózati kapcsolót „ON” állásba.
3. Győződjön meg arról, hogy az indítási eljárással kapcsolatos összes óvintézkedést betartja.

● Külső hőmérsékletmérő szonda csatlakoztatása

7. ábra Külső hőmérsékletmérő szonda csatlakoztatása

(A) Külső hőmérsékletszabályozó fedél (B) Külső hőmérsékletszabályozó szonda

(C) Külső hőmérsékletszabályozó dugó

A hőmérsékletszonda érzékelésének két módja van ennél a gázolajos hőlégfúvónál: az egyik a fűtőberendezéshez tartozó hőmérsékletszonda, amely a fűtőberendezés belső környezeti hőmérsékletének érzékelésére szolgál, a másik pedig az opcionális külső hőmérsékletszonda érzékelési módja. Ha a külső hőmérsékletszonda be van szerelve, a fűtőberendezés automatikusan kiválasztja a külső hőmérsékletszondát a hőmérsékletérték érzékeléséhez. Hacsak a külső hőmérsékletszonda meg nem sérül, akkor automatikusan átkapcsol a beépített saját hőmérsékletszondára. A külső hőmérsékletmérő szonda telepítési módját a 7. ábra mutatja. Kinyitjuk a külső hőmérsékletmérő szonda interfész védőburkolatát a fűtőberendezésen, a külső hőmérsékletmérő szonda aljzatát csatlakoztatjuk hozzá, meghúzzuk az anyát, és szilárdan rögzítjük.

● Külső oxigénellátás telepítése

8. ábra Külső oxigénellátás telepítése

A. Külső levegőbevezető szerelvény B. Külső oxigénellátó csatorna

Az Y115 A, Y135 A, Y150 A modell külső oxigénellátó csatornával csatlakoztatható. Ez a beállítás a beltéri nagy teljesítményű fűtőtermékek használatának megoldására szolgál, amikor a levegő oxigéntartalmának elvesztése vagy az oxigén hiánya a tűz megszűnéséhez vezet. Külső oxigénellátó csatorna a 8. ábrán látható módon csatlakoztatható, a választható csatorna specifikációja Ø125mm * 6 méteres légcsatorna.

⚠ Figyelmeztetés: Bár a fenti három modell csatlakoztatható a külső oxigénellátó csatornához, de nem használható szellőztelen helyiségben. Rendszeres szellőztetésre van szükség, mivel az égési folyamatból származó kipufogógázok közvetlenül a helyiségbe kerülnek, ami oxigénhiányos mérgezéshez vezet.

● Terméknyomás beállítása (forduljon a műszaki

szervizközponthoz)

Az ebben a kézikönyvben szereplő termék olajszivattyúja fogaskerékszivattyú típusú. A konkrét környezet és egyéb tényezők használatának megfelelően, szükség lehet a fűtőolaj-ellátás nyomásának beállítására, csak finombeállításként (a beállításhoz szakmai személyzetre és szerszámokra van szükség, a konkrét beállítási módszerrel forduljon a forgalmazóhoz vagy a műszaki szervizközponthoz).

● Tisztítás és karbantartás

► Fűvókák:

A fűvókákat fűtési szezononként legalább egyszer meg kell tisztítani vagy ki kell cserélni. A szennyezett üzemanyag ezt azonnal szükségessé teheti. A fűvókáról a szennyeződések eltávolításához fújjon sűrített levegőt a fűvóka elülső részén keresztül. Előfordulhat, hogy a fűvókát tiszta dízelüzemanyagba kell áztatni, hogy a részecskék fellazuljanak.

FIGYELEM: A dízelüzemanyag használata további további karbantartást tehet szükségessé. A fűtőberendezés megfelelő karbantartás nélküli, illetve szennyezett vagy állott üzemanyaggal történő használata nem megfelelő égést eredményezhet, és korom keletkezhet.

► Gyűjtőtű:

600 üzemóránként meg kell tisztítani és újrahúzni, vagy szükség szerint ki kell cserélni. A gyűjtőgyertya eltávolítása után acél drótkéfével tisztítsa meg a csatlakozót.

► Fotorezisztor:

A:Fotorezisztor (9. ábra)

A fotorezisztor fűtési szezononként legalább egyszer, vagy szükség szerint gyakrabban kell tisztítani.

Tisztítsa meg a fotorezisztor érzékelőfejét vízzel vagy alkohollal megnedvesített vattapálcikával. Ügyeljen a fotorezisztor helyes beépítési helyzetére.

► Üzemanyagszűrő:

Az üzemanyagszűrőt fűtési szezononként legalább kétszer kell tisztítani tiszta gázolajjal történő mosással. A szennyezett üzemanyag miatt eltömődhet, és rosszul szívhat a szűrő. (10. ábra)

► A víz eltávolításának módja az olajtartályból (11. ábra):

1. Tegye a fűtőberendezést a munkapultra, és helyezze az olajtartály alá az olajtárolót;
2. Lazítsa meg a leeresztő csavart egy villáskulccsal, hogy a belső vizet és a szemetet együtt távolítsa el;
3. A víz és a szemet eltávolítása után húzza meg a leeresztő csavart, és törölje tisztára az olajat és a vizet.

11. ábra Olajtartály tisztítása

- Tároláskor a fűtőberendezést először át kell hűteni és szárazra kell fűjni, és a tartályban lévő üzemanyagot tisztára kell tenni. Majd be kell állítani a zsákot, és be kell helyezni a csomagoló dobozba, és száraz és szellőztetett helyre kell tárolni a fűtőberendezést.

● Hibaelhárítás

Probléma	Oka	Megoldás
A fűtőberendezés gyújtása nem indul megfelelően, a jelzőfény villog, és az LED-kijelzőn az „E3” felirat jelenik meg.	<ol style="list-style-type: none"> 1. Szennyezett üzemanyagszűrő. 2. Koszos fűvóka. 3. Szennyezett fotorezisztor lencse. 4. Nem megfelelően beszerelt fotorezisztor. 5. Hibás fotorezisztor. 6. Hibás vezetékcsatlakozás a fő PCB és a fotorezisztor között . 	<ol style="list-style-type: none"> 1. Tisztítsa/cserélje ki az üzemanyagszűrőt. 2. Tisztítsa/cserélje ki a fűvókát. 3. Tisztítsa/cserélje ki a fotorezisztort. 4. Állítsa be a fotorezisztor helyzetét. 5. Cserélje ki a fotorezisztort. 6. Ellenőrizze a vezetékek csatlakoztatását (lásd a csatlakoztatási rajzot).
A fűtőberendezés rövid ideig működik, a jelzőfény villog, és az LED-kijelzőn az „E3” felirat jelenik meg.	<ol style="list-style-type: none"> 1. Nincs dízelüzemanyag a tartályban. 2. Gyújtótű korrózió vagy helytelen gyújtótű hézag. 3. Koszos üzemanyagszűrő. 4. Koszos fűvóka. 5. Nedvesség az üzemanyagtartályban. 6. Hibás vezetékcsatlakozás a gyújtótranszformátor és az áramköri lap között. 7. A gyújtótranszformátor vezetékai 	<ol style="list-style-type: none"> 1. Töltse fel a tartályt tiszta gázolajjal. 2. Tisztítsa meg/cserélje ki a gyújtótűt. 3. Tisztítsa/cserélje ki az üzemanyagszűrőt. 4. Tisztítsa meg/cserélje ki a fűvókát. 5. Tisztítsa meg az üzemanyagtartályt tiszta dízelüzemanyaggal.

	<p>nem csatlakoznak a gyújtótűhöz.</p> <p>8. Hibás gyújtótrafó.</p>	<p>6. Ellenőrizze az összes vezetékcsatlakozást. Lásd a csatlakoztatási rajzot.</p> <p>7. Csatlakoztassa újra a gyújtótranszformátor vezetékét a gyújtótűhöz.</p> <p>8. Cserélje ki a gyújtótranszformátort.</p>
<p>A ventilátor nem működik, amikor a fűtőberendezés be van kapcsolva, a hálózati kapcsoló „ON” állásban van. A jelzőfény villog vagy bekapcsol, és az LED-kijelzőn az felirat jelenik meg.</p>	<p>A hőmérséklet beállítása túl alacsony.</p>	<p>Fordítsa a beállított hőmérséklet gombot magasabbra.</p>
<p>Rossz égés vagy túlzott koromképződés</p>	<ol style="list-style-type: none"> 1. Koszos üzemanyagszűrő. 2. Rossz minőségű üzemanyag. 	<ol style="list-style-type: none"> 1. Tisztítsa/cserélje ki az üzemanyagszűrőt. 2. Győződjön meg róla, hogy az üzemanyag nem szennyezett vagy elöregedett.
<p>A fűtőberendezés jelzőfénye nem világít és nem működik.</p>	<ol style="list-style-type: none"> 1. Túlmelegedés elleni védelem működése. 2. Nincs bemeneti teljesítmény. 3. Kiegett biztosíték. 4. A vezérlőlap és a tápegységi PCB lap közötti csatlakozóvezeték leválasztva van. 	<ol style="list-style-type: none"> 1. Nyomja a hálózati kapcsolót „OFF” állásba, és hagyja a fűtőberendezést 10 percig hűlni. Nyomja vissza a hálózati kapcsolót „ON” állásba. 2. Ellenőrizze a tápkábelt és a hosszabbítót a megfelelő csatlakoztatás érdekében. Tesztelje a tápegységet. 3. Ellenőrizze/cserélje ki a biztosítékokat.

		4. Ellenőrizze az összes vezeték csatlakozást és újratelepítse a vezetékeket.
--	--	---

Figyelem: A fenti problémáktól eltérő hibák esetén szakképzett szakemberhez vagy forgalmazóhoz kell fordulni.

A hibakód okának megjelenítése:

Hibakijelzés	A hiba oka	Hibaelhárítás
E1	Hőmérsékletérzékelő megszakadt (vagy rövidzárlat).	Az érzékelő cseréje helyreállítja.
E2	Normál működés közben áramszünet történt, amikor a kapcsoló bekapcsolt állapotban volt. Utána újra bekapcsolt.	Kikapcsolás, újra bekapcsolás.
E3	Gyújtási hiba.	Kikapcsolás, újra bekapcsolás.
E4	Rendellenes égés normál működés közben.	Kikapcsolás, újra bekapcsolás.
E5	Készülék belső túlmelegedés elleni védelme miatt hirtelen ugrásszerű műveleti megszakítás történt, és a gép nem működik.	Kikapcsolás, újra bekapcsolás.
E6	A tápfeszültség alacsonyabb, mint 175VAC vagy magasabb, mint 265VAC.	Normál feszültség esetén automatikus helyreállítás.
E7	A szélnyomáskapcsoló nem működik .(Y115A/Y135A/ Y150A)	Cserélje ki a légnyomáskapcsolót, vagy ellenőrizze a légnyomáskapcsoló vezetékvezetését.

● Regole di sicurezza

⚠️ IMPORTANTE: questo riscaldatore a carburante è progettato per le applicazioni mobili e professionali temporanee. Non è destinato all'uso domestico né al riscaldamento del corpo.

⚠️ Importante: questo prodotto non è destinato all'uso da parte di persone con ridotte capacità fisiche, sensoriali o mentali (compresi i bambini) o persone inesperte, a meno che non siano sotto la supervisione di un custode. Si prega di prestare la massima attenzione ai bambini che giocano incidentalmente con questo prodotto.

⚠️ Avvertenza: questo riscaldatore a carburante è un prodotto di riscaldamento utilizzato per riscaldare l'aria bruciando il carburante con una fiamma libera. È utilizzato in spazi domestici senza aperture per la ventilazione. Durante l'uso, è necessaria una ventilazione regolare (2 volte/ora). A causa dell'ipossia, durante il processo di combustione verrà emesso monossido di carbonio o altre sostanze nocive, che avranno effetti pericolosi sui animali e sulle piante. L'avvelenamento da monossido di carbonio comporterà pericoli mortali per gli esseri umani e animali, mentre alcune di queste sostanze nocive comprometteranno la crescita delle piante.

I primi sintomi di avvelenamento da monossido di carbonio sono simili a quelli dall'influenza, come forte mal di testa, vertigini o nausea (questi sintomi possono essere genetici). Se si verificano questi sintomi, si prega di abbandonare immediatamente la stanza e andare all'aperto, informare poi un professionista della necessità di manutenzione del prodotto.

⚠️ Avvertenza: questo riscaldatore a carburante utilizza solo gasolio leggero standard o cherosene come carburante. L'uso di diversi carburanti è vietato e potrebbe causare esplosioni, incendi e altri pericoli.

- ▶ Non utilizzare il dispositivo in spazi o interni polverosi, dove sono conservati benzina, solventi, vernici e altri materiali volatili o infiammabili, in modo da evitare l'esplosione. Quando si utilizza questo prodotto, occorre seguire tutte le normative e le linee guida locali applicabili.
- ▶ Non utilizzare il riscaldatore a carburante nei soggiorni o nelle camere da letto.
- ▶ Non coprire il dispositivo in funzione, poiché ciò potrebbe causare il surriscaldamento e la combustione del dispositivo.
- ▶ Non utilizzare il dispositivo in luoghi umidi. Qualsiasi contatto con l'acqua può comportare un corto circuito o una scossa elettrica al dispositivo.
- ▶ Non spegnere il dispositivo staccando direttamente il cavo di alimentazione dalla presa a muro. Il dispositivo necessita del post-spurgo per il raffreddamento.

- ▶ Non collegare tubi alla presa o allo sfogo dell'aria del riscaldatore a carburante.
- ▶ Quando si utilizza questo prodotto in prossimità a tende, schermi o altri materiali simili, occorre mantenere una distanza di sicurezza.
- ▶ Questo prodotto è destinato esclusivamente in aree interne ben ventilate. Ai sensi delle normative vigenti, per garantire un certo flusso d'aria, è necessaria un'adeguata ventilazione del locale e vengono previste idonee aperture di ventilazione.
- ▶ Si prega di leggere attentamente i valori di tensione e frequenza riportati sulla targhetta del dispositivo per comprendere la potenza relativa. Non energizzare il riscaldatore con frequenze e tensioni diverse da quelle riportate sulla targhetta.
- ▶ La distanza minima di sicurezza tra il prodotto in oggetto e sostanze infiammabili ed esplosive è: distanza anteriore = 3,5 m, distanza laterale, superiore e inferiore = 2,0 m.
- ▶ Per evitare incendi, posizionare il dispositivo su un pavimento stabile e piano. Non posizionare il prodotto su un veicolo in movimento o in una situazione in cui il prodotto potrebbe ribaltarsi.
- ▶ Gli animali devono mantenersi a distanza di sicurezza dal dispositivo.
- ▶ Togliere sempre l'alimentazione elettrica nel momento di spegnimento.
- ▶ Il controllo del termostato consente l'accensione del dispositivo in qualsiasi momento. Non avvicinarsi né toccare la zona della griglia anteriore nello stato acceso per prevenire l'avviamento accidentale della macchina.
- ▶ Non effettuare lo spostamento, la manipolazione, il rifornimento di carburante né tentare di eseguire la manutenzione quando il dispositivo è connesso elettricamente, riscaldato o in funzione.
- ▶ Mantenere una distanza di sicurezza tra le parti riscaldanti del dispositivo e materiali sensibili al calore o infiammabili (compresi i cavi di alimentazione).
- ▶ Non utilizzare il dispositivo in prossimità agli ambienti infiammabili dove esistono gli oggetti come tende, tende di porte, tessuti che sono infiammabili e tendono a bloccare la presa e lo sfogo dell'aria.
- ▶ Non utilizzare il dispositivo in prossimità a tappeti o altri materiali simili.
- ▶ Prestare particolare attenzione alla sicurezza quando si utilizza il dispositivo in luoghi frequentati da bambini o animali.
- ▶ Utilizzare solo i cavi di alimentazione con messa a terra o alimentatori derivati per evitare scosse elettriche in caso di incidente.
- ▶ La prolunga necessaria deve essere la più corta possibile e sempre svolta pienamente.
- ▶ Il riscaldatore non deve essere posizionato direttamente sotto una presa elettrica.
- ▶ Non condividere la stessa presa con altri prodotti né posizionare il cavo sullo sfogo dell'aria per la cottura.
- ▶ Non inserire assolutamente sottili fili metallici o altri oggetti estranei nei fori della macchina per evitare scosse elettriche.
- ▶ In caso di inattività, scollegare il cavo di alimentazione del dispositivo dalla presa a muro per evitare incidenti.

- ▶ Se occorre aprire l'involucro, assicurarsi che il cavo di alimentazione sia stato scollegato per evitare che alcuni componenti interni siano ancora sotto tensione.
- ▶ Prestare attenzione all'impermeabilità quando si collega l'alimentazione. Non utilizzare prodotti elettrici con le mani bagnate o con gocce d'acqua sul cavo di collegamento elettrico per evitare perdite elettriche.
- ▶ In caso di cavo d'alimentazione flessibile del prodotto danneggiato o errore del prodotto, al fine di prevenire i rischi, affidare la sostituzione al produttore, il reparto di riparazione od il professionista simile invece di farla di persona.
- ▶ Effettuare il rifornimento di carburante sempre all'aperto, lontano da fiamme libere.
- ▶ Non utilizzare fonti di carburante esterne.
- ▶ Non utilizzare il riscaldatore in un luogo infiammabile dove potrebbero essere presenti liquidi o vapori infiammabili.
- ▶ Non attivare il riscaldatore quando la camera è calda.
- ▶ Non attivare il riscaldatore quando è eccessivo il carburante aggregato nella camera di combustione.
- ▶ Non appoggiare utensili da cucina sul riscaldatore.

● Disimballaggio

- ▶ Aprire l'imballo e togliere il riscaldatore a carburante e tutti i materiali di imbottitura di sicurezza utilizzati durante il trasporto per evitare danni al dispositivo.
- ▶ Estrarre tutte le parti e gli oggetti dalla confezione.
- ▶ In caso di danni evidenti al dispositivo, contatta immediatamente il rivenditore.
- ▶ Conserva tutti i materiali di spedizione e imballaggio e utilizza questi materiali nelle spedizioni future.

● Requisiti di ventilazione per l'ambiente d'uso

- a) Per il riscaldamento di locali non occupati, il rapporto volume riscaldante (metri cubici)/potenza calorifica (kilowatt) deve essere almeno 10:1. Quando il riscaldatore è custodito, si raccomanda di non rimanere a lungo nel locale riscaldato.
- b) Al fine di garantire il riscaldamento del locale occupato, garantire una buona ventilazione dell'aria naturale. Il rapporto volume riscaldante (metri cubici)/potenza calorifica (kilowatt) deve essere almeno 30:1. Occorre garantire che la superficie aperta totale (metri quadrati) di porte, finestre o aperture permanenti utilizzate per la circolazione dell'aria sia almeno 0,003 volte la potenza termica totale (kW). La concentrazione volumetrica dell'ossigeno (ossigeno) nel locale di riscaldamento deve essere sempre superiore al 17%.
- c) Al fine di prevenire il verificarsi di incendi, non dovrebbero esserci ostacoli (o combustibili) entro 2

metri dai lati sinistro e destro della macchina durante l'uso; non dovrebbero esserci combustibili entro 2 metri dalla cima; non posizionare il prodotto su pavimenti in legno od altri combustibili. In caso di spruzzo d'olio sopra o elevata temperatura, può verificarsi l'incendio; (Fig.1)

d) Per prevenire incendi, non dovrebbero esserci ostacoli (o combustibili) entro 3,5 metri dallo sfogo di calore anteriore del prodotto; ai fini del funzionamento normale del prodotto, non dovrebbero esserci ostacoli entro 2 metri dalla presa dell'aria nella parte posteriore del prodotto. (Fig.1)

● Parametri del prodotto

Modello	Y80 A	Y100 A	Y115 A	Y135 A	Y150 A
Pressione di servizio (bar)	10	10	10	10	10
Massima potenza di combustione (W) (Kcal/ora) (Btu/ora)	80.000	100.000	115.000	135.000	150.000
	68.800	86.000	98.900	116.100	129.000
	273.000	341.300	393.000	460.750	512.000
Consumo massimo di carburante all'ora (Litri/ora)	7,63	9,54	10,98	12,88	14,31
Capacità del serbatoio del carburante (Litri)	51	51	100	100	100
Volume d'aria in uscita (Mc/ora)	2.800	3.000	5.000	5.000	5.000
Autonomia (ore)	6,5	5	9	7,5	7
Potenza totale (W)	700	700	1150	1150	1150
Regime del ventilatore di erogazione dell'ossigeno (RPM)	2700	2700	2700	2700	2700
Specifiche dell'ugello	1,75/60 °	2,0/80 °	2,5/80 °	2,75/60 °	3,0/80 °
Tensione/frequenza	220-240Vac	220-240Vac	220-240Vac	220-240Vac	220-240Vac
	50Hz	50Hz	50Hz	50Hz	50Hz
Dimensioni del prodotto (mm)	1379*566*7	1379*566*7	1605*621*1	1605*621*1	1605*621*1
	67	67	036	036	036
Peso netto (KG)	50	50	97	97	97
Capacità contenitore 20GP/40GP	28/60	28/60	20/40	20/40	20/40

● Introduzione ai componenti esterni del prodotto

(A) Sfogo dell'aria (B) Coperchio superiore (C) Coperchio piccolo (D) Presa dell'aria
 (E) Griglia posteriore (F) Portatubi (G) Gruppo serbatoio del carburante (H) Staffa posteriore
 (I) Coperchio del serbatoio del carburante (J) Interruttore dell'alimentazione
 (K) Cavo dell'alimentazione (L) Spina del termostato esterno
 (M) Manopola di regolazione del termostato (N) Ruota sinistra (O) Indicatore dell'olio
 (P) Staffe sinistra e destra (Q) Pannello di controllo (R) Tubo di ingresso dell'olio

(S) Tubo d'uscita dell'olio (T) Filtro (U) Ruota destra (V) Gruppo presa aria esterna

Fig.2 Componentiesterni

● Dimensioniesterne del prodotto

Fig.3 Dimensioniesterne

● Installazione degli accessori del prodotto

Fig.4 Installazione degli accessori

Come mostrato in figura, estrarre gli accessori corrispondenti al modello acquistato (per i quantitativi, si rimanda alla tabella sottostante), installarli sul dispositivo come mostrato in figura, e utilizzare la macchina il meno possibile prima dei gli accessori sono installati.

	Modello	Y80 A	Y100 A	Y115 A	Y135 A	Y150 A
1	Vite M5*15	6	6	6	6	6
2	Copriotelle	2	2	0	0	0
3	Dado M8	2	2	0	0	0
4	Rondella elastica Ø8	2	2	0	0	0
5	Rondella piatta Ø8	2	2	0	0	0
6	Rotella sx	1	1	1	1	1
7	Dado M5	6	6	6	6	6
8	Gruppo albero rotelle	1	1	1	1	1
9	Rotella dx	1	1	1	1	1
10	Staffa posteriore	1	1	1	1	1
11	Anello di sicurezza per apertura	1	1	1	1	1
3	Dado M12	0	0	2	2	2
4	Rondella elastica Ø12	0	0	2	2	2
5	Rondella piatta Ø12	0	0	2	2	2

● Principio del prodotto

Fig.5 Principio

- (1) Gruppo canna di combustione (2) Ugello olio ad alta pressione
 (3) Gruppo griglia di presa dell'aria (4) Tubo olio ad alta pressione
 (5) Motore di dissipazione di calore (6) Pala (7) Portatubi (8) Tubo di uscita dell'olio
 (9) Tubo di ingresso dell'olio (10) Motore d'erogazione ossigeno
 (11) Ruota eolica centrifuga (12) Pompa a ingranaggi (13) Condotta dell'aria
 (14) Gruppo serbatoio dell'olio

La pompa ad olio aspira il carburante dal serbatoio, lo pressurizza fino al livello richiesto per la fase successiva e quindi inietta il carburante nel locale di combustione dall'ugello dell'olio. La combustione è realizzata mediante la miscelazione di carburante e aria. L'aria viene fornita attraverso la rotazione accelerata delle pale del ventilatore o della girante azionata dal motore. Nel modello a combustione diretta (come mostrato in Figura 5), l'aria calda generata dalla combustione entra direttamente nell'ambiente da riscaldare, ed anche i gas esausti generati durante il processo di combustione vengono scaricati direttamente nel locale. per cui tutti i modelli in questo manuale sono utilizzati in spazi interni aperti piuttosto che quelli chiusi, altrimenti si verificherebbe l'avvelenamento da monossido di carbonio o rischio di ipossia. Un set completo di sistemi di rilevamento controllati da un controllore elettronico del programma mantiene il monitoraggio e il controllo completi della combustione del riscaldatore per evitare e prevenire spegnimenti o incidenti imprevisti.

● **Rifornimento di carburante**

 **AVVERTENZA:** Non effettuare mai il rifornimento d'olio in ambienti interni.

Riempire sempre il serbatoio all'aperto. Durante il rifornimento, assicurarsi che il riscaldatore sia in piano e non riempire mai eccessivamente il serbatoio.

 **AVVERTENZA:** Non rifornire mai il riscaldatore caldo o in funzione. Altrimenti, potrebbe verificarsi l'incendio o la folgorazione.

 **AVVERTENZA:** questo prodotto utilizza solo gasolio o cherosene come carburante.

 **IMPORTANTE:** Quando il prodotto non viene utilizzato per un lungo periodo, eliminare il gasolio residuo dal serbatoio. L'utilizzo di carburante usato può danneggiare il riscaldatore.

- ▶ Prima di rifornire carburante, spegnere il dispositivo e attendere fino al completo raffreddamento.
- ▶ Posizionare il contenitore separatamente nel rifornimento di carburante.
- ▶ Tutti i contenitori di carburante devono essere posizionati a distanza di sicurezza dal dispositivo in conformità con le linee guida applicabili.
- ▶ Conservare il carburante in un locale con pavimento isolato per evitare che penetri nel pavimento ed entri in contatto con fiamme libere e bruci.
- ▶ Conservare il carburante in conformità alle linee guida applicabili di tutti gli standard nazionali.
- ▶ Per evitare incendi o esplosioni, utilizzare solo gasolio leggero o cherosene. Non utilizzare benzina, nafta, diluenti per vernici, alcool o altri liquidi infiammabili. Il carburante deve essere di origine legale e soddisfare gli standard, non rifornire il carburante proveniente di origine irregolare senza autorizzazione. Il modello di carburante da usare varia a seconda della temperatura

ambientale. Ad esempio, utilizzare il gasolio n. 0 quando la temperatura ambiente è di 5 gradi, utilizzare il gasolio n. 10 quando la temperatura ambiente è -5 gradi, utilizzare il gasolio n. 30 quando la temperatura ambiente è -25 gradi.

- ▶ Controllare il serbatoio del carburante per presenza d'acqua e rifiuti. Pulire il serbatoio del carburante nel caso affermativo.
- ▶ Eseguire il controllo dopo aver spento il motore e scollegato la spina di alimentazione.
- ▶ Verificare se vi sono perdite d'olio prima dell'accensione. In caso di perdite d'olio, contattare il negozio di vendita prima dell'accensione.

● **Riscaldamento all'accensione**

 **Avvertenza:** Prima di accendere il dispositivo in oggetto, leggere attentamente questo manuale per garantire la sicurezza durante il funzionamento. Assicurarsi che il cavo di alimentazione non sia danneggiato. Se il cavo di alimentazione è danneggiato, assicurarsi che venga sostituito dal produttore, dal suo agente dell'assistenza post-vendita o da altra persona qualificata, altrimenti potrebbe verificarsi un incidente. Si prega inoltre di confermare ulteriormente se l'alimentatore utilizzato soddisfa i requisiti indicati sulla targhetta della macchina. Non accendere il riscaldatore capovolto. Assicurarsi che l'interruttore sia in posizione off prima di accendere la macchina.

 **IMPORTANTE:** Qualora fallisce il primo avviamento del riscaldatore, verificare la presenza del carburante nel serbatoio e la pulizia del filtro del carburante.

1. Riempire il serbatoio del carburante con gasolio finché la lancetta dell'indicatore del carburante non indica il massimo.
2. Assicurarsi di rimontare e serrare il tappo del carburante sul serbatoio.
3. Collegare il cavo di alimentazione alla presa e la prolunga con messa a terra alla presa con messa a terra da 220 V-240 V 16 A.
4. Dopo aver collegato la spina di alimentazione, spingere l'interruttore di alimentazione in posizione "ON", l'indicatore luminoso funzionerà, la finestra di visualizzazione della temperatura ambientale visualizzerà la temperatura dell'ambiente, mentre la finestra di visualizzazione della temperatura impostata mostra la temperatura predefinita, regolare la temperatura impostata (compresa tra 5 °C ~ 45 °C), l'indicatore di alimentazione e il display della temperatura ambientale si accenderanno e il riscaldatore si avvierà.

Fig.6. Pannello di controllo

(A) Indicatore (B) Display (C) Interruttore (D) Manopola di regolazione della temperatura
(E) Coperchio del termostato esterno (F) Cavo di alimentazione

NOTA SPECIALE:

In assenza dell'olio nel bicchiere del filtro, il prodotto non può essere utilizzato normalmente per la prima volta e viene riavviato.

Attenzione: se il riscaldatore non si accende, il termostato potrebbe essere impostato su un valore troppo basso. Ruotare la manopola di regolazione della temperatura su un maggiore valore finché il riscaldatore non si accende. Se il riscaldatore non si avvia ancora, spostare l'interruttore di alimentazione su "OFF" e poi nuovamente su "ON". Se il riscaldatore non si accende ancora, consultare la guida alla ricerca guasti.

Attenzione: i componenti elettrici di questo riscaldatore sono protetti da un fusibile montato sulla scheda PCB. Se il riscaldatore non si accende, controllare prima il fusibile e sostituirlo a necessità. Controllare anche l'alimentatore per assicurare la tensione corretta.

● Spegnimento

 **Avvertenza: non interrompere l'alimentazione né scollegare la spina di alimentazione prima che il dispositivo si sia completamente raffreddato (circa 3 minuti).**

Impostare l'interruttore su "OFF". Accedere allo stato di funzionamento ritardato, eseguito lo spurgo a freddo per 120 secondi prima dello spegnimento automatico. Non scollegare l'alimentazione durante lo spurgo a freddo ritardato.

● Riavvio e riscaldamento

1. Attendere 10 secondi dopo aver spento il riscaldatore.
2. Impostare l'interruttore di alimentazione su ON
3. Assicurarsi che siano seguite tutte le precauzioni della procedura di avvio.

● Connessione della sonda di temperatura esterna

Fig.7 Connessione del termostato esterno

(A) Coperchio del termostato esterno (B) Sonda del termostato esterno
(C) Spina del termostato esterno

Sono disponibili due modalità di rilevamento per la sonda di temperatura del riscaldatore a carburante. La prima modalità richiede la sonda integrata del riscaldatore in oggetto rileva la

temperatura ambientale interna del riscaldatore. L'altra modalità richiede una sonda di temperatura è esterna e opzionale. In presenza di tale sonda, è scelta in automatico per rilevare il valore della temperatura. A meno che la sonda di temperatura esterna non sia danneggiata, si passa automaticamente alla sonda di temperatura integrata per rilevamento. Per il metodo di installazione della sonda di temperatura esterna, si rimanda alla Figura 7. Aprire il coperchio protettivo della porta per la sonda di temperatura esterna sul riscaldatore, collegare ad essa la presa della sonda della temperatura esterna, avvitare i dadi e fissare la sonda.

● **Modo d'installazione del tubo esterno per erogazione dell'ossigeno**

Fig.8 Connessione del tubo esterno per erogazione d'ossigeno

A. Gruppo di ingresso dell'aria esterna

B. Condotto dell'aria esterno per erogazione dell'ossigeno

I modelli di riscaldatore Y115 A, Y135 A e Y150 A descritti in questo manuale possono essere collegati a un condotto esterno per l'erogazione dell'ossigeno. Questa impostazione serve per risolvere il problema. Quando vengono utilizzati prodotti per il riscaldamento interno ad alta potenza, la perdita del contenuto di ossigeno nell'aria o l'ipossia può estinguere l'incendio. Il condotto esterno per erogazione dell'ossigeno è come Figura 8, il condotto dell'aria opzionale è da Ø125mm*6 metri.

 **Avvertenza: i tre modelli sopra indicati, anche connettibili ai condotti dell'aria esterni per erogazione dell'ossigeno, non possono essere utilizzati in ambienti con scarsa ventilazione. È necessaria una ventilazione regolare perché il gas esausto del processo di combustione viene scaricato addirittura nell'ambiente interno e causerà l'avvelenamento ipossico.**

● **Regolazione della pressione prodotto (contattare il centro d'assistenza tecnica)**

La pompa ad olio del prodotto descritta in questo manuale è di tipo a ingranaggi. Occorre eseguire questa regolazione a seconda dell'ambiente specifico e di altri fattori utilizzati. La pressione d'erogazione dell'olio del riscaldatore serve soltanto la messa a punto (in necessità dei professionisti e della regolazione strumentale, contattare il rivenditore od il centro d'assistenza tecnica).

● Pulizia e manutenzione

► Ugello:

Gli ugelli devono essere puliti o sostituiti almeno in ogni stagione di riscaldamento. Il carburante contaminato potrebbe rendere la necessità più urgente. Per rimuovere lo sporco dall'ugello, soffiare aria compressa attraverso la parte anteriore dell'ugello. Sarebbe necessario immergere l'ugello in carburante di gasolio pulito per facilitare la rimozione di eventuali particelle.

Attenzione: l'utilizzo del gasolio come carburante potrebbe richiedere ulteriore manutenzione.

L'utilizzo di questo riscaldatore senza un'adeguata manutenzione o l'utilizzo di carburante contaminato o vecchio può provocare una combustione impropria e generare eventualmente il fumo.

► Perno di accensione:

Pulire e regolare ad intervallo 600 ore di funzionamento oppure a necessità. Dopo aver rimosso la candela, pulire i terminali con una paglietta.

► Fotoresistenza:

A:Fotoresistenza (Fig.9)

La fotoresistenza deve essere pulita almeno in ogni stagione di riscaldamento o a secondo dei casi. Pulire la testina di rilevamento della fotoresistenza con un batuffolo di cotone imbevuto di acqua o alcool. Prestare attenzione alla corretta posizione di installazione della fotoresistenza.

► Filtro del carburante:

Il filtro del carburante deve essere pulito almeno due volte in ogni stagione di riscaldamento con gasolio pulito. Il carburante contaminato potrebbe impedire l'assorbimento del gasolio. (Fig.10)

► Come rimuovere l'acqua dal serbatoio del carburante (Fig.11):

1. Posizionar il riscaldatore sul tavolo e posizionare il contenitore del carburante sotto il serbatoio;
2. Utilizzare una chiave per allentare il bullone di scarico e scaricare l'acqua interna ed i rifiuti;
3. Dopo aver rimosso l'acqua e i rifiuti, serrare il bullone di drenaggio, rimuovere l'olio e l'acqua.

Fig.11 Pulizia del serbatoio

- Durante la conservazione, raffreddare e soffiare a freddo il riscaldatore, scaricare il carburante dal serbatoio, quindi avvolgere la custodia, collocare il prodotto nella scatola di imballaggio e conservarlo in un luogo asciutto e luogo ventilato.

● Cause e risoluzioni degli errori

Errore	Causa	Risoluzione
Riscaldatore non può avviarsi normalmente quando acceso. La luce lampeggia e il LED visualizza "E3".	1. Filtro del carburante sporco 2. Ugello sporco 3. Lente della fotoresistenza sporca 4. Fotoresistenza mal installata	1. Pulire/sostituire il filtro del carburante 2. Pulire/sostituire l'ugello 3. Pulire/sostituire la fotoresistenza

	<p>5. Fotoresistenza difettosa 6. Scorretto cablaggio tra il PCB principale e la fotoresistenza.</p>	<p>4. Regolare la posizione della fotoresistenza 5. Sostituire la fotoresistenza 6. Controllare il cablaggio (vedere lo schema di cablaggio)</p>
<p>Il tempo di funzionamento del riscaldatore è breve, l'indicatore lampeggia e il display LED mostra "E3".</p>	<p>1. Assenza di carburante nel serbatoio 2. Perno di accensione corrosivo o gioco del perno di accensione scorretto. 3. Filtro del carburante sporcato 4. Ugello sporcato 5. Presenza d'acqua nel serbatoio d'olio 6. Scorretto cablaggio tra il trasformatore principale ed il circuito stampato 7. Filo del trasformatore di accensione non collegato al perno di accensione 8. Trasformatore di accensione difettoso</p>	<p>1. Riempire il serbatoio con gasolio pulito 2. Pulire/sostituire il perno d'accensione 3. Pulire/sostituire il filtro del carburante 4. Pulire/sostituire l'ugello 5. Lavare il serbatoio con gasolio pulito 6. Controllare tutti i cablaggi. Vedere lo schema di cablaggio 7. Ricollegare il filo del trasformatore di accensione al perno di accensione 8. Sostituire il trasformatore di accensione</p>
<p>Il ventilatore non funziona quando il riscaldatore è acceso e l'interruttore di alimentazione è in posizione "ON". L'indicatore lampeggia o si accende, il display LED mostra .</p>	<p>Temperatura impostata bassa.</p>	<p>Ruotare la manopola della temperatura impostata su un valore più alto</p>
<p>Cattiva combustione o troppa cenere</p>	<p>1. Filtro del carburante sporcato 2. Carburante di qualità carente</p>	<p>1. Pulire/sostituire il filtro del carburante 2. Assicurarsi che il carburante non sia contaminato o invecchiato</p>

L'indicatore del riscaldatore non si accende, non funziona.	<ol style="list-style-type: none"> 1. Protettore da sovratemperatura funziona 2. Assenza dell'alimentazione d'ingresso 3. Fusibile fuso 4. Il cavo di collegamento tra la scheda controller e la scheda PCB di alimentazione è scollegato. 	<ol style="list-style-type: none"> 1. Spingere l'interruttore di alimentazione su "OFF" e far raffreddarsi il riscaldatore per 10 minuti. Riporre l'interruttore d'alimentazione su "ON" 2. Controllare il cavo di alimentazione e la prolunga per garantire un collegamento corretto. Test dell'alimentazione 3. Controllare/sostituire il fusibile. 4. Controllare tutte le connessioni e reinstallare il cablaggio.
---	--	--

Nota: per errori diversi da quelli sopra indicati, contattare il tecnico professionale od il rivenditore.

Visualizzazione di errori, codici, cause

Errorevisualizzato	Causa	Risoluzione
E1	Circuito aperto(o corto circuito) del sensore di temperatura	Sostituire il sensore
E2	Si verifica un'interruzione di corrente durante il normale funzionamento, l'interruttore è acceso, la corrente si riattiva	Spegnere e riaccendere l'interruttore
E3	Accensione fallita	Spegnere e riaccendere l'interruttore
E4	La fiamma è anomala durante il funzionamento normale.	Spegnere e riaccendere l'interruttore
E5	La protezione da surriscaldamento all'interno della macchina si sconnette improvvisamente e la macchina non funziona.	Spegnere e riaccendere l'interruttore
E6	La tensione di alimentazione è inferiore a 175 V CA o superiore a 265 V CA	Si ripristina dopo la normalizzazione della tensione
E7	Interruttore di pressione eolica non funziona (Y115A/Y135A/Y150A)	Sostituire l'interruttore di pressione eolica o controllare il circuito di commutazione della pressione eolica

Cixi Hengjin Electronics Co., Ltd.

Indirizzo: Viale Haiwei nr.100, frazione Guanhaiwei, città di Cixi, provincia dello Zhejiang

Sito web: <https://www.sialindustry.com>

Tel: 400-1097-768

● Öryggisreglur

⚠ Mikilvægt: Þessi olíuhitarier hannaður fyrir flytjanlega notkun og tímabundnar sérhæfðar aðstæður. Það er ekki ætlað til húsnota eða til að hlýja menn.

⚠ Mikilvægarathugasemdir: Þetta tæki er ekki ætlað til notkunar af einstaklingum með líkamlega, skynræna eða hugarfarslega skerðingar (þ.m.t. börn) eða óreyndum aðilum, nema undir eftirliti forráðamanna. Vera þarf á varðbergi gagnvart óvæntum slysum barna með tækið.

⚠ Viðvörðun: Þessi olíuhitarier hitatæki sem notar opna loga til að framleiða varma og hlýja upp loftið. Ekki er ætlað til notkunar í óloftuðum innandyra aðstæðum. Það þarf að tryggja reglulega loftskipti (tvisvar á klukkustund) við notkun þar sem skortur á súrefni í brunanum getur leitt til útstreymis af koltvíoxíði eða annarra hættulegra efna sem geta haft skaðleg áhrif á dýr og plöntur. Eitrun af völdum koltvíoxíðs getur leitt til banvænna afleiðinga hjá mönnum og dýrum, og sum þessara efna geta haft áhrif á vöxt plantna.

Fyrstu einkenni koltvíoxíðeitrunar eru lík inflúensu, alvarleg höfuðverkur, svimi eða ógleði (sem getur stafað af erfðum). Ef þú upplifir þessi einkenni ættir þú strax að yfirgefa herbergið og fara út, og síðan tilkynna það fagfólki að tækið þurfi viðhald.

⚠ Viðvörðun: Þessi olíuhitariætti aðeins að nota staðlað létt gasolíu eða parafín sem eldsneyti. Ekki er heimilt að nota aðra tegundir eldsneytis þar sem það getur valdið hættu á sprengingu eða eldsvoða.

▶ Bannaðerað nota tækið á stöðum þar sem er ryk, þar sem geymt er bensín, leysiefni, málning, eða önnur efni sem eru fljótandi eða auðbrennanleg, því slíkt getur valdið sprengingu. Þegar notað er þetta tæki verður að fylgja öllum viðeigandi staðbundnum lögum og leiðbeiningum.

▶ Bannaðerað nota olíuhitarann í stofum eða svefnherbergjum.

▶ Bannaðerað hylja tækið meðan það er í gangi, það getur valdið ofhitnun og eldi.

▶ Bannaðerað nota tækið á rökum stöðum, samband við vatn getur valdið stuttum tengingum eða raflosti.

▶ Bannaðerað draga rafmagnssnúruna beint út úr vegginnstungunni til að slökkva á tækinu, það þarf að kæla sig niður eftir notkun.

▶ Bannaðerað tengja rör við inntaks- eða útblástursop olíuhitarans.

▶ Þegar notað er þetta tæki nálægt tjöldum, skjáum eða öðrum svipuðum efnum, skal halda ákveðinni öryggisfjarlægð.

▶ Þetta tækierætlað til notkunar í vel loftuðum innandyra aðstæðum. Samkvæmt viðeigandi leiðbeiningum er nauðsynlegt að tryggja viðunandi loftflæði með því að hafa viðeigandi loftunarop.

- ▶ Lestuvandlegaupplýsingarnar um spennu og tíðni á tækinu til að skilja afl þess, ekki tengja hitarann við aðrar spennur eða tíðni en tilgreindar eru.
- ▶ Minnstaöryggisfjarlægð milli þess tækis og auðbrennanlegra, sprengihættulegra efna er: Framan af = 3,5 m, til hliðanna, upp og niður = 2,0 m.
- ▶ Tilaðforðasteldsvoða, skal setja tækið á stöðugan, sléttan gólf, ekki má setja það á hreyfanlega ökutæki eða stöðum þar sem hættu er á að tækið geti fallið.
- ▶ Dýrættuaðvera í ákveðinni fjarlægð frá tækinu.
- ▶ Þegartækiðer ekki í notkun skal alltaf slökkva á rafmagninu.
- ▶ Hitastýringingerirkleiftað tækið getur kviknað hvenær sem er, ekki nálgast eða snerta framan á tækinu þegar það er tengt við rafmagn, til að forðast óvart að það kvikni og valdi slys.
- ▶ Ekki máflytjætækið, meðhöndla það, bæta við eldsneyti eða reyna að viðhalda því þegar það er tengt við rafmagn, upphitað eða í vinnslu.
- ▶ Halda á hitunareiningutækisins í ákveðinni fjarlægð frá hitanæmum eða auðbrennanlegum efnum (þar með talið rafmagnssnúrum).
- ▶ Ekki nota tækiðnálægtgluggatjöldum, hurðatjöldum og vefnaðarvörum eða öðrum eldfimnum efnum sem gætu stíflað loftrásir, til að forðast eldsvoða.
- ▶ Ekki nota tækiðnálægtteppumeða öðrum svipuðum efnum.
- ▶ Vertusérstaklegavarkárþegar tækið er notað á stöðum þar sem börn eða dýr koma oft fyrir.
- ▶ Notaðuadeinsafgljafameð jarðtengingu eða greinatengingu til að koma í veg fyrir raflost við óhöpp.
- ▶ Efpúparftað nota framlengingarsnúru, skal hún vera eins stutt og mögulegt er og alltaf fullútdregin.
- ▶ Ofninnskal ekki vera staðsettur beint undir rafmagnstengil.
- ▶ Ekki nota sömutengilfyrirannað tæki; ekki setja rafmagnssnúru á útblástur til að forðast hita.
- ▶ Þaðerstranglegabannað að setja fingerðan málmþráð eða aðra hluti inn í hvaða op tækisins til að forðast rafmagnsslys.
- ▶ Þegartækiðer ekki í notkun, dragðu þá rafmagnssnúruna úr vegginnstungunni til að koma í veg fyrir slys.
- ▶ Efpörfkrefurað opna ytri hlífina, vertu viss um að rafmagnssnúran hafi verið dregin út til að koma í veg fyrir að hlutar innan tækisins séu enn undir spennu.
- ▶ Vera varkárviðvatnþegar rafmagnstengingar eru gerðar; ekki meðhöndla rafmagnstæki með blautum höndum eða ef rafmagnssnúra er vöt til að forðast rafmagnsleka.
- ▶ Efracmagnssúrataækisinsker skemmd eða tækið bilar, skal til að koma í veg fyrir hættu leita til framleiðanda, viðhaldsdeildar eða sambærilegs fagfólks til að skipta um það; ekki reyna að opna tækið sjálfur til að skipta um það.
- ▶ Fylltualltaf á eldsneyti utanhúss og fjarri opið eldi.
- ▶ Notaðu ekki ytri eldsneytisgjafa.
- ▶ Ekki rekjahitara á stöðum þar sem auðveldlega getur myndast eldfimt fljótandi eða gufa.
- ▶ Ekki kveikja á hitaranumþegar hitahólfið er heitt.
- ▶ Ekki kveikja á hitaranumef umfram eldsneyti safnast fyrir í brennsluhólfinu.

► Settu ekki matreiðslutæki á ofninn.

● Opnaðupakkninguna.

► Opnaðupakkningunaogtaktu út olíukyndarann og allt öryggisbufferefni sem er notað til að vernda tækið á meðan á flutningi stendur.

► Taktuúttallahluti og atriði úr pakkningunni.

► Ef einhverjar augljósar skemmdir verða á búnaðinum skaltu strax hafa samband við söluaðilann þinn.

► Vinsamlegast hafðu öll flutninga- og umbúðafni og notaðu þessi efni í framtíðarflutningum.

● Notkunarkröfur um loftræstingu

a) Óbýltherbergisemhituð eru, hitastig (rúmmetrar)/hitagetu (kílóvött) hlutfallið verður að vera að minnsta kosti 10:1. Þegar hitari er undir eftirliti, er mælt með því að ekki dvelja lengi í hitaða herberginu.

b) Í herbergjumpsæmfólk býr, tryggja góða náttúrulega loftræstingu. Hitað rúmtak (rúmmetrar)/hitagetu (kílóvött) hlutfallið verður að vera að minnsta kosti 30:1. Það verður að tryggja að heildaropnunarvæðið (fermetrar) fyrir loftumferð, sem er annað hvort gluggar eða varanleg op, er að minnsta kosti 0.003 sinnum hitagetu í kílóvöttum. Súrefnisrúmmálshlutfallið (súrefni) í hitaða herberginu verður alltaf að vera yfir 17%.

c) Til að koma í veg fyrir eldsvoða, má ekki hafa hindranir (eða brennanlegt efni) innan 2 metra til hægri eða vinstri við tækið meðan á notkun stendur; ekki má vera brennanlegt efni innan 2 metra fyrir ofan það; vöruna má ekki setja á timbur- eða annað brennanlegt gólf, því olíuleki eða of hátt hitastig getur valdið eldsvoða. (Mynd 1)

d) Tilaðkoma í veg fyrir eldsvoða má ekki vera nein hindrun (eða brennanlegt efni) innan við 3,5 metra frá hitaútgangi vörunnar að framan; til að varan geti virkað eðlilega má ekki vera nein hindrun innan við 2 metra frá loftinntaki að aftan. (Mynd 1)

● Vörulýsingarogtæknilegarupplýsingar

Gerð	Y80 A	Y100 A	Y115 A	Y135 A	Y150 A
Vinnuþrýstingur (bar)	10	10	10	10	10
Hámarksbrennsluafli (W) (Kcal/h) (Btu/h)	80000 68800 273000	100000 86000 341300	115000 98900 393000	135000 116100 460750	150000 129000 512000
Hámarksolíunotkun á klukkustund (L/h)	7.63	9.54	10.98	12.88	14.31
Olíutankurrúmmál (L)	51	51	100	100	100
Útblástursloftmagn (M3/h)	2800	3000	5000	5000	5000
Samfelldurvinnutími (h)	6.5	5	9	7.5	7
Heildarrafmagnsafli (W)	700	700	1150	1150	1150
Súrefnisblásarisnúningshraði	2700	2700	2700	2700	2700

(RPM)					
Stærðolíudysu	1.75/60 °	2.0/80 °	2.5/80 °	2.75/60 °	3.0/80 °
Rafspenna/Tíðni	AC220-240V 50Hz	AC220-240V 50Hz	AC220-240V 50Hz	AC220-240V 50Hz	AC220-240V 50Hz
Vörustærð (mm)	1379*566*767	1379*566*767	1605*621*103 6	1605*621*103 6	1605*621*103 6
Nettóþyngd (KG)	50	50	97	97	97
Magn í gámi 20GP/40GP	28/60	28/60	20/40	20/40	20/40

● Vörulýsingútlits

(A) Loftútgangur (B) Efra hulda (C) Lítið hulda (D) Loftinntak (E) Aftur netgrind
 (F) Rörgrind (G) Olíutankur eining (H) Aftur stuðningur (I) Olíutankslokkur (J) Rafmagnsrofi
 (K) Rafmagnssnúra (L) Utanaðkomandi hitastýringartengi (M) Hitastýringar stillihnaður
 (N) Vinstri hjól (O) Olíumælir (P) Vinstri og hægri stuðningar (Q) Stjórnöflu
 (R) Innstreymi olíuslöngu (S) Útstreymi olíuslöngu (T) Síu (U) Hægri hjól
 (V) Ytri loftinntak eining

Mynd 2, Útlitshlutar

● Vöruútlitsmál

Mynd 3, Útlitsmál

● Uppsetningvörufylgihluta

Mynd 4, Fylgihlutaruppsetning

Einsogsýnter á myndinni, vinsamlegast takið tilheyrandi fylgihluti fyrir keyptan vélarlíkan (fjöldi má sjá í töflunni hér að neðan) og settu þá upp á tækið samkvæmt leiðbeiningunum á myndinni.

Forðastu að nota tækið til upphitunar á meðan fylgihlutir eru ekki alveg uppsettir.

	Vörulíkan	Y80 A	Y100 A	Y115 A	Y135 A	Y150 A
1	M5*15skrúfa	6	6	6	6	6
2	Hjólhúshlíf	2	2	0	0	0
3	M8 hnetur	2	2	0	0	0
4	Ø8 dempari	2	2	0	0	0
5	Ø8 flattundirlag	2	2	0	0	0
6	Vinstrihjól	1	1	1	1	1
7	M5 hnetur	6	6	6	6	6
8	Hjólaásettur	1	1	1	1	1
9	Hægrihjól	1	1	1	1	1
10	Afturstuðningur	1	1	1	1	1
11	Opinspenna	1	1	1	1	1
3	M12 hnetur	0	0	2	2	2
4	Ø12 dempari	0	0	2	2	2

5	Ø12 flattundirlag	0	0	2	2	2
---	-------------------	---	---	---	---	---

● Virknivörunnar

Mynd 5, virkniprinsipp

(1) Brennslutunnueining (2) Háprýstings olíustútur (3) Loftinntak grill eining
 (4) Háprýstings olíupípa (5) Kæliviftumótor (6) Viftublað (7) Pípustell (8) Olíuúttakspípa
 (9) Olíuinnrennslispípa (10) Súrefnisveitumótor (11) Miðflóttavifta (12) Tannhjóladaela
 (13) Loftræstislöng (14) Olíutankur einin

Olíudælan sýgureldsneytiúrolíutankinum og hækkar þrýstinginn á því til þess að ná þeim þrýstingi sem nauðsynlegur er fyrir næsta skref, síðan úðar hún eldsneytinu inn í brennsluklefa. Brennslan er afleiðing af blöndun eldsneytis og lofts. Loftið er afhent með hraðaðri snúningi viftublaðs eða viftuhjóls sem er knúið af mótor. Í beinni brennslu módelinu (sjá mynd 5) fer heiti loftið sem myndast við brennsluna beint inn í hitað umhverfið, og úrgangsgas sem myndast við brennsluferlið er einnig beint útgefið innandyrá, þess vegna eru öll módel í þessum leiðbeiningum ætluð til notkunar í opnu innandyrá rými, ekki í lokuðu rými, annars getur það valdið kolsýringseitrun eða súrefnisskort. Fullt af skynjara kerfi stjórnað af rafeindaprogrammi heldur fulla eftirliti og stjórn á kyndingarvélinni allan tímann til að forðast og koma í veg fyrir stöðvun eða slys af völdum óhappa.

● Áfyllingeldsneytis

 Viðvörðun: Fylltualdreielldsneyti innandyrá.

Fylltu alltaf bensíntankinn utandyrá. Þegar þú fyllir á, vertu viss um að hitarinn sé á sléttu gólfi, og fylltu ekki tankinn of mikið.

 Viðvörðun: Fylltualdrei á hitarann þegar hann er heitur eða í gangi. Þetta getur valdið eldsvoða eða sprengingu.

 Viðvörðun: Þetta tækier aðeins til notkunar með dísilolíu eða kerosene sem eldsneyti.

 Mikilvægt: Þegartækið er ekki í notkun í lengri tíma, geymdu ekki eftirstandandi dísilolíu í tanknum, hreinsaðu olíutankinn tímanlega. Notkun á gamalli eldsneyti getur skemmt hitarann.

- ▶ Áðurenbættir við eldsneyti, slökktu á tækinu og bíddu þar til það hefur kólnað alveg.
- ▶ Geymdu eldsneytisílátársniðin.
- ▶ Ölleldsneytisílátættu að vera geymd utan við hæfilegan öryggisfjarlægð frá tækinu samkvæmt gildandi stöðlum.

- ▶ Eldsneytiættiaðvera geymt innandyra með einangraðri gólfplötu til að forðast að það sígist í gegnum gólf og komist í snertingu við opna elda og þannig valdi brennslu.
- ▶ Eldsneytisgeymslaskalfylgjaöllum viðeigandi landsbundnum stöðlum.
- ▶ Tilaðforðasteldsvoða eða sprengingar, notaðu aðeins létt dísilolíu eða kerosene. Ekki nota bensín, naftu, málningarþynningu, alkóhól eða aðra brennanlega vökva. Eldsneytisuppspretta verður að vera regluleg og staðlað. Ekki bæta við eldsneyti frá óformlegum uppsprettum. Notaðu mismunandi tegundir af dísilolíu eftir mismunandi umhverfishita, til dæmis notaðu dísilolíu nr. 0 við 5 gráður umhverfishita, dísilolíu nr. -10 við -5 gráður umhverfishita, dísilolíu nr. -30 við -25 gráður umhverfishita, osfrv.
- ▶ Vinsamlegast athugaðuhvortvatn eða rusl séu í olútankinum, ef vatn eða rusl eru til staðar, þá hreinsaðu tankinn.
- ▶ Athugunskalframkvæmdeftir að tækið er slökkt og aflstönginn hefur verið tekinn úr sambandi.
- ▶ Áðurenþúkveikir á, vertu viss um að það leki ekki olía. Ef það lekur olía, hafðu samband við söluaðilann áður en þú kveikir á.

● Ræsing á hitunartæki

⚠ Viðvörðun: Áðurenþú ræsir þessa einingu, vinsamlegast lesið leiðbeiningarhandbókina vandlega til að tryggja öryggi í notkun. Gakktu úr skugga um að aflstrengurinn sé ekki skaddaður. Ef aflstrengurinn er skaddaður, gakktu úr skugga um að hann sé skipt út af framleiðanda, þeirra þjónustu eftir sölu eða annars aðila með sambærilegar hæfnisréttindi, annars getur það leitt til slysa. Og frekari staðfestingar um að rafmagnið sem er notað er í samræmi við það sem kemur fram á málmplötunni á tækinu. Ekki setja hlýblásarann á hvolf og kveikja á honum. Vertu viss um að rofinn sé í afstöðu áður en þú ræsir.

⚠ Mikilvægt: Eftir fyrstaóheppnaða ræsingartilraun hitara, athugaðu eldsneytið í tanknum og hvort eldsneytissían er hrein.

1. Fylltudísilolíu í tankinn þar til eldsneytisvísirinn bendir á hæsta mögulega stöðu.
2. Gakktu úr skugga um að eldsneytislokið hafi verið sett aftur á tankinn og það sé skrúfað á fast.
3. Tengdu aflstrenginn í samband, tengdu jarðtengdan framlengingarstreng í 220V-240V 16A jarðtengdan tengil.
4. Eftiraðhafatengt við rafmagn, ýttu á aflrofann í "ON" stöðu, vísbendingarljósið byrjar að virka, umhverfishita sýniglugginn sýnir umhverfishitann, stillanlega hitastigið sýnir sjálfgefið stillanlegt hitastig, stilltu hitastigið (stillanlegt hitastig frá 5°C til 45°C), aflvísir og herbergishitamælir munu lýsa upp og hitarinn mun hefja starfsemi.

Mynd 6, Stjórn pallur

- (A) Vísbendingarljós (B) Skjár (C) Rofi (D) Hitastillingarhnappur

(E) Utanálíggjandi hitastýringarloki (F) Aflstrengur

Sérstökathygli:

Ef ekki er olía í síubollanum og einingin virkar ekki eðlilega við fyrsta ræsingartilraun, er eðlilegt að þurfa að ræsa tækið í annað sinn;

Athugið: Efhitarinnkveikir ekki, gæti verið að stilling á hitastilli sé of lág. Snúðu hitastillingarhnappnum til að setja á hærri stillingu þar til hitarinn kveikir. Ef hitarinn ræsist enn ekki, færðu aflrofann yfir í "OFF" stöðu og síðan aftur í "ON". Ef hitarinn kveikir enn ekki, skaltu skoða leiðbeiningar um bilanagreiningu.

Athugið: Rafhlutarpessahitara eru verndaðir með öryggisrofa sem er staðsettur á tölvutöflunni (PCB board). Ef hitarinn kveikir ekki, athugaðu fyrst öryggisrofann og skiptu um hann ef þörf krefur. Athugaðu einnig aflgjafann til að vera viss um aðréttspennaséveitttilhitarans.

● Slökkva

 **Viðvörðun: Ekki máslökkva á tækinu eða taka úr sambandi rafmagnstengilinn áður en tækið hefur kólnað alveg (u.þ.b. 3 mínútur).**

Færðurofann í "OFF" stöðu. Tækið fer í töfðan vinnslustatus, kæliviftan blæs kalt loft í 120 sekúndur til að kæla tækið niður og slökkur síðan sjálfkrafa. Ekki má taka úr sambandi rafmagnstengilinn á meðan á töfðu kælingarblæstri stendur.

● Endurræsa hitun

1. Bíðið í 10 sekúndureftiraðhafa slökkt á hitara.
2. Snúið rafmagnsrofanum í "ON" stöðu.
3. Gakktuúrskugga um að öll öryggisráðstafanir við ræsinguna séu fylgja.

● Tengingviðytrihitanema**Mynd 7, Tengingvið ytri hitastýringu****(A) Hlíf fyrir ytri hitastýringu (B) Ytri hitanemi (C) Tengi fyrir ytri hitastýringu**

Þessi olíuhitarikemur með tveimur stillingarmöguleikum fyrir hitaskynjun. Annars vegar er innbyggður hitaskynjari sem greinir hitastig innra umhverfis hitarans, hins vegar er valfrjálst útvendur hitaskynjari. Þegar útvendur hitaskynjari er tengdur, velur hitarinn sjálfkrafa að nota útvenda skynjarann til að mæla hitastigið. Nema útvendi skynjarinn bili, þá skiptir hann sjálfkrafa yfir í að nota innbyggða skynjarann. Uppsetning fyrir útvendan hitaskynjara er sýnd á mynd 7; opnaðu hlífina fyrir tengi útvenda hitaskynjarans á hitaranum, tengdu útvenda skynjarann og snúðu fastmóðurskrunni til

að tryggja örugga festingu.

● Uppsetning á ytrisúrefnisveitu

Mynd 8, tenging á ytri súrefnisveitu

A. Ytri inntaksloftseining B. Ytri súrefnisloftslanga

Í þessum leiðbeiningumeruhitararnir af gerðinni Y115 A, Y135 A, Y150 A sem geta tengst við ytri súrefnisloftslöngur. Þetta fyrirkomulag er ætlað til að leysa úr þeim vanda sem stafar af súrefnisskortri eða súrefnisþurrð í loftinu sem getur leitt til að hitarinn slokkni þegar stórvirkar hitunarvörur eru notaðar innandyra. Ytri súrefnisloftslangan eins og sýnt er á mynd 8, er valfrjálst loftslanga með stærðina Ø125mm*6 metra.

⚠ Viðvörðun: Þó að hægt sé að tengja við ytri súrefnisveitu á þessum þremur gerðum af hiturum, mega þeir samt ekki vera notaðir í lokuðum innirýmum án nægilegrar loftun. Regluleg loftun er nauðsynleg þar sem útblástursgös frá brennslu eru enn þá losað beint út í herbergið sem getur leitt til súrefnisskortsogeitrunar.

● Þrýstistillingvörðun (hafið samband við tæknilega þjónustu)

Í þessum leiðbeiningumerólíudælan í vörunni gerð sem tannhjólsdæla. Þessi stilling er ætluð til að aðlaga þrýsting á olíuveitu hitarans eftir sérstökum umhverfisaðstæðum og öðrum þáttum, og er aðeins til smávægilegra lagfæringa (þarfar faglega aðila og verkfæri til stillingar, hafið samband við dreifingaraðila eða tæknilega þjónustumiðstöð fyrir nánari leiðbeiningar).

● Hreinsunogviðhald

► Stútur:

Hreinsaeðaskiptaætti um stút a.m.k. einu sinni á hverju hitatímabili. Menguð eldsneyti gæti krafist þess að þetta þurfi að gera strax. Til að fjarlægja óhreinindi af stút, blásið samþjöppuðu lofti í gegnum fremri hluta stútsins. Það gæti verið nauðsynlegt að láta stútinn liggja í hreinu díselolíu til að losa allar agnir.

Athugið: Notkandi díselolíu gæti þurft aukaviðhald. Notkun þessa hitara með menguðu eða gömlu eldsneyti án viðeigandi viðhalds gæti leitt til ófullkominnar brennslu og myndunar reyks og sóts.

► Kveikjurnál:

Hreinsið á 600 klukkustunda fresti og stillið bilið aftur eða skiptið út ef þörf krefur. Eftir að hafa fjarlægt kveikjur, hreinsið tengi með stálbursti.

► Ljósnaemirviðnám:

A:Ljósnaemirviðnám(Mynd 9)

Hreinsaættiljósnaemaviðnámið að minnsta kosti einu sinni á hverju hitatímabili, eða oftár ef þörf krefur.

Notið vatns- eða áfengisvotan bómullarpinna til að þrifa skynjarann á ljósnaema viðnáminu. Gætið þess að setja ljósnaema viðnámið rétt upp.

► **Eldsneytissía:**

Þvoættieldsneytissíuna að minnsta kosti tvisvar á hitatímabilinu með því að nota hreina díselolíu. Mengað eldsneyti getur valdið því að síun verður stífluð og dregur úr eldsneytisflæði. (Mynd 10)

► **Aðferðilaðfjarlægja vatn úr olíutank (Mynd 11):**

1. Setjið hitatækið á stand, og setjið ílát undir tankinn til að safna olíu.
2. Slakið á vatnslosunarskrúfunni með lykli, til að losa vatn og óhreinindi sem safnast hafa innan í.
3. Eftir að vatn og óhreinindi hafa verið losuð, skrúfið vatnslosunarskrúfunni aftur fast og þurrkið olíuna og vatnið burt.

Mynd 11, Hreinsun á olíutanki

- Þegar hitatækið er geymt ætti fyrst að kæla það alveg, blása það þurr, tæma olíutankinn alveg fyrir eldsneyti, setja það síðan í poka og í þakkingarkassa, og geyma á þurrum og loftgóðum stað.

● **Bilunarástæðuroglausnir**

Vandamál	Orsakir	Lausnir
Hitarigetur ekki kveikteðlilega, ljósið blikkar, LED sýnir „E3“.	<ol style="list-style-type: none"> 1. Eldsneytissíur er óhrein. 2. Úðastútur er óhrein. 3. Ljóssemi linsan er óhrein. 4. Ljóssemi er rangt uppsett. 5. Ljóssemi er gallaður. 6. Rangar tengingar milli aðal PCB og ljósnema. 	<ol style="list-style-type: none"> 1. Hreinsa/skipta um eldsneytissíu 2. Hreinsa/skipta um úðastútur 3. Hreinsa/skipta um ljósnaemi viðnám 4. Stilltu staðsetningu ljósnaemis viðnáms 5. Skipta um ljósnaemi viðnám 6. Athuga tengingar (sjá tengiskema)
Hitarivinnur í stuttan tíma, vísbendingar ljós blikkar og LED skjár sýnir „E3“.	<ol style="list-style-type: none"> 1. Enginn díselolía í tankinum 2. Tæring á kveikjunálinni eða rangur bil milli kveikjunála. 3. Díselolíusía óhrein 4. Úðadysa óhrein 5. Vatn í olíutanknum 6. Röng tenging milli kveikjubreytis og rafeinda spjalds 7. Leiðari frá kveikjubreytir ekki tengdur 	<ol style="list-style-type: none"> 1. Fylla á eldsneytistankinn með hreinum dísel 2. Hreinsa/skipta um kveikjunálar 3. Hreinsa/skipta um eldsneytissíu 4. Hreinsa/skipta um úðastútur 5. Hreinsa eldsneytistankinn

	við kveikjunál 8.Galli á kveikjubreytir	með hreinum dísel 6.Athuga allar rafmagnstengingar. Sjá tengiskema 7.Tengja kveikjusparkatransformatorin aftur við kveikjunálar 8.Skipta um kveikjusparkatransformator
Þegar hitarierkveiktur virkar viftan ekki, rofi er í „ON“ stöðu.Vísbendingarljósið blikkar eða er kveikt, LED skjárin sýnir .	Hitastilling of lág	Snúið stillitakkahitastigsins á hærra stillingu
Slæmbrunieða of mikil reykjaframleiðsla	1.Eldsneytissía óhrein 2.Lélegt gæði eldsneytis	1.Hreinsa/skipta um eldsneytissíu 2.Gætið þess að eldsneytið sé ekki mengað eða úrelt
Hitarivísbendingarljós ekki á, vinnur ekki.	1.Ofhitunarvörn virkjuð 2.Engin inntaksafi 3.Trygging hefur bráðnað 4. Tengingarvírinn á milli stjórnborðsins og rafmagns PCB borðsins er aftengdur.	1.Færið rofann á "OFF" og leyfið hitaranum að kólna í 10 mínútur. Færið rofann aftur á "ON" stöðu 2.Athugaðu tengingu netsnúru og framlengingarsnúru til að ganga úr skugga um að þær séu rétt tengdar. Prófaðu aflagjafa 3.Athugaðu/skiptu um tryggingu 4.Athugaðu allar rafmagnstengingar, settu upp rafvíra.

Athugið: Fyrirönnurvandamál en þau sem nefnd eru hér að ofan þarf að hafa samband við faglært tæknifólk eða umboðssala.

Ástæðursýndarvillukóða:

Bilunarbirting	Bilunarástæður	Meðferðviðbilun
E1	Hitastigsskynjarírofinn (eðastuttur í)	Skipta um skynjaratilaðendurheimta virkni
	Rafmagnrofnað á meðan á eðlilegri notkun stendur, rofinn er í kveikjustöðu, rafmagn kemur aftur	Lokaðurofanum, kveikt á aftur
E3	Kveikjunmistekst	Lokaðurofanum, kveikt á aftur
E4	Elduróvenjulegur á meðan á eðlilegri notkun stendur	Lokaðurofanum, kveikt á aftur
E5	Innríofhitunarvörnskyndilegavirkjuð og veldur því að vélin hættir að virka	Lokaðurofanum, kveikt á aftur
E6	Aflspennalægri 175VAC eða hærri en 265VAC	Spennavenjuleg, sjálfkrafaendurheimt
E7	Lofþrýstirofi virkar ekki (Y115A/Y135A/Y150A)	Skipta um lofþrýstirofa eða athuga lofþrýstirofa leiðslur

● Veiligheidsregels

 **Belangrijk:** Deze brandstofverwarmer is ontworpen voor mobiele toepassingen en tijdelijke professionele toepassingen. Het is niet bedoeld voor huishoudelijke of menselijke verwarming.

 **Belangrijk:** Dit product is niet bedoeld voor gebruik door personen met fysieke, zintuiglijke of mentale beperkingen (inclusief kinderen) en onervaren personen, behalve onder toezicht van een voogd. Er moet een hoge mate van waakzaamheid worden gehandhaafd om te voorkomen dat kinderen dit product per ongeluk spelen.

 **Waarschuwing:** Deze brandstofverwarmer is een verwarmingsproduct dat wordt gebruikt voor luchtverwarming door de warmte die wordt gegenereerd door de verbranding van de brandstof met open vuur. Dit product is geschikt voor het gebruik binnenshuis zonder open ventilatie. Het is noodzakelijk om de lucht tijdens het gebruik regelmatig (2 keer per uur) te verversen, omdat bij het verbrandingsproces met onvoldoende zuurstof koolmonoxide of andere schadelijke stoffen zal vrijkomen. Dit heeft een gevaarlijke gevolg voor dieren en planten, aangezien koolmonoxidevergiftiging dodelijke gevaren kan opleveren voor mens en dier, en sommige van de schadelijke stoffen kunnen ook de plantengroei beïnvloeden. De eerste symptomen van koolmonoxidevergiftiging zijn vergelijkbaar met die van influenza, met ernstige hoofdpijn, duizeligheid of misselijkheid (deze symptomen kunnen genetisch zijn). Zodra deze symptomen optreden, moet u onmiddellijk de kamer verlaten en naar buiten gaan en vervolgens de professional informeren om het nodige onderhoud aan het product uit te voeren.

 **Waarschuwing:** De brandstof van deze brandstofverwarmer mag alleen standaard lichte dieselolie of kerosine zijn en er kan geen andere brandstof worden gebruikt, anders kan dit explosies, brand en andere gevaren veroorzaken.

▶ Het is verboden om het apparaat te gebruiken in een stoffige ruimte of ruimte waar benzine, oplosmiddelen, verf en andere vluchtige of ontvlambare materialen zijn opgeslagen, anders kan het een explosie veroorzaken. Het gebruik van dit product moet voldoen aan alle toepasselijke lokale voorschriften en richtlijnen.

▶ Het is verboden om brandstofverwarmer in de woon- of slaapkamer in gebruik te nemen.

▶ Het is verboden om het apparaat te bedekken wanneer het apparaat is opgestart en in bedrijf is, waardoor het apparaat oververhit raakt en vlam vat.

▶ Het is verboden om het apparaat in gebruik te nemen op een vochtige plaats, elk contact met water kan kortsluiting aan het apparaat of elektrische schokken veroorzaken.

▶ Het is verboden om het netsnoer rechtstreeks uit het stopcontact te trekken om het apparaat af te

sluiten. Het apparaat moet worden ontlucht om af te koelen.

- ▶ Het is verboden om de leidingen aan te sluiten op de luchtinlaat of -uitlaat van de brandstofverwarmer.
- ▶ Bijgebruik van dit product in de buurt van gordijnen, schermen of andere soortgelijke materialen moet een bepaalde veiligheidsafstand worden aangehouden.
- ▶ Dit product mag alleen in een goed geventileerde ruimte worden gebruikt. Om een bepaalde hoeveelheid luchtstroom te garanderen volgens de toepasselijke richtlijnen, is het noodzakelijk om de ruimte goed te ventileren en moeten er geschikte ventilatieopeningen worden geïnstalleerd.
- ▶ Lees de spannings- en frequentiewaarden op het naambord van het apparaat zorgvuldig door om het vermogen van het apparaat te begrijpen, en start de verwarmer niet op andere spanning en frequentie dan aangegeven op het naambord.
- ▶ De minimale veiligheidsafstand tussen dit product en ontvlambare/explosieve stoffen is: afstand vooruit = 3,5 m, twee zijden, boven- en onderafstand = 2,0 m.
- ▶ Om brand te voorkomen, moet het apparaat op een stabiele en vlakke vloer worden geplaatst en mag het product niet op een rijdend voertuig of een gelegenheid worden geplaatst waarbij het product waarschijnlijk omvalt.
- ▶ Dieren moeten op een veilige afstand tot het apparaat blijven.
- ▶ Het vermogen moet altijd worden onderbroken bij het stoppen van het apparaat.
- ▶ Met de thermostaatregeling kan het apparaat op elk moment worden opgestart. Kom niet in de buurt van het voorrooster wanneer deze is ingeschakeld om persoonlijke veiligheidsproblemen te voorkomen die worden veroorzaakt door het automatisch starten van het apparaat
- ▶ Wanneer de apparatuur is ingeschakeld, verwarmd of in bedrijf is, mag het verplaatsen, manipuleren, onderhoud of toevoegen van brandstof niet worden uitgevoerd.
- ▶ Houd het verwarmingsgedeelte van het apparaat op een veilige afstand van warmtegevoelige of brandbare materialen, inclusief voedingskabels.
- ▶ Het is verboden om dit apparaat in gebruik te nemen op plaatsen in de buurt van ontvlambare en gemakkelijk verstopte omgevingen van luchtinlaat- en uitlaat zoals gordijnen, deurgordijnen en textiel om brand te voorkomen.
- ▶ Het is verboden om het apparaat in gebruik te nemen in de buurt van tapijten of andere soortgelijke materialen.
- ▶ Let extra op de veiligheid bij het gebruik van het apparaat op plaatsen waar kinderen of dieren vaak binnenkomen en vertrekken.
- ▶ Gebruik alleen netsnoeren of aftakvoedingen met aardingsdraden om elektrische schokken bij een ongeval te voorkomen.
- ▶ Als een verlengsnoer gebruikt moet worden, moet het zo kort mogelijk zijn en altijd voldoende kunnen worden uitgespreid.
- ▶ Het is verboden om de verwarmer direct onder het stopcontact te plaatsen.
- ▶ Het is verboden om een stopcontact te delen met andere producten en om de verwarmer niet op de luchtuitlaat te bakken.

- ▶ Het is ten strengste verboden om dunne metalen draden of andere vreemde voorwerpen in de poriën van het apparaat te steken voor het voorkomen van de ongelukken met elektrische schokken.
- ▶ Trek het netsnoer van het apparaat uit het stopcontact om ongelukken te voorkomen wanneer het apparaat niet in gebruik is.
- ▶ Als het nodig is om de behuizing te openen, zorg er dan voor dat het netsnoer wordt uitgetrokken, zodat sommige interne samenstellen nog onder spanning staan.
- ▶ Let op waterdicht wanneer de voeding is aangesloten en gebruik elektrische producten niet in het geval van natte handen of waterdruppels in de voedingsaansluitleiding om lekkage te voorkomen.
- ▶ Om gevaar te voorkomen, als het netsnoer van het product beschadigd is of als het product defect raakt, moet het worden vervangen door de fabrikant, onderhoudsafdeling of soortgelijke professionals. Open het product niet voor vervanging zonder toestemming.
- ▶ Vul altijd buiten brandstof bij uit de buurt van open vuur.
- ▶ Gebruik geen externe brandstofbron.
- ▶ Gebruik de verw warmer niet op een onvlambare plaats waar onvlambare vloeistoffen of dampen aanwezig kunnen zijn.
- ▶ Start de verw warmer niet op als de kamer heet is.
- ▶ Start de verw warmer niet op als er overtollige brandstof in de verbrandingskamer ophoopt.
- ▶ Plaats geen kookgerei op de verw warmer.

● **Uitpakken**

- ▶ Open de verpakking en haal de brandstofverw warmer en alle veiligheidsmaterialen uit die worden gebruikt om schade aan de apparatuur tijdens het vervoer te voorkomen.
- ▶ Haal alle onderdelen en items in de verpakking eruit.
- ▶ Als er sprake is van zichtbare schade aan het apparaat, gelieve direct contact op te nemen met de distributeur.
- ▶ Gelieve alle transport- en verpakkingsmaterialen te bewaren, omdat deze materialen in de toekomst ook gebruikt zullen worden bij transport.

● **Ventilatie-eisenvoorgebruiksomgeving**

- a) Voorverwarming in een onbewoonde ruimte moet de verhouding van het verwarmingsvolume (m^3) en het thermisch vermogen (kW) minimaal 10:1 zijn. Tijdens het bewaken van de verw warmer is het aan te raden om niet te lang in een verwarmde ruimte te blijven.
- b) Verwarming in een bewoonde ruimte moet zorgen voor een goede toevoer van natuurlijk geventileerde lucht. De verhouding van het verwarmingsvolume (m^3)/het warmtevermogen (kW) moet minimaal 30:1 zijn. Er moet voor worden gezorgd dat het totale open oppervlak (m^2) van de

deur, het raam of de permanente opening die voor luchtcirculatie wordt gebruikt, ten minste 0,003 maal het totale thermische vermogen (kW) bedraagt. In de verwarmingskamer moet de volumeconcentratie van zuurstof altijd boven 17% worden gehouden.

c) Om het optreden van brand te voorkomen, moet het apparaat tijdens het gebruik op een plaats worden geplaatst waar zich tijdens gebruik geen obstakels (of brandbare stoffen) binnen 2 m aan de linker- en rechterkant bevinden; Er mogen geen brandbare stoffen binnen 2 m van de bovenkant zijn; Het product mag niet op houten vloeren of andere brandbare materialen worden geplaatst. Als er olie op wordt gemorst of als de temperatuur te hoog is, kan dit brand veroorzaken; **(Figuur. 1)**

d) Om brand te voorkomen, mogen er binnen 3,5 m van de warmteafvoer vooraan van het product geen obstakels (of brandbare stoffen) zijn; en geen obstakels binnen 2 m van de luchtinlaat achter het product om het product goed te laten draaien. **(Figuur. 1)**

● Product specificaties

Model	Y80 A	Y100 A	Y115 A	Y135 A	Y150 A
Werkdruk (bar)	10	10	10	10	10
Max. verbrandingsvermogen (W) (Kcal/h) (Btu/h)	80000	100000	115000	135000	150000
	68800	86000	98900	116100	129000
	273000	341300	393000	460750	512000
Max. brandstofverbruik per uur (L/h)	7,63	9,54	10,98	12,88	14,31
Inhoud brandstoftank (L)	51	51	100	100	100
Volume uitlaatlucht (M ³ /h)	2800	3000	5000	5000	5000
Ononderbroken werktijd (h)	6.5	5	9	7.5	7
Totaal elektrisch vermogen (W)	700	700	1150	1150	1150
Ventilatorsnelheid zuurstoftoevoer (RPM)	2700	2700	2700	2700	2700
Specificatie mondstuk	1,75/60 °	2,0/80 °	2,5/80 °	2,75/60 °	3,0/80 °
Spanning/frequentie	AC220-240V 50Hz	AC220-240V 50Hz	AC220-240V 50Hz	AC220-240V 50Hz	AC220-240V 50Hz
Productafmetingen (mm)	1379*566*767	1379*566*767	1605*621*103 6	1605*621*103 6	1605*621*103 6
Nettogewicht (KG)	50	50	97	97	97
Laadvolume 20GP/40GP	28/60	28/60	20/40	20/40	20/40

● Inleiding tot productuiterlijk

(A) Luchtuitlaat (B) Bovendeksel (C) Klein deksel (D) Luchtinlaat (E) Achtermaasafdekking (F) Pijprek (G) Brandstoftank (H) Achterbeugel (I) Deksel brandstoftank (J) Aan/uit-schakelaar

(K) Netsnoer (L) Externe temperatuurregelstekker (M) Instelknop voor temperatuurregeling
 (N) Linkerwiel (O) Oliemeter (P) Linker/rechter beugel (Q) Bedieningspaneel
 (R) Olietoevoerpijp (S) Olieafvoerpijp (T) Filter (U) Rechterwiel
 (V) Externe luchtinlaatsamenstel

Figuur. 2: Buitendelen

● Buitenafmetingen van product

Fig.3: Buitenafmetingen

● Installatie van productaccessoires

Figuur. 4: Installatie van productaccessoires

Zoalsweergegeven in het figuur, verwijder de accessoires in het overeenkomstige figuur van het gekochte model (zie de onderstaande tabel voor de hoeveelheid), installeer ze op het apparaat volgens de vereisten van het figuur en zet de verwarming zo min mogelijk aan voordat de installatie van de accessoires is voltooid.

	Productmodel	Y80 A	Y100 A	Y115 A	Y135 A	Y150 A
1	Schroef M5*15	6	6	6	6	6
2	Zwenkwielhoes	2	2	0	0	0
3	Moer M8	2	2	0	0	0
4	Elastische pad Ø8	2	2	0	0	0
5	Vlakke pad Ø8	2	2	0	0	0
6	Linker zwenkwiel	1	1	1	1	1
7	Moer M5	6	6	6	6	6
8	Zwenkwielas montage	1	1	1	1	1
9	Rechter zwenkwiel	1	1	1	1	1
10	Achterste beugel	1	1	1	1	1
11	Borgring met opening	1	1	1	1	1
3	Moer M12	0	0	2	2	2
4	Elastische pad Ø12	0	0	2	2	2
5	Vlakke pad Ø12	0	0	2	2	2

● Bedieningsprincipe van product

Figuur. 5: Bedieningsprincipe

(1) Samenstelverbrandingsvat (2) Hogedruk oliemondstuk (3) Samenstel luchtrooster
 (4) Hogedruk oliepijp (5) Warmteafvoermotor (6) Ventilatorblad (7) Pijprek (8) Olieafvoerpijp
 (9) Olietoevoerpijp (10) Zuurstoffoevoermotor (11) Centrifugaal windwiel (12) Tandwielpompe

(13) Luchtpijp (14) Samenstel brandstoftank

De oliepompzuigt de brandstof uit de brandstoftank en verhoogt deze tot de druk die nodig is voor de volgende stap, en spuit vervolgens de brandstof uit het mondstuk in de verbrandingsruimte. De verbranding wordt veroorzaakt door het mengen van brandstof en lucht. De lucht wordt aangevoerd door de rotatie van de ventilatorbladen of windwielen die door de motor worden aangedreven. In het direct verbrandingsmodel (zoals weergegeven in figuur 5) komt de hete lucht die door verbranding wordt gegenereerd, rechtstreeks in de omgeving die moet worden verwarmd, en het uitlaatgas dat tijdens het verbrandingsproces wordt gegenereerd, wordt ook direct binnenshuis afgevoerd, dus alle modellen in deze gebruiksaanwijzing worden gebruikt in open binnenruimtes en kunnen niet worden gebruikt in gesloten ruimtes, anders kunnen deze koolmonoxidevergiftiging of hypoxiegevaar veroorzaken. Een compleet set detectiesysteem dat wordt bestuurd door een elektronische programmaregelaar, bewaakt en regelt de verbranding van de verwarmer gedurende het hele proces om stilstand of ongevallen veroorzaakt door ongevallen te voorkomen en in stand te houden.

● Brandstoftanken

 **Waarschuwing: tankennietbinnenhuis.**

Tank altijd buiten. Zorg er bij het tanken voor dat de verwarmer op een vlakke ondergrond staat en tank nooit te vol.

 **Waarschuwing: tank de verwarmer nooit terwijl deze aan het verwarmen of in bedrijf is, omdat dit brand of explosie tot gevolg kan hebben.**

 **Waarschuwing: dit product gebruikt alleen diesel of kerosine als brandstof.**

 **Belangrijk: als het product lange tijd niet wordt gebruikt, bewaar dan de resterende diesel niet in de brandstoftank en reinig de olie die in de brandstoftank is opgeslagen, op tijd. Het gebruik van oude brandstof kan de verwarmer beschadigen.**

- ▶ Voordat u brandstof bijvult, zet het apparaat af en wacht tot het apparaat volledig is afgekoeld.
- ▶ De container die wordt gebruikt voor het toevoegen van brandstof, moet apart worden geplaatst.
- ▶ Alle brandstofcontainers moeten op een veilige afstand van het apparaat worden geplaatst in overeenstemming met de toepasselijke richtlijnen.
- ▶ De brandstof moet worden opgeslagen in een binnenruimte met een geïsoleerde vloer om te voorkomen dat deze de vloer binnendringt en in contact komt met open vuur die verbranding kan veroorzaken.

- ▶ De opslag van de brandstof moet voldoen aan de toepasselijke richtlijnen van alle nationale normen.
- ▶ Gebruik alleen lichte dieselolie of kerosine om brand of explosie te voorkomen. Ontvlambare vloeistoffen, zoals benzine, nafta, verfverduunners en alcohol, mogen niet worden gebruikt. De brandstofbron moet legitiem zijn en voldoen aan de brandstofnormen. De brandstof uit onformele bronnen mag niet zonder toestemming worden toegevoegd. Er worden verschillende soorten diesel gebruikt op basis van verschillende omgevingstemperaturen, zoals nr. 0 diesel bij 5°C, -10 diesel bij -5°C, -30 diesel bij -25°C, enz.
- ▶ Controleer de tank op water en afval. Reinig de brandstoftank in het geval van binnendringend water en afval.
- ▶ De controle kan alleen worden uitgevoerd nadat de motor is afgezet en de stekker uit het stopcontact is gehaald.
- ▶ Controleer vóór ontsteking of er olie lekkage is. Neem bij olie lekkage contact op met de verkoopwinkel voor het ontsteken.

● Opstarten voor verwarming

 **Waarschuwing:** Lees deze gebruiksaanwijzing zorgvuldig door voordat u dit apparaat opstart om de veiligheid tijdens het gebruik te garanderen. Zorg ervoor dat het netsnoer niet beschadigd is. Als het netsnoer beschadigd is, zorg er dan voor dat het moet worden vervangen door de fabrikant, zijn na-verkoop serviceagent of iemand anders met vergelijkbare kwalificaties, anders kan dit een ongeval veroorzaken. Controleer verder of de gebruikte voeding voldoet aan de vereisten die op het naambord van het apparaat staan vermeld. Plaats de verwarmers niet ondersteboven. U moet ervoor zorgen dat de schakelaar in de uit-stand staat voordat u het apparaat opstart.

 **Belangrijk:** Controleer na de eerste mislukte start van de verwarmers de brandstoftank op brandstof en controleer of het brandstoffilter schoon is.

1. Vul de tank met diesel totdat de brandstofmeter naar het maximum wijst.
2. Zorg ervoor dat de brandstoftankdop weer op de tank is geïnstalleerd en stevig is vastgeschroefd.
3. Steek de stekker van het netsnoer in een stopcontact. Een verlengsnoer met aarding moet worden aangesloten op een 220V-240V 16A stopcontact met aarding.
4. Nadat u de stekker in het stopcontact hebt gestoken en de aan/uit-schakelaar in de stand "Aan" hebt gezet, werkt het indicatielampje en geeft het weergavevenster van de omgevingstemperatuur de omgevingstemperatuur weer. In het weergavevenster "Temperatuur instellen" wordt de

standaard ingestelde temperatuur weergegeven. Pas de ingestelde temperatuur aan (de ingestelde temperatuur ligt in het bereik van 5°C t/m 45°C), de stroomindicator en de weergave van de kamertemperatuur lichten op en de verw warmer gaat aan de slag.

Figuur. 6, Diagram van bedieningspaneel

(A) Indicatielampje (B) Weergavescherm (C) Schakelaar (D) Temperatuurregelknop (E) Externe temperatuurregelkap (F) Netsnoer

Specialeopmerkingen:

Als er geen olie in de filterbeker zit, kan het niet normaal worden gebruikt bij het eerste opstarten, en moet het tweede opstarten worden uitgevoerd. Dit is een normaal fenomeen;

Opmerking: Als de verw warmer niet ontsteekt, kan de thermostaat mogelijk te laag worden ingesteld. Draai de temperatuurregelknop naar een hogere stand totdat de verw warmer ontsteekt. Als de verw warmer nog steeds niet start, zet u de aan/uit-schakelaar op "Uit" en vervolgens weer op "Aan". Als de verw warmer nog steeds niet ontsteekt, raadpleeg dan de gebruiksaanwijzing voor probleemoplossing.

Opmerking: De elektrische onderdelen van de verw warmer worden beschermd door een zekering die op de printplaat is gemonteerd. Als de verw warmer niet ontsteekt, controleer dan eerst de zekering en vervang deze indien nodig. Controleer ook de voeding om er zeker van te zijn dat de juiste spanning aan de verw warmer wordt geleverd.

● Afsluiten

 **Waarschuwing: Sluit de stroomtoevoer niet af en trek de stekker niet uit het stopcontact totdat het apparaat volledig is afgekoeld (ongeveer 3 minuten).**

Duw de schakelaar in de stand "UIT" om naar de status van vertragingswerk te gaan. Het wordt automatisch afgesloten na 120 seconden spoelen en afkoelen met koude lucht. De voeding mag niet worden losgekoppeld tijdens het vertragen despoelenen -afkoelen.

● Verwarmingopnieuwstarten

1. Wacht 10 secondenna het afsluiten van de verw warmer.
2. Zet de aan/uit-schakelaar in de stand "Aan".
3. Zorg ervoor dat alle voorzorgsmaatregelen van de startprocedure worden gevolgd.

● Externetemperatuursonde aansluiten

Figuur. 7: Externe temperatuurregeling aansluiten

- (A) Externe temperatuurregelkap** **(B) Externe temperatuurregelsonde**
(C) Externe temperatuurregelstekker

De detectiemodus van de temperatuursonde van de brandstofverwarmer kan in twee modi zijn ingesteld, de ene is dat de verwarmer de interne omgevingstemperatuur van de verwarmer detecteert via zijn eigen temperatuursonde, en de andere is de detectiemodus via de optionele externe temperatuursonde. Wanneer een externe temperatuursonde is geïnstalleerd, selecteert de verwarmer automatisch de externe temperatuursonde om de temperatuurwaarde te detecteren, tenzij de externe temperatuursonde beschadigd is. Op dit punt gaat automatisch naar de ingebouwde temperatuursonde om de temperatuurwaarde te detecteren. De installatiemethode van de externe temperatuursonde wordt weergegeven in figuur 7. Open de beschermkap van de externe temperatuursonde-interface op de verwarmer, sluit de aansluiting van de externe temperatuursonde aan, draai de moer vast en zet dezestevig vast.

● **Installatiemethodevoorexternezuurstoftoevoer**

Figuur. 8: Externe zuurstoftoevoerpijp aansluiten

A. Externe luchtinlaatsamenstel

B. Extern zuurstoftoevoerpijp

In dezegebruiksaanwijzingkunnen de modellen Y115 A, Y135 A en Y150 A verwarmers worden aangesloten op een extern zuurstoftoevoerpijp. Deze instelling is bedoeld om een staakt-het-vuren op te lossen dat wordt veroorzaakt door verlies van zuurstofgehalte in de lucht of gebrek aan zuurstof bij gebruik van krachtige verwarmingsproducten binnenshuis. Het externe zuurstoftoevoerpijp wordt weergegeven in figuur 8 en de optionele specificatie van het luchtpijp is een luchtpijp van Ø125 mm * 6 m.

⚠️ Waarschuwing: Hoewel de bovenstaande drie modellen kunnen worden aangesloten op een extern zuurstoftoevoerpijp, kunnen ze ook niet worden gebruikt in gesloten ventilatieruimtes, dus regelmatige ventilatie is vereist. Als de uitlaatgassen van het verbrandingsproces direct binnenshuis worden afgevoerd, kan dit leiden tot hypoxische vergiftiging.

● **Productdrukaanpassen (Contacteertechnische**

servicecentrum)

De oliepompvan het product in deze gebruiksaanwijzing is het type tandwielpomp. Deze aanpassing is bedoeld voor de afstellingen van de olietoevoerdruk van de verwarmer op basis van de specifieke

gebruiksomgeving en andere factoren, en is alleen van toepassing op fijnafstelling (het vereist professioneel personeel en gereedschap voor afstelling. Neem voor specifieke afstellingen contact op met de dealer of het technische servicecentrum).

● Reinigingenonderhoud

► Mondstuk:

Het mondstuk moet ten minste eenmaal per stookseizoen worden gereinigd of vervangen.

Verontreinigde brandstof kan dit direct noodzakelijk maken. Om vuil uit het mondstuk te verwijderen, blaas perslucht door de voorkant van het mondstuk. Het kan nodig zijn om het mondstuk in schone diesel te laten weken om eventuele deeltjes los te maken.

Opmerking: Bij gebruik van diesel kan extra onderhoud nodig zijn. Het gebruik van deze verwarmers zonder goed onderhoud of met verontreinigde of verouderde brandstof kan leiden tot onjuiste verbranding en kan roet produceren.

► Ontstekingspen:

Elke 600 bedrijfsuren moet het worden gereinigd en opnieuw worden afgesteld, of indien nodig worden vervangen. Reinig na het verwijderen van de bougie de klemmen met een staalborstel.

► Lichtgevoelige weerstand:

A:Lichtgevoeligeweerstand (Figuur. 9)

De lichtgevoeligeweerstand moet ten minste eenmaal per stookseizoen worden gereinigd, of meer indien van toepassing.

Reinig de detectiekop van de lichtgevoelige weerstand met een wattenstaafje dampafgesloten met water of alcohol. Let op de juiste montagepositie van de lichtgevoelige weerstand.

► Brandstoffilter:

Het brandstoffilter moet ten minste tweemaal per stookseizoen worden gereinigd door het te reinigen met schone diesel. Vervuilde brandstof kan ervoor zorgen dat deze verstopt raakt en een slechte olieopname veroorzaakt. (Figuur. 10)

► Verwijdermethode van water in de brandstoftank (Figuur 11):

1. Plaats de verwarmers op tafel en het brandstofreservoir onder de brandstoftank;
2. Gebruik een sleutel om de afvoerbout los te draaien en veeg het interne water en afval samen;
3. Draai na het verwijderen van water en afval de aftapbouten vast en veeg de olie en het water schoon.

Figuur 11: Brandstoftankreinigen

- Bijopslag moet de verwarmers eerst volledig worden afgekoeld, gedroogd, en moet de brandstof in de brandstoftank worden gereinigd. Doe vervolgens het in een zak en dan in een verpakkingsdoos, en bewaar het op een droge en geventileerde plaats.

● Oorzakenoplossingen voor storingen

Storingen	Oorzaken	Oplossingen
De ontsteking van de verw warmer kan niet goed opstarten, het lampje knippert en de LED geeft "E3" weer.	<ol style="list-style-type: none"> 1. Het brandstoffilter is vuil 2. Het mondstuk is vuil 3. De lichtgevoelige weerstandlens is vuil 4. De lichtgevoelige weerstand is niet goed geïnstalleerd 5. Storing van lichtgevoelige weerstand 6. De dradentussen de hoofd-PCB en de lichtgevoelige weerstand zijn niet correct aangesloten. 	<ol style="list-style-type: none"> 1. Het brandstoffilter reinigen/vervangen 2. Het mondstuk reinigen/vervangen 3. De lichtgevoelige weerstand reinigen/vervangen 4. De lichtgevoelige weerstandpositie aanpassen 5. De lichtgevoelige weerstand vervangen 6. De bedradingsaansluitingen controleren (zie bedradingsschema)
De verw warmer werkt korttijd, het indicatielampje knippert en het LED geeft "E3" weer.	<ol style="list-style-type: none"> 1. Er zit geen diesel in de tank 2. De ontstekingspen is gecorrodeerd of de opening van de ontstekingspen is onjuist. 3. Het brandstoffilter is vuil 4. Het mondstuk is vuil 5. Er zit vocht in de brandstoftank 6. De dradentussen de ontstekingstransformator en de printplaat zijn verkeerd aangesloten 7. De draad van de ontstekingstransformator is niet aangesloten op de ontstekingspen 8. De ontstekingstransformator is defect 	<ol style="list-style-type: none"> 1. De brandstoftank bijvullen met schone diesel 2. De ontstekingspen reinigen/vervangen 3. Het brandstoffilterreinen/vervangen 4. Het mondstuk reinigen/vervangen 5. De brandstoftank reinigen met schone diesel 6. Alle draadaansluitingen en het bedradingsschema controleren 7. De draad van de ontstekingstransformator weer aansluiten op de ontstekingspen 8. De ontstekingstransformator vervangen

		winddrukschakelaar
De ventilator werkt niet wanneer de verw warmer is opgestart en de aan/uit-schakelaar in de stand "Aan". Het indicatielampje knippert of gaat branden en het LED geeft weer.	De temperatuur is te laag ingesteld	De ingestelde temperatuurknop draaien naar een hogere stand
Slechte verbranding of overmatige roetproductie	<ol style="list-style-type: none"> 1. Het brandstoffilter is vuil 2. Brandstofkwaliteit is slecht 	<ol style="list-style-type: none"> 1. Het brandstoffilter reinigen/vervangen 2. Zorg ervoor dat de brandstof niet vervuild of verouderd is
Het indicatielampje van de verw warmer brandt niet en werkt niet.	<ol style="list-style-type: none"> 1. De oververhittingsbeveiliging is in actie 2. Geeningangsvormogen 3. De zekering is uitgeblazen 4. De verbindingsdraad tussen het controlebord en de voedingsprintplaat wordt losgekoppeld 	<ol style="list-style-type: none"> 1. Nadat u de aan/uit-schakelaar op de stand "Uit" hebt gezet en de verw warmer 10 minuten hebt laten afkoelen, duwt u de aan/uit-schakelaar terug naar de stand "Aan" 2. Het netsnoer en het verlengsnoer controleren om er zeker van te zijn dat ze correct zijn aangesloten. De voeding testen 3. De zekering inspecteren/vervangen 4. Controleer alle draadverbindingen en installeer de bedrading opnieuw

Opmerking: Neem voor andere fouten dan de bovenstaande problemen contact op met professionele technici of dealers.

De weergegevenfoutcodes en hun oorzaken:

Foutmelding	Oorzaken	Bewerkingsmodus
E1	Open circuit (of kortsluiting) van temperatuursensor	Het kan worden hersteld door de sensor te vervangen

E2	Tijdens normaal gebruik valt de stroom uit, staat de schakelaar de stand "Aan" en wordt deze weer ingeschakeld	Zet de schakelaar uit en weer aan
E3	Ontstekingsfout	Zet de schakelaar uit en weer aan
E4	Tijdens normaal gebruik is de vlam abnormaal.	Zet de schakelaar uit en weer aan
E5	De interne oververhittingsbeveiliging in het apparaat is losgekoppeld van de plotselinge sprongactie en het apparaat werkt niet	Zet de schakelaar uit en weer aan
E6	De voedingsspanning is lager dan 175VAC of hoger dan 265VAC	Wanneer de spanning normaal is, wordt deze automatisch hersteld
E7	De luchtdrukschakelaar werkt niet (Y115A/Y135A/Y150A)	Vervang de luchtdrukschakelaar of controleer het circuit van de

● Sikkerhetsregler

 **Viktigmerknad:** Denne oljevarmeren er designet for mobile applikasjoner og midlertidige profesjonelle bruksområder. Den er ikke ment for hjemmebruk eller oppvarming av mennesker.

 **Viktiginformasjon:** Dette produktet er ikke egnet for personer med fysiske, sensoriske eller mentale funksjonshemninger (inkludert barn) eller de med manglende erfaring, med mindre de er under tilsyn av en omsorgsperson. Vær ekstra oppmerksom for å forhindre at barn leker med dette produktet.

 **Advarsel:** Denne oljevarmeren er en type varmeapparat som bruker åpen flamme for å produsere varme for å varme opp luften. Den bør ikke brukes innendørs uten tilstrekkelig ventilasjon. Under bruk må det sikres regelmessig ventilasjon (2 ganger i timen). Utilstrekkelig oksygen under forbrenningsprosessen kan føre til utslipp av karbonmonoksid eller andre skadelige stoffer. Dette kan ha en skadelig effekt på dyr og planter. Karbonmonoksidforgiftning kan være dødelig for både mennesker og dyr, og noen skadelige stoffer kan påvirke planteveksten.

Symptomene på karbonmonoksidforgiftning kan i begynnelsen ligne på influensa, inkludert alvorlig hodepine, svimmelhet eller kvalme (disse symptomene kan være forårsaket av genetiske faktorer). Hvis slike symptomer oppstår, skal man umiddelbart forlate rommet og oppsøke frisk luft, deretter informere en profesjonell om at produktet trenger vedlikehold.

 **Advarsel:** Denne brennstoffvarmeren skal kun brukes med standard lettdiesel eller parafin som drivstoff. Ikke bruk andre typer drivstoff, da det kan forårsake eksplosjon, brann og andre farer.

▶ Det er forbudt å bruke utstyret i støvete områder eller rom hvor det lagres bensin, løsemidler, maling eller andre flyktige eller brennbare materialer, da dette kan forårsake en eksplosjon. Når du bruker dette produktet, må du overholde alle gjeldende lokale lover og retningslinjer.

▶ Det er forbudt å bruke brennstoffvarmeren i stuer eller soverom.

▶ Det er forbudt å dekke over utstyret mens det er i drift, da det kan føre til at utstyret overopphetes og tar fyr.

▶ Det er forbudt å bruke utstyret på fuktige steder. Enhver kontakt med vann kan forårsake kortslutning eller elektrisk støt i utstyret.

▶ Det er forbudt å trekke strømfledningen direkte ut fra veggen for å slå av utstyret. Utstyret trenger etterblåsing for avkjøling.

▶ Det er forbudt å koble rør til inntaks- eller utblåsningsåpningen på brennstoffvarmeren.

▶ Når du bruker dette produktet nær gardiner, skjermer eller lignende materialer, må du opprettholde

en sikker avstand.

▶ Dette produktetskalkun brukes innendørs der det er god ventilasjon. I henhold til gjeldende retningslinjer er det nødvendig med tilstrekkelig luftstrøm, og det er viktig med riktig ventilasjon i rommet. Det må etableres passende ventilasjonsåpninger.

▶ Vennligst les nøyepå spennings- og frekvensverdiene på apparatets typeskilt for å forstå enhetens effekt. Ikke koble varmeapparatet til en strømkilde med en spenning eller frekvens som ikke samsvarer med det som er angitt på typeskiltet.

▶ Minimum sikkerhetsavstand mellom dette produktet og brennbare, eksplosive materialer er: foran = 3,5 m, på begge sider, over og under = 2,0 m.

▶ For å unngå brann bør enheten plasseres på et stabilt og flatt gulv. Produktet skal ikke plasseres i et bevegelig kjøretøy eller i situasjoner som kan føre til at det velter.

▶ Dyr bør holdes på sikker avstand fra enheten.

▶ Når maskineneravslått, skal strømmen alltid kuttes.

▶ Termostatentillater at enheten kan startes når som helst. Når den er under strøm, bør man ikke nærme seg eller berøre området foran nettdekselet for å unngå personskade ved automatisk oppstart av maskinen.

▶ Når utstyret koblet til strøm, varmes opp eller er i drift, skal det ikke flyttes, betjenes, tilføres drivstoff eller forsøkes vedlikeholdt.

▶ Hold enhetens varmeproducerende deler på en sikker avstand fra varmesensitive eller brennbare materialer (inkludert strømkabler).

▶ Ikke bruk enheten nær gardiner, dørdraperier eller tekstiler og andre steder hvor inntaks- eller utblåsningsåpningene lett kan blokkeres av brennbare materialer. Dette er for å unngå brann.

▶ Det er forbudt å bruke enheten nær tepper eller lignende materialer.

▶ Vær spesielt oppmerksom på sikkerheten når du bruker enheten på steder hvor barn eller dyr ofte ferdes.

▶ Bruk kun strømledninger med jording eller forgrenede strømkilder for å forhindre elektrisk støt ved ulykker.

▶ Hvis du skal bruke en forlengelsesledning, må den være så kort som mulig og alltid være fullt utstrakt.

▶ Varmeapparatetskallikke plasseres direkte under en strømmuttak.

▶ Användintessammauttag tillsammans med andra produkter, och lägg inte elkabeln på utblåsningen för att torka den.

▶ Det er strengt forbudt å sette tynne metalltråder eller andre fremmedlegemer inn i enhver åpning på maskinen for å unngå elektrisk støt.

▶ Når den ikke er i bruk, trekk enhetens strømledning ut av vegguttaket for å unngå ulykker.

▶ Hvis det er nødvendig å åpne kabinetet, sørg for at strømledningen er trukket ut for å unngå at noen interne komponenter fortsatt er strømførende.

▶ Vær oppmerksom på å beskytte strømtilkoblingen mot vann. Ikke betjen elektriske apparater med våte hender eller når strømkabelen har vann på seg, for å unngå fare for elektriske lekkasjer.

- ▶ Hvis produktets strømledninger skadet eller produktet har en feil, må den for å unngå fare skiftes ut av produsenten, serviceavdelingen eller tilsvarende kvalifisert personell. Ikke prøv å åpne produktet og skifte det selv.
- ▶ Fyll alltid drivstoffutendørs, borte fra åpen flamme.
- ▶ Ikke bruk ekstern drivstoffkilder.
- ▶ Ikke bruk varmeapparatet på steder hvor det kan være brennbare væsker eller damper.
- ▶ Ikke start varmeapparatet når kammeret er varmt.
- ▶ Ikke start varmeapparatet når det er for mye drivstoff samlet i forbrenningskammeret.
- ▶ Ikke plasser kokeutstyr på varmeapparatet.

● **Åpneemballasjen**

- ▶ Åpneemballasjen og ta ut oljevarmeren samt alt beskyttelsesmateriale som er brukt for å forhindre skade under transport.
- ▶ Ta ut alle deler og gjenstander fra pakken.
- ▶ Hvis det er noen åpenbare skader på utstyret, må du kontakte forhandleren umiddelbart.
- ▶ Please keep all transportation and packaging materials, and use these materials in future transportation.

● **Krav til ventilasjon i bruksområdet**

a) For oppvarming av ubebodde rom, forholdet mellom oppvarmet volum (kubikkmeter) og varmeeffekt (kW) må være minst 10:1. Når varmeapparatet overvåkes av en person, anbefales det ikke å oppholde seg lenge i det oppvarmede rommet.

b) For oppvarming av bebodde rom, sørg for god naturlig ventilasjon og lufttilførsel. Forholdet mellom oppvarmet volum (kubikkmeter) og varmeeffekt (kW) må være minst 30:1. Det må sikres at den samlede åpne flatearealet (kvadratmeter) av dører, vinduer eller permanente åpninger som brukes for luftsirkulasjon, er minst 0.003 ganger den totale varmeeffekten (kW).

Oksygenkonsentrasjonen (oksygen) i det oppvarmede rommet må alltid være over 17%.

c) For å forhindre brann, kan det ikke være hindringer (eller brennbare materialer) innen 2 meter til venstre og høyre for maskinen når den er i bruk. Det kan ikke være brennbare materialer innen 2 meter over toppen. Produktet skal ikke plasseres på tre gulv eller andre brennbare overflater, da oljesøl eller for høy temperatur kan forårsake brann. (**Figur 1**)

d) For å forhindre brann, kan det ikke være hindringer (eller brennbare materialer) innen 3,5 meter foran produktets varmeutgang. For at produktet skal fungere ordentlig, kan det ikke være hindringer innen 2 meter bak produktets inntak. (**Figur 1**)

● Produktspesifikasjoner

Modell	Y80 A	Y100 A	Y115 A	Y135 A	Y150 A
Arbeidstrykk (bar)	10	10	10	10	10
Maksimal brennereffekt (W)	80000	100000	115000	135000	150000
(Kcal/t)	68800	86000	98900	116100	129000
(Btu/t)	273000	341300	393000	460750	512000
Maksimalt oljeforbruk per time(L/h)	7.63	9.54	10.98	12.88	14.31
Drivstofftank kapasitet (L)	51	51	100	100	100
Luftstrøm(M3/h)	2800	3000	5000	5000	5000
Kontinuerlig arbeidstid (h)	6.5	5	9	7.5	7
Total elektrisk effekt (W)	700	700	1150	1150	1150
Oksygen blåser hastighet (RPM)	2700	2700	2700	2700	2700
Dyse spesifikasjon	1.75/60 °	2.0/80 °	2.5/80 °	2.75/60 °	3.0/80 °
Spenning/Frekvens	AC220-240V 50Hz	AC220-240V 50Hz	AC220-240V 50Hz	AC220-240V 50Hz	AC220-240V 50Hz
Produktstørrelse (mm)	1379*566*767	1379*566*767	1605*621*1036	1605*621*1036	1605*621*1036
Nettovekt (KG)	50	50	97	97	97
Antall i container20GP/40GP	28/60	28/60	20/40	20/40	20/40

● Introduksjon til produktet seksterne komponenter

(A)Utluftningsåpning (B)Toppdeksel (C)Liten deksel (D)Innløpsåpning (E)Bakre nettdeksel
 (F)Rørstativ (G)Oljetankkomponent (H)Bakre støtte (I)Oljetanklokk
 (J)Strømbryter (K)Strømledning (L)Ekstern temperaturkontrollplugg
 (M) Temperaturreguleringsknapp (N)Venstre hjul (O) Oljemåler
 (P) Venstre og høyre støtte (Q) Kontrollpanel (R) Inntaksslange (S) Utgangsslange
 (T) Filter (U) Høyre hjul (V) Ekstern inntaksenhet

Figur 2, utvendigekomponenter

● Produktetsdimensjoner

Figur 3, dimensjoner

● Produkttilbehørinstallasjon

Figur 4, tilbehørinstallasjon

Somvist på bildet, kjøp modellen som tilsvarer bildet, og ta ut tilbehøret i henhold til antallet i tabellen nedenfor. Installer det på utstyret i henhold til instruksjonene på bildet. Prøv å unngå å slå på maskinen for oppvarming før tilbehøret er fullstendig installert.

	Produktmodell	Y80 A	Y100 A	Y115 A	Y135 A	Y150 A
1	M5*15skrue	6	6	6	6	6
2	Hjuldeksel	2	2	0	0	0
3	M8 mutter	2	2	0	0	0
4	Ø8fjærskive	2	2	0	0	0
5	Ø8planskive	2	2	0	0	0
6	Venstrehjul	1	1	1	1	1
7	M5mutter	6	6	6	6	6
8	Hjulakselkomponent	1	1	1	1	1
9	Høyre hjul	1	1	1	1	1
10	Bakstøtte	1	1	1	1	1
11	Åpen låsering	1	1	1	1	1
3	M12 mutter	0	0	2	2	2
4	Ø12 fjærskive	0	0	2	2	2
5	Ø12 planskive	0	0	2	2	2

● Produktetsvirkemåte

Figur 5, virkemåte

(1) Brennkammerkomponent (2) Høytrykksdyse (3) Inntaksgitterkomponent
 (4) Høytrykksoljerør (5) Kjølemotor (6) Vifteblad (7) Rørramme (8) Utgangsoljerør
 (9) Inngangsoljerør (10) Oksygeneringsmotor (11) Sentrifugalviftehjul (12) Tannhjulspumpe
 (13) Luftkanal (14) Oljetankkomponent

Oljepumpen trekker drivstoffet fra tanken og øker det til det nødvendige trykket for neste trinn, hvorpå drivstoffet sprøytes inn i forbrenningskammeret fra dysen. Forbrenning oppstår fra en blanding av drivstoff og luft. Luften leveres ved å akselerere rotasjonen av viftebladene eller viftehjulet som drives av en motor. I direkte brennende modeller (som vist i Figur 5), går den varme luften produsert av forbrenning direkte inn i det området som skal varmes opp. Eksosgassene som produseres under forbrenningen slippes også direkte ut i rommet. Derfor er alle modellene i denne manualen ment for bruk i åpne rom. De bør ikke brukes i lukkede rom, da det kan forårsake karbonmonoksidforgiftning eller oksygenmangel.

Et fullstendig deteksjonssystem kontrollert av en elektronisk programmerbar kontroller overvåker og styrer varmeapparatets forbrenning for å unngå og forhindre stopp eller ulykker forårsaket av ulykker.

● Fyllopp med bensin

 **Advarsel: Ikkefyll drivstoff innendørs.**

Fyll alltid tanken utendørs. Når du fyller, sørg for at varmeapparatet står på et flatt underlag, og ikke overfyll tanken.

 **Advarsel: Ikkefyll på drivstoff mens varmeapparatet er varmt eller i drift. Dette kan forårsake brann eller eksplosjon.**

 **Advarsel: Dette produktet skal kun brukes med diesel eller parafin som drivstoff.**

 **Viktigmerknad: Når produktet ikke brukes over lengre tid, skal du ikke lagre gjenværende diesel i drivstofftanken. Tøm tanken regelmessig for gammelt drivstoff. Bruk av gammelt brennstoff kan skade varmeapparatet.**

▶ Før du legg til drivstoff, slå av utstyret og vent til det er helt avkjølt.

▶ Drivstoffbeholderen bør plasseres separat.

▶ Alle drivstoffbeholdere bør plasseres på en sikker avstand fra utstyret i samsvar med gjeldende retningslinjer.

▶ Drivstoffbørlagres innendørs med et isolert gulv for å forhindre at det siver gjennom gulvet og antennes ved kontakt med åpen flamme.

▶ Lagring av drivstoff må følge alle nasjonale standarder og gjeldende retningslinjer.

▶ For å unngå brann eller eksplosjon, bruk kun diesel eller parafin. Ikke bruk bensin, nafta, malingstynnere, alkohol eller andre brennbare væsker. Drivstoffkilden må være fra en regulert og standardisert kilde; ikke legg til drivstoff fra uregulerte kilder. Velg drivstofftype basert på omgivelsestemperaturen, som 0-graders diesel ved 5°C, -10-graders diesel ved -5°C, -30-graders diesel ved -25°C osv.

▶ Sjekk om det er vann eller søppel i drivstofftanken. Hvis det er vann eller søppel, rengjør tanken.

▶ Når du sjekker, sørg for at utstyret er slått av, og at strømledningen er trukket ut.

▶ Førtenning, sjekk for drivstofflekkasje. Hvis det er en lekkasje, kontaktsalgstedet førtenning.

● Start oppvarming

 **Advarsel: Før du slår på denne enheten, vennligst les denne manualen nøye for å sikre**

sikker drift. Forsikre deg om at strømledningen ikke er skadet. Hvis strømledningen er skadet, må den kun erstattes av produsenten, dets ettermarkedstjeneste representant, eller annen kvalifisert person for å forhindre ulykker. Vennligst bekreft videre at strømkilden du bruker samsvarer med kravene som er angitt på enhetens merkeplate. Ikke plasser varmeapparatet opp ned og slå det på. Forsikre deg om at bryteren er i av-posisjon før du starter.

 **Viktigemerknader:** Hvisvarmeapparatet ikke starter ved første forsøk, sjekk drivstofftanken for drivstoff og bekreft at drivstoffilteret er rent.

1. Fyll diesel idrivstofftanken til drivstoffmålerens nål peker på maksimalt.
2. Forsikre deg om at drivstofflokket er satt tilbake på tanken og skrudd tett til.
3. Koblestrømkabelentil en stikkontakt, bruk en jordet forlengelseskabel og koble til en 220V-240V 16A jordet stikkontakt.
4. Etter at strømpluggen er koblet til, skyv strømbryteren til "ON"-posisjonen. Indikatorlampen vil lyse, omgivelsestemperaturvinduet vil vise omgivelsestemperaturen, og setningstemperaturvinduet vil vise den forhåndsinnstilte temperaturen. Juster innstillingstemperaturen (temperaturområde er mellom 5 °C og 45 °C). Strømindikatorlampen og romtemperaturdisplayet vil lyse opp, og varmeapparatet vil starte.

Figur 6, Kontrollpanelbilde

**(A)Indikatorlampe (B)Skjerm (C)Bryter (D)Temperaturjusteringsknapp
(E)Ekstern temperaturkontrolldeksel (F)Strømledning**

Spesiellmerknad:

Hvis det ikke er olje i filterkoppen og enheten ikke fungerer som den skal ved første forsøk, er det normalt å måtte prøve å starte den en andre gang.

Merk: Hvis varmeapparatet ikke tenner, kan termostaten være satt for lavt. Drei temperaturjusteringsknappen til en høyere innstilling til varmeapparatet tenner. Hvis varmeapparatet fremdeles ikke starter, skyv strømbryteren til "OFF", og deretter tilbake til "ON". Hvis varmeapparatet fortsatt ikke tenner, se feilsøkingsguiden.

Merk: Elektriskekomponenteri dette varmeapparatet er beskyttet av en sikring montert på PCB-kortet. Hvis varmeapparatet ikke tenner, sjekk sikringen først og bytt den om nødvendig. Kontroller også strømforsyningen for å sikre at riktig spenning leveres til varmeapparatet.

 **Slå av**

 **Advarsel:** Ikkekoblefra strømmen eller trekk ut strømpluggen før enheten er fullstendig

avkjølt (cirka 3 minutter).

Sett bryteren til "OFF"-posisjonen. Enheten går inn i en forsinket driftsmodus, og vil blåse kjølig luft i 120 sekunder før den automatisk slår seg av. Ikke trekk ut strømpluggen mens den kjølige luften blåses under denneforsinkedeavkjølingsperioden.

● Start varmingen på nytt

1. Vent 10 sekunder etter at du har slått av varmeapparatet.
2. Sett strømbryteren i "ON"-posisjonen.
3. Forsikre deg om at alle oppstartsprosedyrer og forholdsregler følges.

● Eksterntemperatursensortilkobling

Figur 7, Tilkobling av eksterntemperaturkontroll

**(A) Eksterntemperaturkontrolldeksel (B) Eksterntemperatursensor
(C) Eksterntemperaturkontrollplugg**

Denne oljevermeren har to moduser for temperatursensoroppdagelse. En bruker varmerens innebygde temperatursensor for å måle den interne omgivelsestemperaturen. Den andre modusen er en valgfri eksterntemperatursensormodus. Når den eksterne temperatursensoren er installert, vil varmeren automatisk velge den eksterne sensoren for temperaturmåling, med mindre den eksterne sensoren er skadet. Da vil den bytte til den interne sensoren for måling. Instruksjoner for installasjon av den eksterne temperatursensoren er vist i Figur 7. På varmeren, åpne beskyttelsesdekselet for den eksterne temperatursensorporten, koble til sensoren, og stram mutteren for en sikker forbindelse.

● Installasjonsmetode for eksterntilførsel

Figur 8, Tilkobling av eksterntilførsel

A. Eksterntilførsel A. Eksterntilførsel B. Eksterntilførsel

I denne manualen er varmeapparatene av modell Y115 A, Y135 A og Y150 A utformet for tilkobling av en eksterntilførselskanal. Dette oppsettet er ment å løse problemet med at oksygeninnholdet i luften reduseres eller det oppstår oksygenmangel som fører til at brenneren slukker under bruk av høyeffekt varmeapparater. Tilkobling av den eksterne oksygentilførselskanalen er vist i figur 8, og den valgfrie kanalspesifikasjonen er Ø125mm * 6 meter.

⚠ Advarsel: Selv om de tre modellene kan kobles til en eksterntilførselskanal, bør de ikke brukes i rom med utilstrekkelig ventilasjon. Det er nødvendig med regelmessig lufting, fordi eksosgassene fra forbrenningsprosessen fortsatt vil bli utslipp direkte inn i rommet, noe som kan føre til oksygenmangel og forgiftning.

● Produktrykkjustering (Kontaktteknisk service senter)

Denne håndboken angir at produktets oljepumpe er av tannhjulspumpetype. Denne justeringen er

nødvendig avhengig av den spesifikke bruksmiljøet og andre faktorer. Det kan være behov for å justere trykket som varmeren leverer olje med. Dette er kun for mindre justeringer (krever spesialister og verktøy for justering, kontakt forhandleren eller teknisk servicesenter for spesifikkejusteringsmetoder).

● Rengjøring og vedlikehold

► Dyse:

Hver oppvarmingssesong bør dysen rengjøres eller skiftes minst én gang. Forurenset drivstoff kan gjøre dette nødvendig umiddelbart. For å fjerne smuss fra dysen, blås trykkluft gjennom forsiden av dysen. Det kan være nødvendig å suge dysen i ren diesel for å hjelpe med å løsne eventuelle partikler.

Merk: Bruk av diesel kan kreve ekstra vedlikehold. Å bruke denne varmeren uten riktig vedlikehold eller med forurenset eller gammelt drivstoff kan føre til dårlig forbrenning og kan produsere røyk.

► Tenningsnål:

Rengjør hver 600. driftstime og juster avstanden på nytt, eller skift ut etter behov. Etter at tennpluggen er fjernet, rengjør terminalen med en stålbørste.

► Fotoresistor:

A:Fotoresistor (Figur 9)

Hver oppvarmingssesong bør du rengjøre fotoresistoren minst en gang, eller oftere avhengig av forholdene.

Rengjør deteksjonshodet på fotoresistoren med en bomullspinne dyppet i vann eller alkohol. Pass på å installere fotoresistoren på riktig sted.

► Drivstoffilter:

Drivstoffilteret bør rengjøres minst to ganger hver oppvarmingssesong ved å vaske det med ren diesel. Forurenset drivstoff kan føre til at det blir tett og hindrer riktig suging av drivstoff. (Figur 10)

► Tømming av vann fra drivstofftanken (Figur 11):

1. Plasser varmeapparatet på en benk, og plasser en beholder under drivstofftanken for å samle opp olje.

2. Bruk en skiftenøkkel for å løsne dreneringsbolten, og tøm ut vannet og skitt fra innsiden.

3. Etter at vannet og skitt er fjernet, skru tilbake dreneringsbolten tett, og tørk bort all olje og vann.

Figur 11, Rengjøring av drivstofftank

► Når du lagrer, bør du først la varmeapparatet bli helt kaldt og blåse det tørt. Tøm brennstoffet fra drivstofftanken, deretter legg en pose over det, legg det i esken, og oppbevar på et tørt og ventilert sted.

● Feilårsaker og løsninger

Problem	Årsak	Løsningsmetode
Varmeeringsapparatet kan ikke starte opp	1. Brennstoffilteret er skittent 2. Dysen er skitten	1. Rengjør/bytt brennstoffilteret

<p>normalt, lyset blinker, LED viser "E3"</p>	<p>3.Fotocellens linse er skittent 4.Feil installasjon av fotocellen 5.Defekt i fotocellen 6.Feil kobling mellom hoved-PCB og fotoce</p>	<p>2.Rengjør/bytt dysen 3.Rengjør/bytt fotocellen 4.Juster plasseringen av fotocellen 5.Bytt ut fotocellen 6.Sjekk kablingen (se kretsskjema)</p>
<p>Varmtvannsberederen har kort driftstid, indikatorlampen blinker og LED-skjermen viser "E3"</p>	<p>1.Det er ingen diesel i tanken. 2.ennpluggen er korrodert eller tennpluggavstanden er feil. 3.Drivstofffilteret er skittent. 4.Dysen er skittent. 5.Det er vann i tanken. 6.Ledningen mellom tennttransformator og kretskort er feil tilkoblet. 7.Tennttransformatorledningen er ikke koblet til tennpluggen. 8Tennttransformatoren er defekt.</p>	<p>1.Fyll tanken med ren diesel. 2.Rengjør/bytt tennstift. 3.Rengjør/bytt drivstoffilter. 4.Rengjør/bytt dysen. 5.Rens tanken med ren diesel. 6Kontroller alle elektriske tilkoblinger. Se koblingsskjema. 7.Koble tennttransformatorledningen tilbake til tennstiften. 8.Bytt tennttransformator.</p>
<p>Viften fungerer ikke når varmeren er slått på, og strømbryteren er i "PÅ" posisjon. Indikatorlampen blinker eller er på, og LED-skjermen viser .</p>	<p>Temperaturinnstillingen er for lav.</p>	<p>Vri temperaturen innstillingsknappen til en høyere innstilling.</p>
<p>Dårlig forbrenning eller for mye sotproduksjon.</p>	<p>1.Brennstofffilteret er skittent 2.Dårlig drivstoffkvalitet.</p>	<p>1.Rengjør/bytt brennstofffilteret 2Forsikre deg om at drivstoffet ikke er forurenset eller gammelt.</p>
<p>Varmeenheten indikerer lys er ikke på, fungerer ikke.</p>	<p>1.Overopphetingsbeskytter utløst 2.Ingen inngangseffekt 3.Sikringen har gått 4. Forbindelsen mellom kontrollbrettet</p>	<p>1.Slå strømbryteren til "OFF" og la varmeren avkjøle i 10 minutter. Slå strømbryteren tilbake til "ON" posisjon.</p>

	og styret PCB er avbrutt.	2.Sjekk strømledningen og forlengelseskabelen for å sikre at de er riktig koblet. Test strømforsyningen. 3Sjekk/bytt sikringen. 4. Sjekk alle ledningsforbindelser og rekonstituere ring.
--	---------------------------	--

Merk: For feil som ikke er nevnt ovenfor, kontakt en profesjonell tekniker eller forhandler.

Viserfeilkodegrunn:

Feilvisning	Feilårsak	Feilbehandling
E1	Temperatursensor kretsbrudd (eller kortslutning)	Bytt sensor for å gjenopprette
E2	Strømbrydd under normal drift, bryteren er i på-posisjon, strømmen kommer tilbake	Slå av bryteren og slå den på igjen
E3	Tenning mislyktes	Slå av bryteren og slå den på igjen
E4	Normal drift, unormal flamme	Slå av bryteren og slå den på igjen
E5	Maskinens interne overopphetingsbeskyttelse aktiveres, maskinen fungerer ikke	Slå av bryteren og slå den på igjen
E6	Strømforsyningsspennning er under 175VAC eller over 265VAC	Når spenningen er normal, vil den gjenopprettes automatisk
E7	Trykksensoren fungerer ikke. (Y115A/Y135A/Y150A)	Bytt trykkbryteren eller kontroller trykkbryterledningen.

● Zasady bezpieczeństwa

 **Ważne wskazówki:** Ta nagrzewnica olejowa jest przeznaczona do zastosowań mobilnych i tymczasowych zastosowań profesjonalnych. Nie jest przeznaczona do użytku domowego ani do ogrzewania ciała.

 **Ważne uwagi:** Produkt ten nie może być używane przez osoby o ograniczeniach fizycznych, czuciowych lub psychicznej (zawierające dzieci), osoby niedoświadczone, z wyjątkiem osoby będące pod nadzorem opiekuna. Należy zwracać szczególną uwagę na dzieci bawiące się tym produktem przez pomyłkę.

 **Ostrzeżenia:** Ta nagrzewnica olejowa jest produktem, który wykorzystuje spalanie paliwa w otwartym płomieniu do generowania ciepła i wykorzystuje je do ogrzewania powietrza do użytku. W przypadku stosowania urządzenia w pomieszczeniu, które nie jest wentylowane, ważna jest regularna wymiana powietrza (2 razy na godzinę), ponieważ niewystarczająca ilość tlenu podczas spalania powoduje emisję tlenku węgla lub innych niebezpiecznych substancji, które mogą mieć niebezpieczny wpływ na rośliny i zwierzęta, a zatrucie tlenkiem węgla może prowadzić do śmiertelnego zagrożenia zarówno dla ludzi, jak i zwierząt, a niektóre z tych niebezpiecznych substancji mogą wpływać na wzrost roślin.

Początkowe objawy zatrucia tlenkiem węgla są podobne do grypy, z silnymi bólami głowy, zawrotami głowy lub nudnościami (objawy te mogą być spowodowane genetycznie).

Natychmiast po pojawieniu się tych objawów należy opuścić pomieszczenie i wyjść na zewnątrz, a następnie poinformować specjalistę, że produkt wymaga konserwacji.

 **Ostrzeżenia:** Jedynym paliwem stosowanym w tej nagrzewnicy olejowej jest standardowy lekki olej napędowy lub parafina; nie należy stosować żadnego innego paliwa, ponieważ spowoduje to wybuch, pożar i inne zagrożenia.

► Niewolno używać nagrzewnicy w przestrzeniach, które mogą zawierać substancje lotne lub łatwopalne materiały lub produktów takich jak benzyna, rozpuszczalniki, rozcieńczalnik do farb, cząsteczki pyłu lub nieznane chemiczne substancje, ponieważ może to spowodować wybuch. Korzystanie z tego produktu musi być zgodne ze wszystkimi obowiązującymi lokalnymi przepisami i regulacjami.

► Nie wolno używać nagrzewnicy olejowej w salonach lub sypialniach.

► Nie można przykrywać urządzenia, gdy jest ono włączone i pracuje, ponieważ może to spowodować jego przegrzanie i pożar.

► Nie wolno używać urządzenia w mokrych miejscach, jakkolwiek kontakt z wodą może spowodować zwarcie lub porażenie prądem.

- ▶ Nie wolno wyłączać urządzenia poprzez bezpośrednie odłączenie przewodu zasilającego od gniazdka ściennego, lecz najpierw należy wykonać procedurę po wyłączeniu, aby upewnić się, że urządzenie jest chłodne.
- ▶ Nie wolno łączyć rur na wlocie lub wylocie powietrza z nagrzewnicy olejowej.
- ▶ Zachowaj bezpieczną odległość podczas korzystania z tego produktu w pobliżu zasłon, ekranów lub innych podobnych materiałów.
- ▶ Ten produkt powinien być używany wyłącznie w dobrze wentylowanym pomieszczeniu wewnętrznym. Zgodnie z stosowanymi zasadami, aby zapewnić odpowiedni przepływ powietrza, konieczne jest właściwe wentylowanie pomieszczeń. Należy zapewnić odpowiednie otwory wentylacyjne.
- ▶ Należy dokładnie przeczytać wartości napięcia i częstotliwości na tabliczce znamionowej urządzenia, aby poznać moc urządzenia. Nie należy zasilać nagrzewnicy napięciem i częstotliwością innymi niż podane na tabliczce znamionowej.
- ▶ Minimalna bezpieczna odległość między tym produktem a substancjami łatwopalnymi i wybuchowymi wynosi: odległość z przodu = 3,5 m, odległość z boków, z góry i z dołu = 2,0 m.
- ▶ Aby uniknąć zapalenia się, urządzenie należy umieścić na stabilnym, równym podłożu, a produktu nie należy umieszczać w poruszającym się samochodzie lub w miejscu, w którym można go łatwo przewrócić.
- ▶ Zwierzęta powinny być trzymane w bezpiecznej odległości od urządzenia.
- ▶ Podczas zatrzymywania urządzenia należy zawsze odłączać zasilanie.
- ▶ Regulator temperatury umożliwi włączenie urządzenia w dowolnym momencie, jednak nie wolno dotykać obszaru przedniej kratki, gdy urządzenie jest pod napięciem, aby uniknąć zagrożenia bezpieczeństwa osób w wyniku automatycznego rozruchu urządzenia.
- ▶ Nie wolno przemieszczać, manewrować, dolewać paliwa ani podejmować prób konserwacji, gdy urządzenie jest pod napięciem, jest gorące lub pracuje.
- ▶ Należy zapewnić odpowiednie bezpieczne odległości między częściami wytwarzającymi ciepło urządzenia a materiałami wrażliwymi na ciepło lub łatwopalnymi (w tym przewodami zasilającymi).
- ▶ Aby uniknąć pożaru, nie należy używać urządzenia w pobliżu miejsc łatwopalnych i łatwych do zablokowania wlotów i wylotów powietrza, takich jak zasłony, rolety na drzwi i tkaniny.
- ▶ Nie wolno używać urządzenia w pobliżu dywanów lub innych podobnych materiałów.
- ▶ Należy zwrócić szczególną uwagę na bezpieczeństwo podczas korzystania z urządzenia w miejscach, w których często przebywają dzieci lub zwierzęta.
- ▶ Aby uniknąć porażenia prądem w razie wypadku, należy używać wyłącznie przewodu rozdzielonego zasilającego lub przewodu zasilającego z uziemieniem.
- ▶ Jeśli konieczne jest użycie przedłużacza, musi on być jak najkrótszy i zawsze musi być w pełni rozłożony.
- ▶ Nagrzewnicy nie wolno umieszczać bezpośrednio pod gniazdkiem elektrycznym.
- ▶ Nie należy współdzielić gniazda z innymi produktami i nie należy piec kabla na wylocie powietrza.
- ▶ Nie wolno wkładać cienkich metalowych drutów lub innych obcych przedmiotów do żadnych

otworów w urządzeniu, aby uniknąć porażenia prądem.

- ▶ Gdy urządzenie nie jest używane, należy odłączyć jego przewód zasilający od gniazdka ściennego, aby uniknąć wypadków.
- ▶ Jeśli konieczne jest otwarcie obudowy, upewnij się, że przewód zasilający jest odłączony, aby niektóre elementy wewnętrzne nie były nadal ładowane.
- ▶ Należy zwrócić uwagę na wodoodporność połączenia zasilania, nie obsługuj produktu elektrycznego mokrymi rękoma ani gdy przewód zasilający jest mokry, aby uniknąć ryzyka wycieku prądu.
- ▶ Jeśli przewód zasilający produktu jest uszkodzony lub produkt działa nieprawidłowo, nie próbuj go samodzielnie otwierać lub naprawiać, aby uniknąć niebezpieczeństwa. W takim przypadku zawsze skontaktuj się z producentem, serwisem lub innymi wykwalifikowanymi specjalistami, którzy dokonają wymiany.
- ▶ Paliwo należy zawsze napełniać na zewnątrz, z dala od otwartego ognia.
- ▶ Nie wolno używać zewnętrznego źródła paliwa.
- ▶ Nie wolno używać nagrzewnicy w łatwopalnych miejscach, w których mogą znajdować się łatwopalne ciecze lub opary.
- ▶ Nie uruchamiaj nagrzewnicy, gdy komora jest gorąca.
- ▶ Nie należy uruchamiać nagrzewnicy, gdy w komorze spalania nagromadzi się nadmiar paliwa.
- ▶ Nie wolno umieszczać naczyn kuchennych na nagrzewnicy.

● Otwieranie opakowań

- ▶ Otworzyć opakowanie i wyjąć nagrzewnicę olejową oraz wszystkie materiały zabezpieczające, aby zapobiec uszkodzeniu urządzenia podczas transportu.
- ▶ Wyjąć wszystkie części i elementy z opakowania.
- ▶ W przypadku ewidentnych uszkodzeń sprzętu należy natychmiast skontaktować się ze sprzedawcą.
- ▶ Zachowaj wszystkie materiały transportowe i opakowaniowe i użyj tych materiałów w przyszłym transporcie.

● Wymagania dotyczące środowiska użytkowania i wentylacji

- a) W przypadku ogrzewania niezamieszkanego pomieszczenia stosunek objętości grzewczej (metry sześciennie) do mocy grzewczej (kW) musi wynosić co najmniej 10:1. Gdy osoba nadzoruje nagrzewnicę, nie zaleca się przebywania w ogrzewanym pomieszczeniu przez dłuższy czas.
- b) W przypadku ogrzewania zamieszkanego pomieszczenia należy zapewnić odpowiednią naturalną wentylację i dopływ świeżego powietrza. Stosunek objętości grzewczej (metry sześciennie) do mocy grzewczej (kW) musi wynosić co najmniej 30:1. Należy upewnić się, że całkowita otwarta powierzchnia (w metrach kwadratowych) drzwi, okien lub stałych otworów

wentylacyjnych jest co najmniej 0,003 razy większa od całkowitej mocy grzewczej (kW). Stężenie objętościowe tlenu (O₂) w komorze grzewczej musi zawsze wynosić powyżej 17%.

c) Aby uniknąć pożaru, podczas użytkowania z urządzenia należy zapewnić, że w odległości 2 metrów po lewej lub prawej stronie nie powinny znajdować się żadne przeszkody (ani materiały łatwopalne), w odległości 2 metrów od góry nie ma materiałów łatwopalnych. Produktu nie wolno umieszczać na podłodze drewnianej lub innych materiałów łatwopalnych, ponieważ rozlany olej lub zbyt wysoka temperatura może spowodować pożar. (Rys. 1)

d) Aby uniknąć pożaru, w odległości 3,5 metra od wylotu ciepła z przodu produktu nie powinny znajdować się żadne przeszkody (ani materiały łatwopalne); aby produkt działał prawidłowo, w odległości 2 metrów od wlotu powietrza z tyłu produktu nie powinny znajdować się żadne przeszkody. (Rys. 1)

● Parametry specyfikacji produktu

Model	Y80 A	Y100 A	Y115 A	Y135 A	Y150 A
Ciśnienie pracy (bar)	10	10	10	10	10
Maksymalna moc grzewcza(W) (Kcal/h) (Btu/h)	80000 68800 273000	100000 86000 341300	115000 98900 393000	135000 116100 460750	150000 129000 512000
Maksymalne zużycie paliwa na godzinę (L/h)	7.63	9.54	10.98	12.88	14.31
Pojemność zbiornika paliwa (L)	51	51	100	100	100
Ilość powietrza wylotowego (M ³ /h)	2800	3000	5000	5000	5000
Czas ciągłej pracy(h)	6.5	5	9	7.5	7
Całkowita moc silnika elektrycznego (W)	700	700	1150	1150	1150
Prędkość wentylatora doprowadzającego tlen (RPM)	2700	2700	2700	2700	2700
Specyfikacja dyszy palinowej	1.75/60 °	2.0/80 °	2.5/80 °	2.75/60 °	3.0/80 °
Napięcie/częstotliwość	AC220-240V 50Hz	AC220-240V 50Hz	AC220-240V 50Hz	AC220-240V 50Hz	AC220-240V 50Hz
Rozmiar produktu (mm)	1379*566*767	1379*566*767	1605*621*103 6	1605*621*103 6	1605*621*103 6
Waga netto (KG)	50	50	97	97	97
Ilość kontenerów 20GP/40GP	28/60	28/60	20/40	20/40	20/40

● Przedstawienie komponentów zewnętrznych produktu

(A)Wylot powietrza (B)Górna pokrywa (C)Mała pokrywa (D)Wlot powietrza
(E)Tylna kratka (F)Uchwyt rury (G)Zespół zbiornika paliwa (H)Wspornik tylny
(I)Pokrywa zbiornika paliwa (J)Przełącznik ON/OFF (K)Przewód zasilający

(L)Wtyczka regulacji temperatury zewnętrznej (M)Pokrętło termostatu do regulacji temperatury (N)Lewe koło (O)Zbiornik paliwa (P)Wspornik lewy i prawy (Q)Panel kontrolny (R)Rura wlotowa paliwa (S)Rura wylotowa paliwa (T)Filtrpaliwa (U)Prawe koło (V)Zespół wlotu powietrza zewnętrznego

Rys. 2, Komponenty zewnętrzne

● Wymiar zewnętrzny produktu

Rys.3, Wymiar zewnętrzny

● Instalacja akcesoriów produktu

Rys.4, Instalacja akcesoriów

Należy zainstalować odpowiednie akcesoria zgodnie z modelem zakupu przedstawionym na załączonym schemacie (ilości podano w poniższej tabeli), a przed zakończeniem instalacji akcesoriów należy unikać w miarę możliwości uruchamiania urządzenia do ogrzewania.

	Model nagrzewnicy	Y80 A	Y100 A	Y115 A	Y135 A	Y150 A
1	Pręt gwintowanyM5*15	6	6	6	6	6
2	Ośłona kółka	2	2	0	0	0
3	NakrętkaM8	2	2	0	0	0
4	Podkładki sprężysteØ8	2	2	0	0	0
5	Płaska podkładka Ø8	2	2	0	0	0
6	Lewekółko	1	1	1	1	1
7	NakrętkaM5	6	6	6	6	6
8	Zespół osi kółka	1	1	1	1	1
9	Prawe kółko	1	1	1	1	1
10	Wspornik tylny	1	1	1	1	1
11	Płytki osadczą pierścień	1	1	1	1	1
3	NakrętkaM8	0	0	2	2	2
4	Podkładki sprężysteØ8	0	0	2	2	2
5	Płaska podkładka Ø8	0	0	2	2	2

● Zasada działania produktu

Rys. 5, Zasada działania

(1)Zespół komory spalania (2)Dysza wysokociśnieniowa (3)Zespół kratki wlotu powietrza (4)Rura paliwa wysokociśnieniowa (5)Wentylator chłodzący (6)Łopatki wentylatora (7)Uchwyt rury (8)Rura wylotowa paliwa (9)Rura wlotowa paliwa (10)Silnik elektryczny doprowadzający tlen (11)Turbina odśrodkowa (12)Pompa zębata (13)Rura wentylacyjna

(14)Zespół zbiornika paliwa

Pompa olejowa pobiera paliwo z zbiornika paliwa i podnosi je pod odpowiednie ciśnienie do kolejnego etapu, a następnie wtryskuje paliwo do komory spalania przez dyszę. Spalanie zachodzi poprzez mieszanie paliwa i powietrza. Powietrze jest dostarczane poprzez obracanie i przyspieszanie łopatki wentylatora lub koła wiatrowego napędzanego silnikiem. W modelach opalanych bezpośrednio (rys. 5) gorące powietrze wytwarzane w procesie spalania trafia bezpośrednio do ogrzewanego otoczenia, a spaliny wytwarzane w procesie spalania są również odprowadzane bezpośrednio do pomieszczenia. Dlatego wszystkie modele opisane w tej instrukcji obsługi są przeznaczone do użytku w otwartych pomieszczeniach wewnętrznych i nie mogą być używane w zamkniętych pomieszczeniach, ponieważ grozi to zatruciem tlenkiem węgla lub niedotlenieniem. Cały proces spalania nagrzewnicy jest monitorowany i kontrolowany przez kompleksowy system detekcji sterowany przez elektroniczny kontroler programowy, aby uniknąć i zapobiec niezamierzonym wyłączeniom lub wypadkom.

● Nalewanie paliwa

 **Ostrzeżenie:** Nie wolno uzupełnić paliwa w pomieszczeniach wewnętrznych.

Należy zawsze uzupełniać zbiornik paliwa na zewnątrz. Podczas nalewania paliwa należy upewnić się, że nagrzewnica stoi poziomo i nigdy nie przepelniać zbiornika paliwa.

 **Ostrzeżenie:** Nie wolno uzupełniać paliwa, gdy nagrzewnica jest gorąca lub pracuje. Może to spowodować pożar lub wybuch.

 **Ostrzeżenie:** Produkt ten wykorzystuje jako paliwo wyłącznie olej napędowy lub parafinę.

 **Ważne wskazówki:** Gdy product nie jest używany przez dłuższy czas, nie należy przechowywać resztek oleju napędowego w zbiorniku paliwa, konieczne jest natychmiastowe wyczyszczenie wnętrza zbiornika z pozostałego paliwa. Używanie starego paliwa może uszkodzić nagrzewnicy.

- ▶ Przed nalewaniem paliwa należy wyłączyć urządzenie i poczekać, aż całkowicie ostygnie.
- ▶ Pojemniki do nalewania paliwa powinny być przechowywane oddzielnie.
- ▶ Wszystkie pojemniki z paliwem powinny być umieszczone w bezpiecznej odległości od urządzenia zgodnie z stosowanymi zasadami.
- ▶ Paliwo powinno być przechowywane w pomieszczeniu z izolowaną podłogą, aby uniknąć jego przeniknięcia przez podłogę i spalenia w kontakcie z otwartym płomieniem.
- ▶ Przechowywanie paliwa podlega stosowanym zasadom wszystkich krajowych norm.

- ▶ Aby uniknąć pożaru lub wybuchu, należy używać wyłącznie lekkiego oleju napędowego lub parafiny. Nie wolno używać benzyny, ropy naftowej, rozcieńczalnika do farb, alkoholu ani innych łatwopalnych płynów. Źródło paliwa musi być legalne i spełniać normy jakościowe; nie wolno dodawać nielegalnego źródła paliwa. Rodzaj oleju napędowego powinien być wybierany zgodnie z temperaturą otoczenia: przy temperaturze 5°C zaleca się stosowanie oleju napędowego typu 0, przy temperaturze -5°C - oleju napędowego typu -10, przy temperaturze -25°C - oleju napędowego typu -30, i tak dalej.
- ▶ Należy sprawdzać, czy w zbiorniku paliwa jest woda i śmieci, jeśli istnieją, oczyścić zbiornik.
- ▶ Sprawdzenie należy przeprowadzić po wyłączeniu urządzenia i odłączeniu wtyczki zasilającej.
- ▶ Przed rozpoczęciem zapłonu należy upewnić się, że nie ma wycieku paliwa. Jeśli występuje wyciek paliwa, skontaktuj się ze sklepem, w którym dokonano zakupu.

● Uruchomienie i ogrzewanie

 **Ostrzeżenie:** Przed uruchomieniem tego urządzenia należy dokładnie przeczytać niniejszą instrukcję obsługi, aby zapewnić bezpieczeństwo podczas działania oraz upewnić się, że przewód zasilający nie jest uszkodzony. Jeśli przewód zasilający jest uszkodzony, konieczne jest skorzystanie z usług producenta, autoryzowanego serwisu lub innych wykwalifikowanych specjalistów do jego wymiany, aby uniknąć ewentualnych wypadków. Ponadto należy upewnić się, że używany zasilacz spełnia wymagania wskazane na tabliczce znamionowej urządzenia. Nie wolno umieszczać nagrzewnicy do góry nogami i włączać go. Przed włączeniem urządzenia należy upewnić się, że przełącznik jest w pozycji OFF.

 **Ważne wskazówki:** Po pierwszym nieudanym uruchomieniu nagrzewnicy należy sprawdzić, czy w zbiorniku paliwa jest wystarczająca ilość paliwa i czy filtr paliwa jest czysty.

1. Napełnij zbiornik paliwa olejem napędowym, aż wskazówka wskaźnika paliwa osiągnie maksimum.
2. Upewnij się, że pokrywa zbiornika paliwa jest zamontowana z powrotem na zbiorniku i mocno przykręcona.
3. Podłącz przewód zasilający do gniazdka, a przedłużacz z uziemieniem do gniazdka o napięciu 220-240 V i prądzie 16 A z uziemieniem.
4. Po podłączeniu wtyczki zasilacza, wciśnij przełącznik zasilania do pozycji "ON", wskaźnik świetlny załączy się, na wyświetlaczu temperatury otoczenia pojawi się temperatura otoczenia, a na wyświetlaczu ustawienia pojawi się domyślna temperatura ustawienia. Możesz dostosować temperaturę ustawienia (w zakresie od 5°C do 45°C). Wskaźnik świetlny zasilania oraz wyświetlacz temperatury otoczenia zostaną włączone, a nagrzewnica zostanie uruchomiona.

Rys. 6, Schemat panelu sterowania

- (A)Wskaźnik świetlny (B)Wyświetlacz (C)PrzełącznikON/OFF
 (D)Pokrętko termostatu do regulacji temperatury
 (E)Pokrywka regulacji temperatury zewnętrznej (F)Przewód zasilający

Szczególna uwaga:

Jeśli w filtry nie ma oleju, pierwsze uruchomienie może nie działać prawidłowo. Konieczne może być drugie uruchomienie, co jest normalne.

Uwaga: Jeśli grzałka nie odpala, to możliwe, że termostat jest ustawiony zbyt nisko. Przekręć pokrętko regulacji temperatury na wyższe ustawienie, aż nagrzewnica odpala. Jeśli nagrzewnica nadal się nie uruchamia, wciśnij przełącznik zasilania do pozycji "OFF", a następnie wróć na "ON". Jeśli nagrzewnica nadal nie odpala, proszę zapoznać się z przewodnikiem do rozwiązywania problemów.

Uwaga: Komponenty elektryczne tej nagrzewnicy są zabezpieczone przez bezpieczniki zamontowane na płycie PCB. Jeśli nagrzewnica nie odpala, należy najpierw sprawdzić bezpieczniki i w razie potrzeby wymienić go. Sprawdź również zasilanie, aby upewnić się, że dostarcza odpowiednie napięcie do nagrzewnicy.

● Wyłączanie

 **Ostrzeżenie: Nie można wyłączać lub wyciągać wtyczki zasilającej urządzenia przed jego całkowitym ostygnięciem (ok. 3 minuty).**

Wciśnij przełącznik zasilania do pozycji "OFF". Wejście w stan opóźnionej pracy, wiatr wentylatora chłodzącego działa przez 120 sekund, a następnie urządzenie automatycznie się wyłącza. Nie wyłączaj zasilania podczas opóźnionego wiatru chłodzącego.

● Restart i ogrzewanie

1. Po wyłączeniu nagrzewnicy należy odczekać 10 sekund.
2. Wciśnij przełącznik zasilania do pozycji "ON".
3. Upewnij się, że przestrzegasz wszystkich środków ostrożności podczas uruchamiania.

● Podłączenie zewnętrznej sondy temperatury

Rys. 7, Podłączenie regulacji temperatury zewnętrznej

- (A)Pokrywka regulacji temperatury zewnętrznej
 (B)Sonda regulacji temperatury zewnętrznej (C)Wtyczkaregulacji temperatury zewnętrznej

Nagrzewnica olejowa posiada dwa tryby wykrywania sondy temperatury: jeden to sonda temperatury dostarczana wraz z nagrzewnicą w celu wykrywania wewnętrznej temperatury

otoczenia nagrzewnicy, a drugi to opcjonalny tryb wykrywania zewnętrznej sondy temperatury. Gdy zewnętrzna sonda temperatury jest zamontowana, nagrzewnica automatycznie wybiera pomiar temperatury z zewnętrznej sondy, chyba że zewnętrzna sonda temperatury jest uszkodzona, wówczas automatycznie przełącza się na pomiar temperatury za pomocą wbudowanej sondy temperatury. Tryb instalacji zewnętrznej sondy temperatury zob. rys. 7, otwórz osłonę złącza zewnętrznej sondy temperatury na nagrzewnicy, podłącz wtyczkę zewnętrznej sondy temperatury do gniazda, dokręć nakrętkę, aby dokładnie zamocować sondę.

● Metoda instalacji zewnętrznego doprowadzenia tlenu

Rys. 8, Podłączenie zewnętrznej rury doprowadzającej tlen

A.Zespół wlotu powietrza zewnętrznego B.Zewnętrzna rura doprowadzająca tlen

W niniejszej instrukcji obsługi znajdują się modele nagrzewnicy: Y115 A, Y135 A, Y150 A, które mogą być podłączone do zewnętrznej rury doprowadzającej tlen. Ta konfiguracja została zaprojektowana w celu rozwiązania problemu, w którym płomień może zgasnąć z powodu zmniejszonej zawartości tlenu w powietrzu lub braku tlenu podczas korzystania z urządzeń grzewczych dużej mocy w pomieszczeniach. Aby rozwiązać ten problem, rura doprowadzająca tlen może być podłączona zewnątrz, jak pokazano na Rys. 8, i może być użyta rura o specyfikacji $\varnothing 125\text{mm} \times 6$ metrów.

 **Ostrzeżenie:** Chociaż powyższe trzy modele urządzeń można podłączyć do zewnętrznej rury doprowadzającej tlen, ale nie można ich również używać w zamkniętych pomieszczeniach bez odpowiedniej wentylacji. Wymagana jest regularna wentylacja, ponieważ spaliny z procesu spalania są nadal odprowadzane bezpośrednio do pomieszczenia, może to spowodować zatrucie brakiem tlenu.

● Regulacja ciśnienia produktu (kontakt z centrum obsługi

technicznej)

Pompa olejowa produktu opisana w niniejszej instrukcji obsługi jest pompą zębatą. Regulacja ta jest konieczna w celu dostosowania ciśnienia dostarczanego paliwa przez nagrzewnicę do konkretnego środowiska i innych czynników. Należy zaznaczyć, że jest to tylko delikatna regulacja i (Regulacja powinna być przeprowadzona przez wykwalifikowany personel przy użyciu odpowiednich narzędzi, a szczegółowe informacje dotyczące regulacji należy uzyskać od sprzedawcy lub centrum obsługi technicznej).

● Czyszczenie i konserwacja

► Dysza:

Dysze należy czyścić lub wymieniać co najmniej raz w sezonie grzewczym, zwłaszcza jeśli paliwo

jest zanieczyszczony, może być konieczne natychmiastowe czyszczenie lub wymiana. Aby usunąć brud z dyszy, można użyć sprężonego powietrza do wydmuchania przedniej części dyszy. W niektórych przypadkach może być konieczne zamoczenie dyszy w czystym oleju napędowym, aby pomóc w rozluźnieniu wszelkich brudów.

Uwaga: Użycie oleju napędowego może wymagać dodatkowej konserwacji. Używanie tej nagrzewnicy bez odpowiedniej konserwacji lub z zanieczyszczonym lub starym paliwem może spowodować nieprawidłowe spalanie i wytwarzanie dymu.

► **Elektrody zapłonowe:**

Po każdym 600 godzinach pracy należy wyczyścić i wyregulować szczelinę lub wymienić ją w razie potrzeby. Po zdjęciu świecy zapłonowej należy wyczyścić zacisk szczotką drucianą.

► **Fotorezystor:**

A: Fotorezystor (Rys. 9)

Fotorezystor należy czyścić co najmniej raz na każdy sezon grzewczy lub częściej w zależności od potrzeb.

Należy użyć wacika nasączonego wodą lub alkoholem do czyszczenia głowicy detektora fotorezystora. Zwróć uwagę na prawidłową pozycję montażową fotorezystora.

► **Filtr paliwa:**

Filtry paliwa należy czyścić co najmniej dwa razy w sezonie grzewczym, przemywając je czystym olejem napędowym. Zanieczyszczony paliwo może powodować zatykanie się filtra i słabe zasysanie paliwa. (Rys. 10)

► **Metoda odwadniania zbiornika paliwa (Rys. 11):**

1. Umieść nagrzewnicę na stole, a pod zbiornikiem paliwa umieść pojemnik na olej.
2. Za pomocą klucza odkręć śrubę spustową i usuń wewnętrzną wodę wraz ze śmieciami.
3. Po usunięciu wody i śmieci, dokręć śrubę spustową i wytrzyj olej i wodę.

Rys. 11, Czyszczenie zbiornika paliwa

- Podczas przechowywania nagrzewnica powinna być najpierw schłodzona i przedmuchiwać do sucha, a paliwo w zbiorniku powinno być czyste, następnie należy założyć worek i umieścić go w pudełku do pakowania, a następnie umieścić go w suchym i wentylowanym miejscu do przechowywania.

● **Przyczyna i rozwiązanie problemów**

Problem	Przyczyna	Sposób rozwiązania
Zapłon nagrzewnicy nie uruchamia się prawidłowo, wskaźnik świetlny miga, a wyświetlacz LED pokazuje "E3".	<ol style="list-style-type: none"> 1. Filtr paliwa jest brudny 2. Dysza jest brudna 3. Soczewka fotorezystora jest brudna 4. Nieprawidłowa instalacja fotorezystora 	<ol style="list-style-type: none"> 1. Wyczyścić/wymienić filtr paliwa 2. Wyczyścić/wymienić dysze 3. Wyczyścić/wymienić fotorezystor 4. Wyregulować położenie

	<ol style="list-style-type: none"> 5. Fotorezystor jest uszkodzony 6. Połączenie przewodów między główną płytką drukowaną a fotorezystorem jest nieprawidłowe. 	<p>fotorezystora</p> <ol style="list-style-type: none"> 5. Wymienić fotorezystor 6. Sprawdzić połączenia przewodów (według schematu połączeń)
<p>Nagrzewnica działa przez krótki czas, wskaźnik świetlny miga, a wyświetlacz LED pokazuje "E3".</p>	<ol style="list-style-type: none"> 1. Brak oleju napędowego w zbiorniku paliwa 2. Korozja elektrodów zapłonowych lub nieprawidłowa szczelina między elektrodami zapłonowymi. 3. Filtr paliwa jest brudny 4. Dysza jest brudna 5. W zbiorniku paliwa jest woda 6. Nieprawidłowe połączenie przewodów między transformatorem zapłonowym a płytką drukowaną 7. Przewód transformatora zapłonowego nie jest podłączony do elektrod zapłonowych 8. Transformator zapłonowy jest uszkodzony 	<ol style="list-style-type: none"> 1. Napełnij zbiornik paliwa czystym olejem napędowym 2. Wyczyść/wymień elektrody zapłonowe 3. Wyczyść/wymień filtr paliwa 4. Wyczyść/wymień dyszę 5. Wyczyść zbiornik paliwa czystym olejem napędowym 6. Sprawdź wszystkie połączenia przewodów. Sprawdź schemat połączeń. 7. Ponownie podłącz przewód transformatora zapłonowego do elektrod zapłonowych 8. Wymień transformator zapłonowy
<p>Wentylator nie działa, gdy nagrzewnica jest włączona, a przełącznik zasilania znajduje się w pozycji "ON". wskaźnik świetlny miga lub włącza się, a wyświetlacz LED pokazuje .</p>	<p>Ustawienie temperatury jest zbyt niskie</p>	<p>Przekręć pokrętko ustawiania temperatury na wyższe ustawienie</p>
<p>Nieprawidłowe spalanie lub nadmierna ilość sadzy.</p>	<ol style="list-style-type: none"> 1. Filtr paliwa jest brudny 2. Niska jakość paliwa 	<ol style="list-style-type: none"> 1. Wyczyść/wymień filtr paliwa 2. Upewnij się, że paliwo nie jest zanieczyszczone lub zestarzałe
<p>Wskaźnik świetlny nagrzewnicy nie zapala</p>	<ol style="list-style-type: none"> 1. Działanie zabezpieczenia przed przegrzaniem 	<ol style="list-style-type: none"> 1. Wciśnij przełącznik zasilania do pozycji "OFF" i

się i nie działa.	2. Brak zasilania wejściowego 3. Przepalony bezpiecznik 4. Przewód połączeniowy między płytką kontrolera a płytką PCB zasilającą jest odłączony	pozwól nagrzewnicy ostygnąć przez 10 minut. Wciśnij przełącznik zasilania z powrotem do pozycji "ON". 2. Sprawdź, czy przewód zasilający i przedłużacz są prawidłowo podłączone. Przetestuj zasilanie 3. Sprawdź/wymień bezpieczniki 4. Sprawdź wszystkie połączenia przewodów, zainstaluj przewody
-------------------	---	--

Uwaga: Usterki inne niż wymienione powyżej wymagają skontaktowania się z profesjonalnym technikiem lub sprzedawcą.

Wyświetlanie przyczyny kodu błędu:

Wyświetlanie usterki	Przyczyny usterki	Sposób usuwania usterek
E1	Czujnik temperatury jest odłączony (lub zwarty)	wymień czujnik, aby przywrócić działanie
E2	Awaria zasilania podczas normalnej pracy, przełącznik jest włączony, zasilanie powraca	Wyłącz, włącz ponownie
E3	Wypadanie zapłonu	wyłącz, włącz ponownie
E4	Nieprawidłowy płomień podczas normalnej pracy	wyłącz, włącz ponownie
E5	Wewnętrzne zabezpieczenie maszyny przed przegrzaniem nagłe odłączenie skokowe, maszyna nie działa	wyłącz, włącz ponownie
E6	Napięcie zasilania poniżej 175VAC lub powyżej 265VAC	Napięcie normalne, automatyczne przywracanie
E7	Przełącznik ciśnienia wiatru nie działa(Y115A/Y135A/Y150A)	Wymień przełącznik ciśnieniawiatru lub sprawdź przewody przełącznika ciśnienia wiatru

● Regras de segurança

 **IMPORTANTE:** Este aquecedor a óleo foi projetado para aplicações móveis e aplicações profissionais temporárias, mas não se destina a fins domésticos ou de aquecimento corporal.

 **NOTA IMPORTANTE:** Este produto não se destina a ser operado ou usado por pessoas com deficiências físicas, sensoriais ou mentais, inclusive crianças, ou por pessoas inexperientes, exceto sob a supervisão de um responsável. Fique muito atento a crianças que estejam a brincar acidentalmente com este produto.

 **AVISO:** Esse aquecedor a combustível é um tipo de produto de aquecimento que gera calor a partir da combustão de combustível em chama aberta para aquecer o ar para uso. Quando usado em uma sala sem ventilação, é necessário fazer trocas de ar regulares (2 vezes por hora) durante o uso, pois o processo de combustão com oxigênio insuficiente produzirá emissões de monóxido de carbono ou outras substâncias nocivas, que podem ter um efeito perigoso em plantas e animais, e o envenenamento por monóxido de carbono pode levar a riscos fatais para humanos e animais, alguns dos quais podem afetar o crescimento das plantas.

Ossintomas iniciais do envenenamento por monóxido de carbono são semelhantes aos da gripe, com fortes dores de cabeça, tontura ou náusea, que podem ser causados pela genética. Uma vez que esses sintomas ocorrerem, saia do cômodo e vá para fora, depois informe a um profissional que o produto precisa de manutenção.

 **AVISO:** O único combustível usado nesse aquecedor a combustível é óleo diesel leve padrão ou parafina; nenhum outro combustível deve ser usado, pois pode causar explosão, incêndio e outros riscos.

▶ Proibir o uso do aparelho em espaços empoeirados ou em salas onde são armazenados gasolina, solventes, tintas e outros materiais voláteis ou inflamáveis, pois isso pode causar uma explosão. O uso deste produto deve estar em conformidade com todos os regulamentos e códigos locais aplicáveis.

▶ Proibir o uso de aquecedor a óleo em salas de estar ou quartos.

▶ É proibido cobrir o aparelho quando ele estiver ligado e funcionando, pois isso fará com que o equipamento superaqueça e pegue fogo.

▶ É proibido usar o dispositivo em áreas molhadas, pois qualquer contacto com a água pode causar curto-circuito ou choque elétrico no aparelho.

▶ É proibido desconectar o cabo de alimentação directamente da tomada da parede para desligar a máquina, pois o equipamento precisa ser resfriado por sopro posterior.

- ▶ Proibir a ligação de dutos na entrada ou saída de ar do aquecedor a óleo combustível.
- ▶ Mantenha uma distância segura ao usar este produto perto de cortinas, telas ou outros materiais semelhantes.
- ▶ Este produto é restrito ao uso em um ambiente bem ventilado. De acordo com as diretrizes aplicáveis, é necessário ter um cômodo razoavelmente ventilado para garantir um determinado fluxo de ar, e devem ser estabelecidas aberturas adequadas.
- ▶ Leia atentamente os valores de tensão e frequência na placa de identificação do aparelho para compreender a potência do aparelho; não energize esse aquecedor com tensões e frequências diferentes das indicadas na placa de identificação.
- ▶ A distância mínima de segurança entre este produto e substâncias inflamáveis e explosivas é: distância frontal = 3,5 m, distância lateral, superior e inferior = 2,0 m.
- ▶ Para evitar incêndio, o aparelho deve ser colocado em um piso estável e nivelado, e o produto não deve ser colocado em um veículo em movimento ou em uma área que possa facilmente fazer com que o produto tombe.
- ▶ O animal deve ser mantido a uma distância segura do aparelho.
- ▶ A fonte de alimentação deve ser sempre cortada ao parar a máquina.
- ▶ O controlo do termostato permite que o aparelho seja ligado a qualquer momento, e não é permitido tocar a área da tampa da malha frontal no estado energizado para evitar a segurança pessoal devido à inicialização automática da máquina.
- ▶ O aparelho não deve ser movido, manobrado, abastecido ou cuja manutenção seja tentada quando estiver ligado, quente ou em condições operacionais.
- ▶ Mantenha as partes geradoras de calor do aparelho a uma distância segura de materiais sensíveis ao calor ou combustíveis, incluindo os cabos de alimentação.
- ▶ Não use o aparelho próximo a ambientes inflamáveis e facilmente bloqueados na entrada e saída de ar, como cortinas, persianas de portas e tecidos, para evitar incêndio.
- ▶ É proibido usar o dispositivo próximo a carpetes ou outros materiais semelhantes.
- ▶ Preste mais atenção à segurança ao usar o aparelho em locais onde crianças ou animais entram e saem com frequência.
- ▶ Use somente um cabo de alimentação ou uma fonte de alimentação com um fio de aterramento para evitar choque eléctrico em caso de acidente.
- ▶ Se for necessário usar um cabo de extensão, ele deverá ser o mais curto possível e sempre poderá ser totalmente estendido.
- ▶ O aquecedor não deve ser colocado directamente sob as tomadas eléctricas.
- ▶ Não compartilhe uma tomada com outros produtos e não asse o cabo na saída de ar.
- ▶ É estritamente proibido inserir um fio de metal fino ou outros objectos estranhos em qualquer orifício da máquina para evitar acidentes com choque eléctrico.
- ▶ Desconecte o cabo de alimentação do aparelho da tomada da parede quando não estiver em uso para evitar acidente.
- ▶ Se for necessário abrir o compartimento, certifique-se de que o cabo de alimentação esteja

desconectado para que alguns dos componentes internos não continuem carregados.

▶ Preste atenção à impermeabilidade ao conectar a fonte de alimentação, não opere os produtos eléctricos se houver mãos molhadas ou gotículas de água na linha de conexão da fonte de alimentação para evitar vazamento.

▶ Se o cabo de alimentação do produto estiver danificado ou se o produto apresentar mau funcionamento, para evitar perigo, ele deverá ser substituído pelo fabricante ou pelo departamento de manutenção ou por profissionais semelhantes.

▶ Sempre abasteça com combustível ao ar livre, longe de chamas abertas.

▶ Não use uma fonte de combustível externa.

▶ Não opere o aquecedor em uma área onde possam estar presentes líquidos ou vapores inflamáveis.

▶ Não opere o aquecedor em uma área onde possam estar presentes líquidos ou vapores inflamáveis.

▶ Não ligue o aquecedor quando houver acúmulo excessivo de combustível na câmara de combustão.

▶ Não coloque utensílios de cozinha sobre o aquecedor.

● Desembalagem

▶ Abra a embalagem e retire o aquecedor a óleo combustível e todo o material de amortecimento de segurança usado para evitar danos ao aparelho durante o transporte.

▶ Retire todas as peças e itens da embalagem.

▶ Se houver algum dano óbvio ao equipamento, entre em contato com o revendedor imediatamente.

▶ Guarde todos os materiais de transporte e de embalagens e use-os em transporte futuro.

● Requisitos de ventilação para o ambiente operacional

a) Para o aquecimento de cômodos desocupados, o volume de aquecimento (metros cúbicos)/potência de aquecimento (kW) deve ter uma proporção mínima de 10:1. Quando uma pessoa guarda o aquecedor, recomenda-se que não permaneça no cômodo aquecido por muito tempo.

b) O aquecimento nos cômodos ocupados deve garantir um bom suprimento de ar naturalmente ventilado. A relação volume de aquecimento (metros cúbicos)/potência de aquecimento (kW) deve ser de, no mínimo, 30:1. Deve-se garantir que a área aberta total (em metros quadrados) de portas, janelas ou aberturas permanentes usadas para circulação de ar seja, no mínimo, 0,003 vezes a potência total de aquecimento (kW). A concentração volumétrica de oxigênio (O₂) deve ser sempre de pelo menos 17% na câmara de aquecimento.

c) Para evitar a ocorrência de incêndio, não deve haver obstáculos (ou materiais combustíveis) a

menos de 2 metros dos lados esquerdo e direito do aparelho quando ele estiver em uso; a parte superior dos 2 metros não pode ter combustíveis; o produto não pode ser colocado no piso de madeira pavimentado ou em outros materiais combustíveis; se o óleo derramado no piso acima ou a temperatura estiver muito alta, isso causará um incêndio. (Figura.1)

d) Para evitar incêndio, não deve haver nenhuma obstrução (ou combustível) em um raio de 3,5 metros da saída de calor frontal do produto; para que o produto funcione corretamente, não deve haver nenhuma obstrução em um raio de 2 metros da entrada de ar na parte traseira do produto. (Figura.1)

● Especificações e parâmetros

Modelo	Y80 A	Y100 A	Y115 A	Y135 A	Y150 A
Pressão de trabalho (bar)	10	10	10	10	10
Potência máx de combustão (W)	80000	100000	115000	135,000	150000
(Kcal/h)	68800	86000	98900	116100	129000
(Btu/h)	273000	341300	393000	460750	512000
Consumo máx de combustível por hora (L/h)	7.63	9.54	10.98	12.88	14.31
Capacidade do tanque de combustível (L)	51	51	100	100	100
Fluxo de ar (M ³ /h)	2800	3000	5000	5000	5000
Tempo de operação contínua (h)	6.5	5	9	7.5	7
Potência eléctrica total (W)	700	700	1150	1150	1150
Velocidade do ventilador de suprimento de oxigênio (RPM)	2700	2700	2700	2700	2700
Especificações do bocal de combustível	1.75/60 °	2.0/80 °	2.5/80 °	2.75/60 °	3.0/80 °
Tensão/Frequência	AC220-240V 50Hz	AC220-240V 50Hz	AC220-240V 50Hz	AC220-240V 50Hz	AC220-240V 50Hz
Tamanho do produto (mm)	1379*566*76 7	1379*566*76 7	1605*621*10 36	1605*621*10 36	1605*621*10 36
Peso líquido (KG)	50	50	97	97	97
Capacidade de carga 20GP/40GP	28/60	28/60	20/40	20/40	20/40

● Introdução das peças na aparência do produto

(A) Saída de ar (B) Cobertura superior (C) Cobertura pequena (D) Entrada de ar
 (E) Tampa de malha traseira (F) Estrutura de tubos (G) Conjunto do tanque de combustível
 (H) Suporte traseiro (I) Tampa do tanque de combustível (J) Interruptor de alimentação
 (K) Cabo de alimentação (L) Plugue de controlo de temperatura externa

- (M) Botão de ajuste do controlo de temperatura (N) Roda esquerda
(O) Medidor de combustível (P) Suporte direito e esquerdo (Q) Painel de controlo
(R) Tubo de entrada de óleo (S) Tubo de saída de óleo (T) Filtro (U) Roda direita
(V) Conjunto de entrada de ar externo

Figura. 2 Peças na aparência

● Dimensões de aparência

Figura. 3 Dimensões de aparência

● Instalação de acessórios

Figura. 4 Instalação de acessórios

Conformemostradonafigura, o modelo adquirido corresponde aos acessórios retirados (consulte a tabela a seguir para saber as quantidades) e é instalado na unidade conforme mostrado na figura, com o mínimo possível de uso da máquina para ligar o aquecimento até que os acessórios sejam instalados.

	Modelo do produto	Y80 A	Y100 A	Y115 A	Y135 A	Y150 A
1	Parafuso M5*15	6	6	6	6	6
2	Tampa do rodízio	2	2	0	0	0
3	Porca M8	2	2	0	0	0
4	Almofada de mola Ø8	2	2	0	0	0
5	Almofada plana Ø8	2	2	0	0	0
6	Rodízio esquerdo	1	1	1	1	1
7	Porca M5	6	6	6	6	6
8	Conjunto do eixo do rodízio	1	1	1	1	1
9	Rodízio direito	1	1	1	1	1
10	Suporte traseiro	1	1	1	1	1
11	Circlip aberto	1	1	1	1	1
3	Porca M12	0	0	2	2	2
4	Almofada de mola Ø12	0	0	2	2	2
5	Almofada plana Ø12	0	0	2	2	2

● Princípio de funcionamento

Figura. 5 Princípio de funcionamento

- (1) Conjunto do barril de combustão (2) Bico de alta pressão
(3) Conjunto da grade de entrada de ar (4) Tubo de óleo de alta pressão
(5) Motor de dissipação de calor (6) Lâmina de vento (7) Estrutura de tubo

- (8) Tubo de saída de óleo (9) Tubo de entrada de óleo (10) Motor de fornecimento de oxigênio
(11) Roda de vento centrífuga (12) Bomba de engrenagem (13) Tubo de vento
(14) Conjunto do tanque de óleo

A bomba de combustível suga o combustível do tanque e o eleva até a pressão necessária para realizar a próxima parte do processo e, em seguida, injeta o combustível do bocal na câmara de combustão. A combustão é produzida pela mistura de combustível e ar. O ar é fornecido pela rotação e aceleração de uma lâmina de ar ou roda de vento acionada por um motor. No modelo de queima direta (Fig. 5), o ar quente produzido pela combustão vai diretamente para o ambiente a ser aquecido, e os gases de exaustão produzidos durante o processo de combustão também são descarregados diretamente no ambiente, portanto, todos os modelos deste manual de instruções são para uso em um espaço interno aberto e não podem ser usados em um espaço fechado, o que resultaria no perigo de envenenamento por monóxido de carbono ou falta de oxigênio. Um conjunto completo de sistemas de detecção controlados por um controlador de programa eletrônico mantém o monitoramento e o controle total da combustão do aquecedor para evitar e prevenir desligamentos acidentais ou acidentes.

● Reabastecimento

 **AVISO:** Nunca abasteça o combustível em um local fechado.

Sempre encha o tanque ao ar livre. Ao reabastecer, certifique-se de que o aquecedor esteja em um terreno nivelado e nunca encha demais o tanque.

 **AVISO:** Nunca abasteça o aquecedor enquanto ele estiver quente ou a funcionar. Pode ocorrer incêndio ou explosão.

 **AVISO:** Este produto utiliza apenas diesel ou parafina como combustível.

 **IMPORTANTE:** Quando o produto não for usado por um longo período, não armazene o combustível diesel restante no tanque, é necessário limpar o óleo armazenado dentro do tanque a tempo. O uso de combustível velho danificará o aquecedor.

▶ Antes de adicionar combustível, desligue o aparelho e aguarde até que ele tenha esfriado completamente.

▶ O recipiente de reabastecimento de combustível deve ser mantido separado.

▶ Todos os recipientes de combustível devem ser colocados a uma distância segura do aparelho, de acordo com as diretrizes aplicáveis.

▶ O óleo combustível deve ser armazenado em uma sala com piso isolado para evitar que penetre

no piso e queime em contacto com uma chama aberta.

▶ O armazenamento de combustível está sujeito às diretrizes aplicáveis de todas as normas nacionais.

▶ Para evitar incêndio ou explosão, use somente óleo diesel leve ou parafina. Não use gasolina, nafta, solvente de tinta, álcool ou outros líquidos inflamáveis. A fonte de combustível deve ser um combustível regular que atenda ao padrão; não adicione combustível de fontes irregulares em particular. Grau de combustível de acordo com o uso da temperatura ambiente usando diferentes graus de combustível diesel, como 5 graus de temperatura ambiente usando combustível diesel 0, -5 graus de temperatura ambiente usando combustível diesel -10, -25 graus de temperatura ambiente usando combustível diesel -30 e e etc.

▶ Verifique se há água e lixo no tanque e limpe o tanque caso haja água e lixo.

▶ As verificações devem ser realizadas com o motor desligado e o plugue da rede elétrica removido.

▶ Certifique-se de que não haja vazamento de óleo antes da ignição; se houver vazamento de óleo, entre em contacto com a loja de vendas antes da ignição.

● **Aquecimento na ligação**

 **AVISO:** Antes de ligar a unidade, leia atentamente este manual para garantir a segurança durante a operação. Certifique-se de que o cabo de alimentação não esteja danificado. Se o cabo de alimentação estiver danificado, certifique-se de que ele seja substituído pelo fabricante, por seu agente de serviço pós-venda ou por outra pessoa igualmente qualificada, caso contrário, poderão ocorrer acidentes. Além disso, confirme se a fonte de alimentação utilizada atende aos requisitos mostrados na placa de identificação da máquina. Não coloque o aquecedor de cabeça para baixo e o ligue. Certifique-se de que a chave esteja na posição OFF antes de ligar a máquina.

 **IMPORTANTE:** Após a primeira falha na partida do aquecedor, verifique se o combustível está no tanque de combustível e se o filtro de combustível está limpo.

1. Encha o tanque com diesel até que a agulha do medidor de combustível aponte para o máximo.
2. Certifique-se de que a tampa de combustível esteja instalada de volta no tanque e bem rosqueada.
3. Conecte o cabo de alimentação na tomada e o cabo de extensão com aterramento na tomada de 220V-240V 16A com aterramento.
4. Depois de conectar a fonte de alimentação, empurre o interruptor Ligar/Desligar para a posição "ON", a luz indicadora funcionará, a janela de exibição da temperatura ambiente mostrará a temperatura ambiente, a janela de exibição da temperatura definida mostrará a temperatura

definida padrão, ajuste a temperatura definida (a temperatura definida está na faixa de 5°C~45°C), a luz indicadora de energia e a exibição da temperatura ambiente acenderão e o aquecedor começará a funcionar.

Figura. 6 Diagrama do painel de controlo

(A) Luz indicadora (B) Visor (C) Interruptor (D) Botão de ajuste de temperatura
(E) Tampa do controlo externo de temperatura (F) Cabo de alimentação

Atenção especial:

Se não houver óleo no copo do filtro e ele não funcionar corretamente na primeira vez, é normal que seja necessário fazer uma segunda partida;

NOTA: Se o aquecedor não disparar, o termostato pode estar ajustado em um nível muito baixo. Gire o botão do termostato para uma configuração mais alta até que o aquecedor acenda. Se o aquecedor ainda não acender, empurre o interruptor Ligar/Desligar para "OFF" e, em seguida, de volta para "ON". Se o aquecedor continuar a não acender, consulte o guia de solução de problema.

NOTA: Os componentes elétricos desse aquecedor são protegidos por um fusível montado na placa de circuito impresso. Se o aquecedor não acender, verifique primeiro o fusível e substitua-o, se necessário. Verifique também a fonte de alimentação para garantir que a tensão correta esteja sendo fornecida ao aquecedor.

● Desligar

 **viso:** Não desligue ou desconecte o aparelho da tomada antes que ele tenha esfriado completamente (aproximadamente 3 minutos).

Coloque o interruptor na posição "OFF". Entre no estado de trabalho retardado, a unidade desligará automaticamente depois que o ar de resfriamento sopra 120 segundos, o resfriamento com sopro retardado não deve desconectar a fonte de alimentação.

● Reiniciar o aquecimento

1. Desligue o aquecedor e aguarde 10 segundos.
2. Gire o interruptor de energia para a posição "ON".
3. Assegure-se de que todas as precauções do procedimento de partida sejam observadas.

● Conexão da sonda de temperatura externa

Figura.7 Conexão de controle de temperatura externa

(A) Tampa de controle de temperatura externa**(B) Sonda de controle de temperatura externa (C) Plugue de controle de temperatura externa**

O modo de detecção da sonda de temperatura do aquecedor de combustível é configurado em dois modos: um é o aquecedor que vem com uma sonda de temperatura para detectar a temperatura ambiente interna do aquecedor e o outro é um modo opcional de detecção da sonda de temperatura externa. Quando uma sonda de temperatura externa é instalada, o aquecedor seleciona automaticamente o valor de temperatura detectado pela sonda de temperatura externa, a menos que a sonda de temperatura externa esteja danificada, e muda automaticamente para o valor detectado pela sonda de temperatura autônoma integrada. Modo de instalação da sonda de temperatura externa, consulte a Figura 7, o aquecedor na tampa protetora da interface da sonda de temperatura externa aberta, o soquete da sonda de temperatura externa e sua conexão, aperte a porca e fixe-a firmemente.

● Método de instalação do suprimento externo de oxigênio

Figura. 8 Conexão do tubo de suprimento de oxigênio externo

A. Conjunto de entrada de ar externo**B. Tubo de suprimento de oxigênio externo**

Os aquecedores das séries Y115 A, Y135 A, Y150 A neste manual podem ser conectados ao tubo de suprimento de oxigênio externo. Essa configuração serve para resolver o problema da perda de conteúdo de oxigênio no ar ou da falta de oxigênio no uso de produtos de aquecimento de alta potência em ambientes internos que levam ao cessar-fogo. O tubo de suprimento de oxigênio externo, conforme mostrado na Figura 8, tem como especificações opcionais Ø125 mm * 6 metros de tubo.

⚠️ AVISO: Embora os três modelos acima possam ser conectados ao tubo de suprimento de oxigênio externo, eles não podem ser usados em ambientes sem ventilação, é necessária ventilação regular, pois o processo de combustão do gás de exaustão ainda está diretamente no ambiente, o que pode causar intoxicação por deficiência de oxigênio.

● Ajuste da pressão do produto (entre em contacto com o centro de assistência técnica)

A bomba de óleo do produto neste manual é do tipo bomba de engrenagem; esse ajuste é feito de acordo com o uso do ambiente específico e de outros fatores; pode ser necessário ajustar a pressão do suprimento de óleo do aquecedor, apenas como um ajuste fino (precisa ser ajustado por profissionais e ferramentas; os ajustes específicos devem ser feitos em contato com o distribuidor

ou com o centro de serviçotécnico).

● Limpeza e manutenção

► Bocal de extrusão:

O bocal deve ser limpo ou substituído pelo menos uma vez por estação de fornecimento de aquecimento. O combustível contaminado pode tornar isso imediatamente necessário. Para remover a sujeira do bocal, sopre ar comprimido pela parte frontal do bocal. Pode ser necessário mergulhar o bocal em combustível diesel limpo para ajudar a soltar as partículas.

NOTA: O uso de combustível diesel pode exigir manutenção adicional. O uso desse aquecedor sem a devida manutenção ou com combustível contaminado ou velho pode resultar em combustão inadequada e possível geração de fuligem.

► Agulha de ignição:

Limpe e inicie um novo intervalo a cada 600 horas de operação ou substitua conforme necessário. Limpe os terminais com uma escova de arame após remover as velas de ignição.

► Fotoresistor:

A:Fotoresistor (**Figura. 9**)

O fotoresistor deve ser limpo pelo menos uma vez por estação de fornecimento de aquecimento, ou com mais frequência, conforme apropriado.

Limpe a cabeça de detecção do fotoresistor com um cotonete umedecido com água ou álcool. Preste atenção à posição correta de montagem do fotoresistor.

► Filtro de combustível:

O filtro de combustível deve ser limpo pelo menos duas vezes por estação de fornecimento de aquecimento com diesel limpo. O combustível contaminado pode entupir o filtro e fazer com que ele aspire pouco combustível. (**Figura. 10**)

► Método de remoção de água do tanque de combustível (**Figura. 11**):

1. Coloque o aquecedor na mesa com o recipiente de óleo embaixo do tanque;
2. Solte o parafuso de drenagem com uma chave inglesa para remover a água interna junto com os resíduos;
3. Depois que a água e o lixo forem removidos, aperte o parafuso de drenagem e limpe o óleo e a água.

Figura. 11 Limpeza do tanque de combustível

- Ao armazenar, o aquecedor deve ser resfriado e secado primeiro, e o combustível no tanque deve ser limpo; em seguida, coloque o saco e coloque-o na caixa de embalagem e mantenha-o em um local seco e ventilado.

● Causas e soluções de falhas

Falha	Causas	Soluções
-------	--------	----------

<p>A ignição do aquecedor não inicia corretamente, a luz pisca, o LED exibe "E3".</p>	<ol style="list-style-type: none"> 1. Filtro de combustível sujo 2. Bocal sujo 3. Lente do fotoresistor suja 4. Instalação inadequada de fotoresistores 5. Defeitos do fotoresistor 6. Conexão incorreta dos fios entre a PCB principal e o fotoresistor. 	<ol style="list-style-type: none"> 1. Limpe/substitua o filtro de combustível 2. Limpe/substitua o bocal 3. Limpe/substitua o fotoresistor 4. Ajuste a posição do fotoresistor 5. Substitua o fotoresistor 6. Verifique as conexões da fiação (consulte o diagrama de fiação)
<p>O aquecedor funciona por um curto período de tempo, a luz indicadora pisca e o visor de LED mostra "E3".</p>	<ol style="list-style-type: none"> 1. Sem combustível diesel no tanque 2. Corrosão na agulha de ignição ou folga incorreta na agulha de ignição 3. Filtro de combustível sujo 4. Bocal sujo 5. Umidade no tanque de combustível 6. Conexões de fios incorretas entre o transformador de ignição e as placas de circuito 7. O fio do transformador de ignição não está conectado ao pino de ignição 8. O transformador de ignição com defeito 	<ol style="list-style-type: none"> 1. Encha o tanque com combustível diesel limpo 2. Limpe/substitua a agulha de ignição 3. Limpe/substitua o filtro de combustível 4. Limpe/substitua o bocal 5. Limpe o tanque de combustível com óleo diesel limpo 6. Verifique todas as conexões dos fios. Observe o diagrama de fiação 7. Reconecte o fio do transformador de ignição ao pino de ignição 8. Substitua o transformador de ignição
<p>O ventilador não funciona quando o aquecedor está ligado e o interruptor de alimentação está na posição "ON". A luz indicadora pisca ou acende, o visor de LED</p>	<p>A temperatura está definida muito baixa</p>	<p>Gire o botão de definir temperatura para um valor mais alto</p>

mostra .		
Combustão deficiente ou produção excessiva de fuligem	<ol style="list-style-type: none"> 1. Filtro de combustível sujo 2. Qualidade ruim do combustível 	<ol style="list-style-type: none"> 1. Limpe/substitua o filtro de combustível 2. Verifique se o combustível não está contaminado ou envelhecido
A luz indicadora do aquecedor não acende e não funciona.	<ol style="list-style-type: none"> 1. Ação do protetor contra superaquecimento 2. Sem alimentação de entrada 3. Fusível queimado 4. O fio de conexão entre a placa do controlador e a placa do PWB do poder é desconectado 	<ol style="list-style-type: none"> 1. Coloque o interruptor Ligar/Desligar na posição "OFF" e deixe o aquecedor esfriar por 10 minutos. Empurre o interruptor Ligar/Desligar de volta para a posição "ON". 2. Verifique o cabo de alimentação e o cabo de extensão para garantir a conexão correta. Teste a fonte de alimentação 3. Verifique/substitua os fusíveis 4. Verifique todas as conexões de fio e reinstale a fiação

NOTA: Para outras falhas além das listadas acima, é necessário entrar em contacto com um técnico profissional ou revendedor.

Causas de exibição de código de falha:

Exibição de falha	Causas	Soluções
E1	Sensor de temperatura desconectado (ou em curto-circuito)	Substitua sensor para recuperar
E2	Falha de energia durante a operação normal, o interruptor está ligado, recebendo energia novamente	Desligar e ligar novamente
E3	Falha na ignição	Desligar e ligar novamente
E4	Chama anormal durante a operação normal	Desligar e ligar novamente
E5	Salto repentino da proteção contra	Desligar e ligar novamente

	superaquecimento dentro da máquina desconectado, a máquina não funciona	
E6	Tensão de alimentação abaixo de 175 VCA ou acima de 265 VCA	Tensão normal, recuperar automaticamente
E7	O pressostato de ar não funciona (Y115A/Y135A/Y150A)	Substitua o pressostato de ar ou verifique a fiação do pressostato de ar

● Правила о безопасности

 **Важный пункт:** Этот топливный нагреватель предназначен для мобильных приложений и временных профессиональных приложений. Он не предназначен для обогрева домашних хозяйств или людей.

 **Важное примечание:** Данный продукт не подходит для эксплуатации людьми с физическими, сенсорными или умственными недостатками (включая детей) и неопытными людьми, за исключением случаев, когда они находятся под наблюдением опекуна. Будьте осторожно, если дети по ошибке играют с этим продуктом.

 **Предупреждение:** Данный топливный нагреватель является нагревательным изделием, используемым для выработки тепла от сжигания топлива открытым пламенем для нагрева воздуха. Он используется в помещении без открытой вентиляции. Во время использования его необходимо регулярно проветривать (2 раза в час). Из-за недостатка кислорода, окиси углерода или других вредных веществ при горении будут выделяться газы, которые оказывают опасное воздействие на животных и растения. Отравление угарным газом может привести к смертельному исходу для людей и животных, а некоторые из этих вредных веществ могут повлиять на рост растений.

Начальные симптомы отравления угарным газом похожи на грипп: сильные головные боли, головокружение или тошнота (эти симптомы могут быть вызваны генетикой). При появлении этих симптомов надо немедленно покинуть помещение и выйти на улицу, потом сообщить специалистам о том, что продукт нуждается в техническом обслуживании.

 **Предупреждение:** В данном топливном нагревателе используется только стандартное легкое дизельное топливо или керосин, и запрещается использовать какое-либо другое топливо, которое может привести к взрыву, пожару и другим опасностям.

▶ Запрещается использовать оборудование в пыльных помещениях или закрытых помещениях, где хранятся бензин, растворители, краски и другие летучие или легковоспламеняющиеся материалы, в противном случае это может привести к взрыву. При использовании данного продукта надо соблюдать все применимые местные правила и рекомендации.

▶ Запрещается использовать топливные нагреватели в гостиной или спальне.

▶ Запрещается перезаписывать устройство, когда оно включено и работает, это может привести к перегреву устройства и возгоранию.

- ▶ Запрещается использовать оборудование во влажном месте. Любой контакт с водой может привести к короткому замыканию оборудования или поражению электрическим током.
- ▶ Запрещается вынимать шнур питания непосредственно из розетки и выключать его. После охлаждения нужно продуть оборудование.
- ▶ Запрещается подсоединять трубопроводы к воздухозаборнику или воздуховыпуску топливного нагревателя.
- ▶ При использовании данного продукта вблизи штор, ширм или других подобных материалов надо соблюдать определенное безопасное расстояние.
- ▶ Данный продукт предназначен только для использования в хорошо проветриваемом помещении. В соответствии с действующими руководящими принципами, для обеспечения определенного притока воздуха надо разумно проветривать помещение и установить подходящие вентиляционные отверстия.
- ▶ Внимательно прочитайте значения напряжения и частоты на заводской табличке оборудования, чтобы понять мощность оборудования. Не включайте нагреватель при напряжении и частоте, отличных от указанных на заводской табличке.
- ▶ Минимальное безопасное расстояние между данным продуктом и легковоспламеняющимися и взрывоопасными веществами составляет: расстояние от передней части = 3,5 м, а расстояние от боковых сторон, верхней и нижней частей = 2,0 м.
- ▶ Во избежание возгорания оборудование надо размещать на устойчивом и ровном полу, нельзя размещать продукт в движущемся транспортном средстве или в местах, которые могут легко привести к опрокидыванию продукта.
- ▶ Животные должны находиться на определенном безопасном расстоянии от оборудования.
- ▶ Всегда запомнить отключать источник питания во время выключения.
- ▶ Термостат позволяет включать оборудование в любое время, а при включенном устройстве нельзя приближаться к передней сетчатой области покрытия, чтобы обеспечить личную безопасность, вызванную автоматическим запуском машины.
- ▶ Когда оборудование включено, нагрето или находится в рабочем состоянии, с ним нельзя передвигаться, манипулировать им, добавлять топливо или пытаться обслуживать его.
- ▶ Хранить нагревательную часть оборудования на безопасном расстоянии от термочувствительных или горючих материалов (включая кабели питания).
- ▶ Во избежание пожара не используйте оборудование в местах, близких к легковоспламеняющимся средам, таким как шторы, дверные занавески и текстильные изделия, которые легко забивают воздухозаборник и выпускное отверстие.
- ▶ Запрещается использовать оборудование вблизи ковров или других подобных материалов.
- ▶ Надо уделять особое внимание технике безопасности при использовании оборудования в местах, куда часто заходят и выходят дети или животные.
- ▶ Для подачи питания использовать только шнур питания или ответвление с проводом заземления, чтобы предотвратить поражение электрическим током в случае аварии.
- ▶ Если нужно использовать удлинитель, он должен быть как можно короче и всегда

полностью развернут.

- ▶ Нельзя устанавливать нагреватель прямо под розетку.
- ▶ Нельзя использовать одну розетку с другими устройствами и не обжиг кабеля на воздушном выходе.
- ▶ Категорически запрещается вставлять тонкую металлическую проволоку или другие посторонние предметы в какие-либо поры машины во избежание поражения электрическим током.
- ▶ Если устройство не используется, отсоедините шнур питания от настенной розетки во избежание несчастных случаев.
- ▶ Если нужно открыть корпус, убедитесь, что шнур питания отсоединен от розетки, чтобы не привести к продолжению зарядки некоторых внутренних компонентов.
- ▶ При подключении источника питания надо обращать внимание на водонепроницаемость. Не прикасайтесь к электроприборам мокрыми руками или каплями воды на кабеле питания во избежание утечки.
- ▶ Если шнур питания поврежден или продукт выходит из строя, во избежание опасности его надо заменить производителю, в отделе технического обслуживания или аналогичных специалистах. Не открывайте продукт для его замены в частном порядке.
- ▶ Всегда заправлять топливом на открытом воздухе, вдали от открытого огня.
- ▶ Не используйте внешние источники топлива.
- ▶ Не используйте нагреватель в легковоспламеняющихся местах, где можно находиться легковоспламеняющиеся жидкости или пар.
- ▶ Не включайте нагреватель, когда камера горячая.
- ▶ Если в камере сгорания скопилось слишком много топлива, не запускайте нагреватель.
- ▶ Не ставьте кухонные принадлежности на нагреватель.

● Открытие упаковки

- ▶ Откройте упаковку и достаньте топливный нагреватель и все защитные прокладочные материалы, используемые для предотвращения повреждения оборудования во время транспортировки.
- ▶ Выньте все детали и предметы из упаковки.
- ▶ Если оборудование имеет видимое повреждение, немедленно свяжитесь с дилером.
- ▶ Сохраните все транспортные и упаковочные материалы, чтобы использовать эти материалы в будущую транспортировку.

● Требования к вентиляции рабочих условий

а) Для обогрева нежилого помещения соотношение объема обогрева (кубические метры)/тепловой мощности (киловатты) должно составлять не менее 10:1. Когда люди охраняют нагреватель, рекомендуется не быть в отопительном помещении в течение длительного времени.

б) Когда жилое помещение отапливается, надо обеспечить хорошую подачу естественно вентилируемого воздуха. Соотношение объема обогрева (кубические метры) к тепловой мощности (киловатты) должно составлять не менее 30:1. Надо обеспечить, чтобы общая открытая площадь (квадратные метры) дверей, окон или постоянных проемов, используемых для циркуляции воздуха, по меньшей мере в 0,003 раза превышала общую тепловую мощность (киловатты). Объемная концентрация кислорода (кислорода) в нагревательном помещении всегда должна быть выше 17%.

в) Во избежание возникновения пожара во время использования надо так положить эту машину, чтобы в радиусе 2 метров с левой и правой сторон нет препятствий (или горючих материалов); в радиусе 2 метров сверху нет горючих материалов; продукт нельзя размещать на деревянных полах или других поверхностях горючих веществ. Если на него прольется масло или температура будет слишком высокой, это может привести к пожару; (Рис. 1)

г) Во избежание пожара в радиусе 3,5 метров от переднего воздуховыпускного отверстия продукта не должно быть препятствий (или горючих веществ); для нормальной работы продукта в радиусе 2 метров от воздуховыпускного отверстия позади продукта не должно быть препятствий. (Рис. 1)

● Параметры спецификаций продукта

Модель	Y80 A	Y100 A	Y115 A	Y135 A	Y150 A
Рабочее давление (bar)	10	10	10	10	10
Максимальная горючая мощность (W) (Kcal/h) (Btu/h)	80000	100000	115000	135000	150000
	68800	86000	98900	116100	129000
	273000	341300	393000	460750	512000
Максимальный расход топлива в час (L/h)	7.63	9.54	10.98	12.88	14.31
Объем топливного бака (L)	51	51	100	100	100
Объем выпуска воздуха (M ³ /h)	2800	3000	5000	5000	5000
Продолжительность непрерывной работы (h)	6.5	5	9	7.5	7
Общая мощность электричества (W)	700	700	1150	1150	1150
Скорость вентилятора подачи кислорода (RPM)	2700	2700	2700	2700	2700
Технические характеристики сопла	1.75/60 °	2.0/80 °	2.5/80 °	2.75/60 °	3.0/80 °
Напряжение/частота	AC220-240V 50Hz	AC220-240V 50Hz	AC220-240V 50Hz	AC220-240V 50Hz	AC220-240V 50Hz
Размер продукта (mm)	1379*566*76	1379*566*76	1605*621*10	1605*621*10	1605*621*10
	7	7	36	36	36
Масса нетто (KG)	50	50	97	97	97
Грузоподъемность 20GP/40GP	28/60	28/60	20/40	20/40	20/40

● Описание деталей внешнего вида продукта

(A) Воздуховыпускное отверстие (B) Верхняя крышка (C) Маленькая крышка
 (D) Воздуховпускное отверстие (E) Задняя сетчатая крышка (F) Трубная рама
 (G) Топливный бак в сборе (H) Задний кронштейн (I) Крышка топливного бака
 (J) Выключатель питания (K) Шнур питания
 (L) Штекер внешнего контроллера температуры (M) Кнопка регулировки и контроля температуры (N) Левое колесо (O) Датчик уровня масла
 (P) Левый и правый кронштейны (Q) Панель управления (R) Патрубок для впуска масла (S) Патрубок для выпуска масла (T) Фильтр (U) Правое колесо
 (V) Узел наружного воздухозаборника

Рис. 2 Наружные детали

● Габарит продукта

Рис. 3 Габарит

● Установка деталей продукта

Рис. 4 Установка деталей

Как показано на рисунке, извлеките детали из соответствующей иллюстрации приобретенной модели (количество смотрите в таблице ниже), установите их на оборудование в соответствии с требованиями иллюстрации и используйте машину так, чтобы включать функцию обогрева как можно реже, пока детали не будут установлены..

	Модель продукта	Y80 A	Y100 A	Y115 A	Y135 A	Y150 A
1	M5*15винт	6	6	6	6	6
2	Крышка колесной опоры	2	2	0	0	0
3	M8 гайка	2	2	0	0	0
4	Ø8 эластичная прокладка	2	2	0	0	0
5	Ø8 плоская прокладка	2	2	0	0	0
6	Левая колесная опора	1	1	1	1	1
7	M5 гайка	6	6	6	6	6
8	Узел оси колесной опоры	1	1	1	1	1
9	Правая колесная опора	1	1	1	1	1
10	Задний кронштейн	1	1	1	1	1
11	Разомкнутое стопорное кольцо	1	1	1	1	1
3	M12 гайка	0	0	2	2	2
4	Ø12 эластичная прокладка	0	0	2	2	2
5	Ø12 плоская прокладка	0	0	2	2	2

● Рабочий принцип продукта

Рис. 5 Рабочий принцип

- (1) Узел бака сгорания (2) Форсунка высокого давления
 (3) Решетка воздухозаборника в сборе (4) Трубка высокого давления
 (5) Охлаждающий двигатель (6) Лопасть вентилятора (7) Трубная рама
 (8) Патрубок для выпуска масла (9) Патрубок для впуска масла (10) Двигатель подачи кислорода
 (11) Центробежное ветроколесо (12) Шестеренчатый насос
 (13) Воздуховод (14) Топливный бак в сборе

Масляный насос качивает топливо из топливного бака и поднимает его до давления, необходимого для следующего звена, потом подает топливо из форсунки в камеру сгорания. Сгорание происходит путем смешивания топлива и воздуха. Воздух подается за счет вращения и ускорения лопастей или ветроколес, приводимых в движение двигателем. В моделях прямого горения (как показано на рис. 5) горячий воздух, образующийся при горении, непосредственно поступает в окружающую среду, которую нужно нагреть, а выхлопные газы, образующиеся при горении, также непосредственно отводятся в помещение. Поэтому все модели, описанные в данном руководстве, используются в открытых помещениях и не могут использоваться в закрытом пространстве, в противном случае это может привести к отравлению угарным газом или риску гипоксии. Полный комплект системы обнаружения, управляемой электронным программным контроллером, обеспечивает полный мониторинг и управление процессом сгорания нагревателя, чтобы избежать простоев или несчастных случаев, вызванных авариями.

● Заправка топливом

 Предупреждение: Не заправляйте топливо в помещении.

Всегда заправляйте топливный бак на открытом воздухе. При заправке надо обеспечить, чтобы нагреватель был на горизонтальной поверхности, и не переполняйте топливный бак.

 Предупреждение: Не заправляйте нагреватель, пока он нагревается или работает. Это может привести к пожару или взрыву.

 Предупреждение: Этот продукт только использует дизельное топливо или керосин в качестве топлива.

 **Важные пункты:** Если продукт не используется в течение длительного времени, не храните оставшееся дизельное топливо в топливном баке. Масло, хранящееся в топливном баке, надо своевременно очищать. Использование старого топлива может привести к повреждению нагревателя.

- ▶ Перед добавлением топлива, выключите оборудование и подождите, пока оно полностью остынет.
- ▶ Сосуд для заправки топливом надо размещать отдельно.
- ▶ Все сосуды с топливом должны располагаться на безопасном расстоянии от оборудования в соответствии с применимыми руководящими принципами.
- ▶ Надо хранить топливо в помещении с изолированным полом, чтобы предотвратить его проникновение сквозь пол, контакт с открытым пламенем и возгорание.
- ▶ Хранение топлива должно осуществляться в соответствии с применимыми руководящими принципами всех национальных стандартов.
- ▶ Во избежание пожара или взрыва, используйте только легкое дизельное топливо или керосин. Не используйте бензин, нефть, растворитель для краски, спирт или другие легковоспламеняющиеся жидкости. Источником топлива должно быть обычное топливо, соответствующее стандартам, и без разрешения нельзя добавлять топливо из нерегулярных источников. Марки топлива используют различные марки дизельного топлива в зависимости от различных температур окружающей среды, например дизельное топливо № 0 при температуре окружающей среды 5 градусов, дизельное топливо № 10 при температуре окружающей среды -5 градусов и дизельное топливо № 30 при температуре окружающей среды -25 градусов.
- ▶ Проверьте топливный бак на наличие воды и мусора. Если в баке есть вода и мусор, очистите топливный бак.
- ▶ Надо проверить после выключения камина и вынимания вилки из розетки.
- ▶ Подтвердите наличие утечки масла перед зажиганием. Если есть утечка масла, обратитесь в торговый центр перед зажиганием.

● **Нагрев во время запуска**

 **Предупреждение:** Перед включением данного оборудования, внимательно прочтите данное руководство, чтобы обеспечить безопасность во время эксплуатации и убедиться, что шнур питания не поврежден. Если шнур питания поврежден, убедитесь, что он должен быть заменен производителем, его агентом по послепродажному обслуживанию или другим аналогичным квалифицированным специалистом, в противном случае это может привести к несчастному случаю. И дополнительно подтвердите, соответствует ли используемый источник питания требованиям,

указанным на заводской табличке устройства. Не ставьте нагреватель вверх дном и не включайте его. Перед включением убедитесь, что выключатель находится в выключенном положении.

 **Важные пункты:** После сбоя при первом запуске нагревателя проверьте уровень топлива в топливном баке и проверьте, чист ли топливный фильтр.

1. Наполняйте топливный бак дизельным топливом до тех пор, пока стрелка указателя уровня топлива не достигнет максимального значения.
2. Убедитесь, что крышка топливного бака установлена обратно на топливный бак и затянута.
3. Вставьте шнур питания в розетку, удлинитель с заземлением вставьте в розетку 220V-240V 16A с заземлением.
4. После вставки вилки питания переведите выключатель питания в положение “ON”, индикатор загорится, в окне отображения температуры окружающей среды отобразится температура окружающей среды, в окне отображения температуры настройки отобразится установленная температура по умолчанию, отрегулируйте установленную температуру (установленная температура находится в диапазоне 5 °C ~45°C), загорятся индикатор питания и индикатор комнатной температуры, и включится нагреватель.

Рис. 6 Рисунок панели управления

(A) Индикатор (B) Дисплей (C) Выключатель (D) Кнопка регулировки температуры (E) Крышка внешнего терморегулятора (F) Шнур питания

Обратите особое внимание:

Если в чашке фильтра нет масла, то нельзя использовать его обычным способом в первый раз, нормально включить его во второй раз;

Примечание: Если нагреватель не загорается, может быть, термостат установлен слишком низко. Поворачивайте кнопку регулировки температуры на более высокое значение до тех пор, пока нагреватель не загорится. Если нагреватель по-прежнему не включается, переведите выключатель питания в положение “OFF”, потом в положение “ON”. Если нагреватель по-прежнему не загорается, обратитесь к руководству по устранению неполадок.

Примечание: Электрические компоненты данного нагревателя защищены предохранителем, установленным на плате PCB. Если нагреватель не может загореться, сначала проверьте предохранитель и при необходимости замените его. Одновременно проверьте источник питания, чтобы убедиться, что на нагреватель подается правильное напряжение.

Выключение

 **Предупреждение:** Не отключайте источник питания и не вынимайте вилку из розетки

до полного остывания оборудования (около 3 минут).

Переведите выключатель в положение “OFF”. Войдите в режим отложенной работы, и охлаждающий воздух будет продуваться в течение 120 секунд, потом автоматически отключится. Во время отложенной продувки и охлаждения запрещается отключать источник питания.

● **Перезапуск и нагрев**

1. Подождите 10 секунд после выключения нагревателя.
2. Переведите выключатель питания в положение “ON”.
3. Убедитесь в соблюдении всех процедур запуска и профилактических мер.

● **Подключение внешнего датчика температуры**

Рис. 7 Подключение внешнего контроллера температуры

(А) Крышка внешнего контроллера температуры (В) Датчик внешнего контроллера температуры (С) Вилка внешнего контроллера температуры

Метод проверки датчика температуры данного топливного нагревателя имеет два режима. Первый заключается в том, что нагреватель поставляется с датчиком температуры для проверки внутренней температуры окружающей среды нагревателя, а другой является дополнительным режимом проверки внешней температуры. При установке внешнего датчика температуры нагреватель автоматически выбирает внешний датчик температуры для проверки значения температуры. Если внешний датчик температуры не поврежден, он автоматически перейдет к встроенному датчику температуры для проверки значения. Способ установки внешнего датчика температуры показан на рисунке 7. Защитная крышка интерфейса внешнего датчика температуры на нагревателе открыта, и к ней подсоединено гнездо внешнего датчика температуры. Затяните гайку и надежно закрепите ее.

● **Способ установки внешней подачи кислорода**

Рис. 8 Подключение внешней трубы подачи кислорода

А. Узел выпуска наружного воздуха В. Внешний воздуховод подачи кислорода

Нагреватели моделей Y115 A, Y135 A и Y150 A в этом руководстве могут быть подключены к внешнему воздуховоду подачи кислорода. Эта настройка предназначена для решения проблемы потери содержания кислорода в воздухе или гипоксии при использовании мощных нагревательных приборов в помещении. Внешний воздуховод подачи кислорода показан на рис. 8. Дополнительная спецификация воздуховода - воздуховод Ø125 мм *6 м.

⚠ Предупреждение: Хотя три вышеуказанные модели могут быть подключены к внешнему воздуховоду подачи кислорода, их нельзя использовать в незапертом

проветриваемом помещении. Требуется регулярная вентиляция. Поскольку выхлопные газы в процессе горения все равно выбрасываются непосредственно в помещении, это может вызвать гипоксию и отравление.

● Регулировка давления продукта (контакт с центром технического обслуживания)

Масляный насос изделия, описанный в данном руководстве, относится к типу шестеренчатого насоса. Эта регулировка зависит от конкретных условий эксплуатации и других используемых факторов. Может потребоваться отрегулировать давление подачи масла в нагреватель. Он используется только для точной настройки (для регулировки требуются профессиональный персонал и инструменты, пожалуйста обратитесь к дилеру или в центр технического обслуживания за конкретными настройками).

● Очистка и техническое обслуживание

► Форсунка:

Надо чистить или заменять форсунку не реже одного раза в отопительный сезон. Загрязненное топливо может вызвать немедленную необходимость в этом. Чтобы удалить грязь из форсунки, продуйте сжатый воздух через переднюю часть форсунки. Может быть, нужно пропитать форсунку чистым дизельным топливом, чтобы удалить все частицы. Примечание: Использование дизельного топлива может потребовать дополнительного технического обслуживания. Использование данного нагревателя без надлежащего технического обслуживания или использование загрязненного или устаревшего топлива может привести к неправильному сгоранию и образованию дыма и пыли.

► Игла зажигания:

Надо очищать и повторно протирать каждые 600 часов работы или заменять по мере необходимости. После снятия свечи зажигания надо очистить клемму проволоочной щеткой.

► Фоторезистор:

А: Фоторезистор (Рис. 9)

Надо чистить фоторезистор не реже одного раза в отопительный сезон или чаще, в зависимости от обстоятельств.

Очистить детекторную головку фоторезистора ватным тампоном, смоченным в воде или спирте. Обратите внимание на правильное место установки фоторезистора.

► Топливный фильтр:

Надо чистить топливный фильтр не реже двух раз в каждый отопительный сезон чистым дизельным топливом. Загрязненное топливо может засорить его и плохо впитывать масло. (Рис. 10)

► Способ удаления воды из топливного бака (Рис. 11):

1. Поставить нагреватель на стол и поместить сосуд с маслом под топливный бак;

2. Открутить дренажные болты гаечным ключом, чтобы удалить внутреннюю воду и мусор вместе;
3. После удаления воды и мусора затянуть дренажные болты и тщательно вытереть масло и воду.

Рис. 11 Очистка топливного бака

- При хранении надо остудить и высушить нагреватель продувкой, а топливо в топливном баке очистить, потом сложить в пакет, поместить в упаковочную коробку и хранить в сухом и проветриваемом месте.

● Причина неисправности и решение

Вопрос	Причина	Решение
Неудается нормально запустить зажигание нагревателя, индикатор мигает, LED показывает “E3”.	<ol style="list-style-type: none"> 1. Топливный фильтр грязный 2. Форсунка грязная 3. Линза фоторезистора грязная 4. Установка фоторезистора неправильная 5. Фоторезистор имеет дефект 6. Проводное соединение между основной PCB и фоторезистором неправильное. 	<ol style="list-style-type: none"> 1. Очистка/замена топливного фильтра 2. Очистка/замена форсунки 3. Очистка/замена фоторезистора 4. Регулирование положения фоторезистора 5. Замена фоторезистора 6. Проверка подключения проводов (см. схему подключения)
Время работы нагревателя короткое, индикатор мигает, а на дисплее LED высвечивается “E3”.	<ol style="list-style-type: none"> 1. В топливном баке нет дизельного топлива 2. Игла зажигания проржавела или зазор между иглами зажигания неправильный. 3. Топливный фильтр грязный 4. Форсунка грязная 5. В топливном баке есть влага 6. Подключение провода между трансформатором зажигания и печатной платой неправильное 7. Провод трансформатора зажигания не подсоединен к игле зажигания 8. Трансформатор зажигания имеет дефект 	<ol style="list-style-type: none"> 1. Заполнить топливный бак чистым дизельным топливом 2. Очистить/заменить иглу зажигания 3. Очистить/заменить топливный фильтр 4. Очистить/заменить форсунку 5. Промыть топливный бак чистым дизельным топливом 6. Проверить соединение всех проводов. Посмотреть на схему подключения 7. Снова подсоединить провод трансформатора

		<p>зажигания к игле зажигания</p> <p>8. Заменить трансформатор зажигания</p>
<p>Вентилятор не работает, когда нагреватель включен, а выключатель питания находится в положении "ON". Индикатор мигает или загорается, а на дисплее LED показывается .</p>	<p>Установленная температура слишком низкая</p>	<p>Переключить кнопку настройки температуры на более высокое значение</p>
<p>Плохое сгорание или чрезмерное образование сажи</p>	<ol style="list-style-type: none"> 1. Топливный фильтр грязный 2. Качество топлива низкое 	<ol style="list-style-type: none"> 1. Очистить/заменить топливный фильтр 2. Обеспечить, что топливо не загрязнено и не стареет
<p>Индикатор нагревателя не горит и не работает.</p>	<ol style="list-style-type: none"> 1. Действие протектора от перегрева 2. Нет входного источника питания 3. Перегорел предохранитель 4. Подключение между панелью контроллера и панелью РСВ питания отключено 	<ol style="list-style-type: none"> 1. Перевести выключатель питания в положение "OFF" и дайте нагревателю остыть в течение 10 минут. Перевести выключатель питания в положение "ON" 2. Проверить шнур питания и удлинитель, чтобы убедиться в правильности подключения. Испытать источник питания. 3. Проверить/заменить предохранитель 4. Проверьте все провода и переустановите провода

Примечание: При неисправностях, отличных от вышеуказанных, нужно обратиться к профессиональному технику или дилеру

Причина отображения кода ошибки:

Отображение неисправности	Причина неисправности	Способ обработки неисправности
E1	Датчик температуры отсоединен (или закорочен)	Замена датчика может быть восстановлена
E2	Во время нормальной работы происходит сбой питания, выключатель включается, и вызов выполняется снова	Выключить выключатель и снова включить его
E3	Зажигание неудачно	Выключить выключатель и снова включить его
E4	Во время нормальной работы пламя ненормальное	Выключить выключатель и снова включить его
E5	Внутренняя защита машины от перегрева отключается из-за внезапного биения, и машина не работает	Выключить выключатель и снова включить его
E6	Напряжение питания ниже 175VAC или выше 265VAC	Напряжение нормальное, автоматически восстанавливается
E7	Выключатель давления ветра не работает (Y115A/Y135A/Y150A)	Заменить выключатель давления ветра или проверить цепь выключателя давления ветра

● Säkerhetsregler

 **Viktigtmeddelande:** Denna bränslevärmare är designad för mobila applikationer och tillfälliga professionella användningar. Den är inte avsedd för hushållsbruk eller uppvärmning av människor.

 **Viktigtattveta:** Denna produkt är inte lämplig för personer med fysiska, sensoriska eller mentala funktionsnedsättningar (inklusive barn) eller de som saknar erfarenhet, såvida de inte övervakas av en förmyndare. Var mycket försiktig så att barn inte leker med denna produkt av misstag.

 **Varning:** Denna oljevärmare är en uppvärmningsprodukt som använder öppen låga för att värma upp luft. Använd inte den i utrymmen utan tillräcklig ventilation. Under användning bör rummet ventileras regelbundet (2 gånger per timme) eftersom otillräcklig syretillförsel under förbränningen kan leda till utsläpp av kolmonoxid eller andra skadliga ämnen. Dessa ämnen kan vara skadliga för både djur och växter. Kolmonoxidförgiftning kan vara dödligt för både människor och djur, och vissa skadliga ämnen kan påverka växttillväxten.

De första symptomen på kolmonoxidförgiftning liknar influensa, inklusive allvarlig huvudvärk, yrsel eller illamående (dessa symptom kan eventuellt vara genetiskt betingade). Om du upplever dessa symptom, lämna omedelbart rummet och gå utomhus, och informera sedan en expert om att produkten behöver underhåll.

 **Varning:** Denna bränsleoljevärmare bör endast använda standardlätt diesel eller fotogen som bränsle. Användning av andra bränslen kan orsaka explosioner, brand och andra faror.

► Det är förbjudet att använda denna utrustning i dammiga utrymmen eller där bensin, lösningsmedel, färg eller andra flyktiga eller brandfarliga material lagras. Användning kan orsaka explosion. När du använder den här produkten måste du följa alla tillämpliga lokala lagar och riktlinjer.

► Det är förbjudet att använda oljevärmare i vardagsrum eller sovrum.

► Det är förbjudet att täcka över enheten när den är påslagen, det kan orsaka överhettning och brand.

► Det är förbjudet att använda enheten på fuktiga ställen. All kontakt med vatten kan orsaka kortslutning eller elstöt.

► Det är förbjudet att dra ut strömkabeln direkt från vägguttaget för att stänga av enheten. Utrustningen behöver en eftersläckning för kylning.

► Det är förbjudet att ansluta rör till inlopps- eller utloppsporten på en oljevärmare.

► När produkten används nära gardiner, skärmar eller andra liknande material, ska ett visst säkerhetsavstånd hållas.

► Denna produkt ska endast användas inomhus där det finns god ventilation. Enligt tillämpliga

riktlinjer är det nödvändigt att säkerställa tillräcklig luftcirkulation, och lämpliga ventilationsöppningar måste anordnas.

► Vänligen läs noggrant spänning och frekvensvärdena på enhetens typskylt för att förstå enhetens effekt. Anslut inte värmaren till en spännings- och frekvenskälla som inte överensstämmer med de som anges på skylten.

► Den minimala säkerhetsavståndet mellan denna produkt och brandfarliga, explosiva material är: framåt avstånd = 3,5 m, sidor, ovanför och nedanför avstånd = 2,0 m.

► För att undvika brand bör enheten placeras på ett stabilt och jämnt golv. Produkten får inte placeras i rörliga fordon eller i situationer där den lätt kan välta.

► Djuvbörhålla ett visst säkerhetsavstånd från enheten.

► Vid avstängning bör man alltid bryta strömförsörjningen.

► Termostat till återheten kan startas när som helst. När den är under ström bör man inte närma sig eller röra vid frontnätområdet för att förhindra oavsiktlig start och risk för personskada.

► Närenheten när ansluten till ström, värms upp eller är i drift, bör den inte flyttas, hanteras, fyllas på med bränsle eller försökas underhållas.

► Se till att uppvärmda delar av enheten håller ett säkert avstånd från värmeömtliga eller brännbara material (inklusive strömkablar).

► Använd inte enheten nära gardiner, dörrdraperier eller textilier som kan vara brandfarliga eller blockera luftintag och -utsläpp, för att undvika brand.

► Det är förbjudet att använda enheten nära mattor eller andra liknande material.

► Var särskilt försiktig med säkerheten när du använder enheten på platser där barn eller djur ofta rör sig.

► Använd endast strömkablar med jordning eller förgrenade strömförsörjningar för att förhindra elektriska stötar vid olyckor.

► Om du använder förlängningssladd, bör den vara så kort som möjligt och alltid vara fullt utrullad.

► Värmaren får inte placeras direkt under ett eluttag.

► Använd inte sammattag tillsammans med andra produkter, och lägg inte elkabeln på utblåsningsöppningen för att torka den.

► Det är strängt förbjudet att sticka in tunna metalltrådar eller andra främmande föremål in i grahålpåmaskinen för att undvika risk för elektriska stötar.

► När du inte använder den, dra ur strömkabeln från vägguttaget för att undvika olyckor.

► Om det är nödvändigt att öppna höljet, se till att strömkabeln är urdragen så att vissa inre komponenter inte fortfarande är strömförande.

► Se till att vara vattentät vid anslutning av strömkällan. Hantera inte elektriska produkter med våta händer eller när strömkabeln har vattendroppar för att undvika risk för elektriska läckage.

► Om produktens strömsladd är skadad eller produkten har ett fel, måste den bytas ut av tillverkaren, serviceavdelningen eller liknande professionell personal för att undvika fara. Öppna inte produkten och försök inte byta ut den själv.

- ▶ Fyllalltidpåbränsle utomhus, långt ifrån öppen eld.
- ▶ Användinteen extern bränslekälla.
- ▶ Användintevärmaren på platser där det kan finnas brandfarliga vätskor eller ångor.
- ▶ Startaintevärmaren när kammaren är varm.
- ▶ Startaintevärmaren när det finns ett överflöd av bränsle i förbränningskammaren.
- ▶ Placeraintekokkär på värmaren.

● Öppnaförpackningen

- ▶ Öppnaförpackningen och ta ut bränslevärmaren samt allt skyddsmaterial som används för att förhindra skador på utrustningen under transporten.
- ▶ Ta ut alla delar och föremål från förpackningen.
- ▶ Om det finns några uppenbara skador på utrustningen, kontakta omedelbart återförsäljaren.
- ▶ Behåll alla transport- och förpackningsmaterial och använd dessa material vid framtida transport.

● Krav på ventilation i användningsmiljön

- a) Föruppvärmning av obodda rum ska förhållandet mellan uppvärmd volym (kubikmeter) och värmeeffekt (kilowatt) vara minst 10:1. När värmaren övervakas av en person rekommenderas det att inte vistas länge i uppvärmda rummet.
- b) För rum som bebos av människor, se till att det finns en god naturlig ventilationslufttillförsel vid uppvärmning. Förhållandet mellan uppvärmningsvolym (kubikmeter) och värmeeffekt (kilowatt) måste vara minst 30:1. Den totala öppna ytan (kvadratmeter) av dörrar, fönster eller permanenta öppningar för luftcirkulation måste vara minst 0,003 gånger den totala värmeeffekten (kilowatt). Syrets volymkoncentration i det uppvärmda rummet måste alltid vara över 17%.
- c) För att förhindra brand bör maskinen när den används placeras så att det inom 2 meter till vänster och höger inte finns några hinder (eller brännbara material); det bör inte finnas något brännbart material inom 2 meter ovanför; produkten bör inte placeras på ett trägolv eller andra brännbara material, om olja spills på det eller om temperaturen blir för hög kan det orsaka en brand. (Bild 1)
- d) För att förhindra brand, får det inte finnas några hinder (eller brännbart material) inom 3,5 meter framför produktens värmepunkt. För att produkten ska fungera korrekt får det inte finnas några hinder inom 2 meter bakom produktens luftintag. (Bild 1)

● Produktspecifikationsparametrar

Modellnummer	Y80 A	Y100 A	Y115 A	Y135 A	Y150 A
Arbetsstryck (bar)	10	10	10	10	10
Maximal förbränningseffekt (W) (Kcal/h) (Btu/h)	80000	100000	115000	135000	150000
	68800	86000	98900	116100	129000
	273000	341300	393000	460750	512000
Maximal oljeförbrukning per timme (L/h)	7.63	9.54	10.98	12.88	14.31

Bränsletankenskapacitet (L)	51	51	100	100	100
Fläktluftflöde (M ³ /h)	2800	3000	5000	5000	5000
Kontinuerlig drifttid (h)	6.5	5	9	7.5	7
Total elektriskeffekt (W)	700	700	1150	1150	1150
Syrefläktenshastighet (RPM)	2700	2700	2700	2700	2700
Munstyckespecifikation	1.75/60 °	2.0/80 °	2.5/80 °	2.75/60 °	3.0/80 °
Spänning/frekvens	AC220-240V 50Hz	AC220-240V 50Hz	AC220-240V 50Hz	AC220-240V 50Hz	AC220-240V 50Hz
Produktstorlek (mm)	1379*566*767	1379*566*767	1605*621*103 6	1605*621*103 6	1605*621*103 6
Nettovikt (KG)	50	50	97	97	97
Lastningskapacitet20GP/40GP	28/60	28/60	20/40	20/40	20/40

● Produktetsyttrekomponenterintroduktion

(A) Tblåsningsöppning (B)Övre täckplatta (C)Liten täckplatta (D)Inloppsöppning
 (E)Bakre nätskydd (F) Rörställning (G)Oljetankkomponent (H) Bakre stöd
 (I) Oljetankslock (J) Strömbrytare (K) Strömkabel (L) Extern temperaturkontrollkontakt
 (M) Temperaturregeringsratt (N) Vänster hjul (O) oljemätare (P) Vänster och höger stöd
 (Q) Kontrollpanel (R)Inloppsoljerör (S) Utloppsoljerör (T)FilterU.Höger hjul
 (V)Extern luftintagskomponent

Bild 2, yttrekomponenter

● Produktensyttremått

Bild 3, Yttremått

● Installation av produkttillbehör

Bild 4, tillbehörsinstallation

Sombilden visar, köp modellen som motsvarar bilden och ta ut tillbehören (mängden syns i tabellen nedan). Installera dem på utrustningen enligt bilden. Försök att använda maskinen så lite som möjligt för att sätta på värmen innan tillbehören är helt installerade.

	Produktmodell	Y80 A	Y100 A	Y115 A	Y135 A	Y150 A
1	M5*15skruv	6	6	6	6	6
2	Hjuldeksel	2	2	0	0	0
3	M8 Mutter	2	2	0	0	0
4	Ø8 Jærskive	2	2	0	0	0
5	Ø8 Flat skive	2	2	0	0	0
6	Venstre hjul	1	1	1	1	1

7	M5 Mutter	6	6	6	6	6
8	Hjulakselkomponent	1	1	1	1	1
9	Høyre hjul	1	1	1	1	1
10	Bakre brakett	1	1	1	1	1
11	Snapping	1	1	1	1	1
3	M12 Mutter	0	0	2	2	2
4	Ø12 Jærskive	0	0	2	2	2
5	Ø12 Flat skive	0	0	2	2	2

● Produktsarbetsprincip

Bild 5, arbetsprincip

(1)Brännkammarkomponent (2)Högtrycksbränslemunstycke (3)Inloppsräckeekomponent
 (4)Högtrycksbränslerör (5)Kylmotor (6)Fläktblad (7) Rörställning (8)Utgående oljerör
 (9)Inkommande oljerör (10)Syreleveransmotor (11)Centrifugalfläkthjul (12)Kugghjulspump
 (13)Fläktrör or Luftkanal (14)Bränsletankkomponent

Oljepumpensugerupp bränsle från bränsletanken och ökar trycket till den nivå som krävs för nästa steg. Därefter sprutas bränslet in i förbränningskammaren genom bränslemunstycket. Förbränning sker när bränsle blandas med luft. Luften tillförs genom att en motor driver ett fläktblad eller en fläkthjul som roterar och accelererar. I direktbrännare (som visas i Bild 5) går den heta luften direkt in i den miljö som ska värmas upp. Avgaserna som produceras under förbränningen släpps också direkt ut i rummet. Därför bör alla modeller i denna manual endast användas i öppna inomhusutrymmen och inte i slutna utrymmen, eftersom det kan leda till kolmonoxidförgiftning eller syrebrist. Ett komplett uppsättning av detekteringssystem styrt av en elektronisk kontrollor håller konstant övervakning och styrning av värmarens förbränning, för att undvika och förebygga avstängningar eller olyckor orsakade av olyckshändelser.

● Tanka

 Varning: Fyll aldrig på bränsle inomhus.

Fyll alltid på bränsletanken utomhus. När du tankar, se till att värmaren står på en horisontell yta och överfyll inte tanken

 Varning: Fyll aldrig på bränsle när värmaren är varm eller i drift. Det kan orsaka brand eller explosion.

 **Varning:** Denna produkt ska endast användas med diesel eller fotogen som bränsle.

 **Viktigtmeddelande:** Närprodukten inte används under en längre tid, låt inte kvarvarande diesel stanna kvar i tanken. Rengör tankens inre och avlägsna allt bränsle. Att använda gammalt bränsle kan skada värmaren.

- ▶ Innan du fyller på bränsle, stäng av apparaten och vänta tills den är helt nedkyld.
- ▶ Bränslebehållare bör placeras separat.
- ▶ Alla bränslebehållare bör placeras på ett säkert avstånd från utrustningen enligt gällande riktlinjer.
- ▶ Bränslet bör förvaras inomhus med ett isolerat golv för att förhindra att det tränger igenom golvet och kommer i kontakt med öppen låga.
- ▶ Förvaring av bränsle ska följa alla nationella standarder och gällande riktlinjer.
- ▶ För att undvika brand eller explosion, använd endast diesel eller fotogen. Använd inte bensin, nafta, färgförtunnare, alkohol eller andra brännbara vätskor. Bränslet bör komma från en officiell källa och uppfylla alla standarder, inget bränsle från okända källor bör tillsättas. Välj bränsletyp baserat på omgivningstemperatur, t.ex. använd diesel 0 vid 5°C, diesel -10 vid -5°C, och diesel -30 vid -25°C.
- ▶ Kontrollera bränsletanken för vatten och skräp. Om det finns vatten eller skräp, rengör tanken.
- ▶ Alla kontroller bör utföras när apparaten är avstängd och strömkabeln är urdragen.
- ▶ Innan tändning, se till att det inte finns några bränsleläckor. Vid läckor, kontakta återförsäljaren innan du tänder.

● Starta och värma upp

 **Varning:** Innan du startar den här enheten, läs igenom denna manual noggrant för att garantera säkerheten under drift. Kontrollera att nätkabeln inte är skadad. Om nätkabeln är skadad, se till att den endast ersätts av tillverkaren, dess auktoriserade serviceagent eller annan kvalificerad person, annars kan det leda till olyckor. Och kontrollera vidare att den strömkälla du använder stämmer överens med kraven som anges på maskinens namnskylt. Vänd inte upp och ner på värmefläkten och starta den. Se till att strömbrytaren är i av-läge innan du startar.

 **Viktigtmeddelande:** Efter det första misslyckade försöket att starta värmaren, kontrollera att det finns bränsle i bränsletanken och se till att bränslefiltret är rent.

1. Fyll på dieselfrågor i tanken tills bränslemätaren pekar på max.
2. Se till att bränslelocket är återmonterat på tanken och skruvat ordentligt.
3. Anslut strömkabeln till uttaget, använd en jordad förlängningsladd och anslut den till ett 220V-240V 16A jordat uttag.

4. Efter att ha kopplat in strömpluggen, flytta strömbrytaren till "ON"-positionen, indikeringslampan tänds, omgivningstemperaturen visas i omgivningstemperaturfönstret, standardinställd temperatur visas i inställningsfönstret, justera önskad temperatur (mellan 5 °C till 45 °C). Ström-indikeringslampan och rumstemperaturvisaren tänds, och värmaren kommer att starta.

Bild 6, Kontrollpanelens diagram

(A) Indikeringslampa (B) Skärm (C) Brytare (D) Temperaturjusteringsknopp
(E) Extern temperaturkontrollhuv (F) Strömkabel

Särskiltattnotera:

Om det inte finns någon olja i filterkoppen och enheten inte fungerar korrekt vid första försöket, är det normalt att behöva starta den en andra gång.

Observera: Om värmaren inte tänds kan det vara för att termostaten är inställd för lågt. Vrid temperaturknappen till en högre inställning tills värmaren tänds. Om värmaren fortfarande inte startar, skjut strömbrytaren till "OFF" och sedan tillbaka till "ON". Om värmaren fortfarande inte tänds, se felsökningsguiden.

Observera: De elektriskakomponenterna i denna värmare skyddas av en säkring som är monterad på PCB-brädet. Om värmaren inte tänds, kontrollera först säkringen och byt ut den vid behov. Kontrollera även strömförsörjningen och se till att rättspänningtillförsvärmaren.

● Stäng av

 **Varning: Kopplaintebort strömmen eller dra ut nätkabeln innan enheten är helt sval (cirka 3 minuter).**

Ställ omkopplaren till läge "OFF". Apparaten går in i ett fördröjt arbetsläge, kylfläkten blåser i 120 sekunder och sedan stängs den av automatiskt. Under den fördröjda kylblåsningen får du intedrautnät-kabeln.

● Starta om uppvärmningen

1. Stäng av värmaren och vänta i 10 sekunder.
2. Sätt strömbrytaren i "ON" position.
3. Se till att följa alla uppstartsförebyggande åtgärder.

● Extern temperaturgivareanslutning

Bild 7, extern temperaturkontrollanslutning

(A) Extern temperaturkontrollskydd (B) Extern temperaturkontrollgivare

(C) Extern temperaturkontrollplugg

Denna bränslevärmare har två inställningar för temperaturavkänning. Den ena använder värmarens inbyggda temperaturgivare för att känna av den inre omgivningstemperaturen. Den andra är ett valfritt externt temperaturgivarläge. När den externa temperaturgivaren är ansluten väljer värmaren automatiskt att avkänna temperaturen via denna externa givare, såvida inte den externa givaren är skadad, i vilket fall den byter tillbaka till den inbyggda givaren. För att se hur man installerar den externa temperaturgivaren, se bild 7. För att koppla in den externa temperaturgivaren, öppna skyddet på värmarens temperaturgivaruttag, anslut den externa givarens plugg och dra åt muttern ordentligt.

● Extern syrtillförselinställningssätt

Bild 8, extern syrgasslanganslutning

A. Extern tilluftsenshet

B. Extern syrgasslang

Denna bruksanvisning gäller för modellerna Y115 A, Y135 A och Y150 A värmare. Dessa värmare kan anslutas till externa syrgastillförselslangar. Denna inställning används för att hantera förlust av syrgashalt eller syrebrist i luften när produkten används med hög effekt, vilket kan leda till att elden slocknar. Den externa syrgastillförselslangen finns illustrerad i figur 8, och det rekommenderade slangspecifikationen är Ø125 mm x 6 meter.

⚠ Varning: Trots att de tre modellerna ovan kan anslutas till externa syrgastillförselslangar, får de ändå inte användas i dåligt ventilerade utrymmen. Regelbunden ventilation krävs eftersom avgaser från förbränningsprocessen fortfarande kommer att direktutsläppas inomhus, vilket kan leda till syrebristochförgiftning.

● Justering av produktryck (kontakta teknisk service)

I den här bruksanvisningen är produktpumpen en kugghjulspump. Denna justering kan behövas beroende på den specifika miljön och andra faktorer där värmaren används, och den bör endast ses som en finjustering (kräver professionell personal och verktyg för att utföra justeringen, för specifika instruktioner, kontakta återförsäljaren eller tekniskt servicecenter)

● Rengöring och underhåll

► **Munstycke:**

Munstyckena bör rengöras eller bytas ut minst en gång per eldningssäsong. Förrorenat bränsle kan göra detta omedelbart nödvändigt. För att avlägsna smuts från munstycket, blås tryckluft genom

munstyckets framsida. Det kan vara nödvändigt att blötlägga munstycket i rent dieselbränsle för att lossa eventuella partiklar.

OBS: Användning av dieselbränsle kan kräva ytterligare underhåll. Om värmaren används utan korrekt underhåll eller med förorenat eller gammalt bränsle kan det leda till felaktig förbränning och sotbildning.

► Tändstift:

Rengör och byt ut tändstiften var 600:e drifttimme eller byt ut vid behov. Rengör polerna med en stålborste efter att tändstiften har tagits bort.

► Fotoresistor:

A:Fotoresistor (**Bild 9**)

Fotoresistorbör rengöras minst en gång per uppvärmningssäsong, eller oftare vid behov.

Rengör fotoresistorns detektorhuvud med en bomullspinne fuktad med vatten eller alkohol. Var uppmärksam på korrekt monteringsposition för fotoresistorn.

► Bränslefilter:

Bränslefilter bör rengöras minst två gånger per eldningssäsong genom att sköljas med rent dieselbränsle. Förorenat bränsle kan leda till att det täpps igen och suger bränsle dåligt. (**Bild 10**)

► Metodföravvattning av bränsletank (**Bild 11**):

- 1.Placera värmaren på bänken och placera oljebehållaren under oljetanken;
- 2.Lossa avtappningsbulten med en skiftnyckel för att ta bort det inre vattnet och skräpet tillsammans;
3. Efter att vattnet och skräpet har tagits bort, dra åt avloppsbulen och torka av oljan och vattnet rent.

Bild 11, tankrengöring

- Vid lagringbörvärmaren först kylas ned och torkas helt, bränslet bör tömmas från tanken och sedan placeras i en påse innan den läggs i en förvaringslåda. Förvara på en torr och välventilerad plats.

● Felorsakerochåtgärder

Fråga	Orsak	Lösningar
Tändningen av värmaren startar inte korrekt. Lampan blinkar och lysdioden visar "E3".	<ol style="list-style-type: none"> 1. smutsigt bränslefilter 2. Smutsigt munstycke 3. Smutsig lins för fotocell 4. Felaktig installation av fotoresistorn 5. Defekt fotoresistor 6.Felaktig kabelanslutning mellan huvudkretskortet och fotoresistorn. 	<ol style="list-style-type: none"> 1. Rengör/byt bränslefilter 2. Rengör/byt ut munstycken 3. Rengör/byt ut fotoceller 4.Justera fotoresistorns position 5.Byt ut fotoresistorn 6.Kontrolleraledningsanslutningar (se kopplingsschema)
Värmaren går under en kort	<ol style="list-style-type: none"> 1. Inget dieselbränsle i tanken 2. Korrosion på tändnålen eller 	<ol style="list-style-type: none"> 1.Fyll tanken med rent dieselbränsle

<p>tid, indikatorlampan blinkar och LED-displayen visar "E3".</p>	<p>felaktigt tändnålgap. 3. Smutsigt bränslefilter 4. Smutsigt munstycke 5. Fukt i bränsletanken 6. Felaktig kabelanslutning mellan tändtransformator och kretskort 7. Tändtransformatorns ledningar är inte anslutna till tändnålen 8. Defekt tändtransformator</p>	<p>2. Rengör/byt ut tändnålen 3. Rengör/byt ut bränslefiltret 4. Rengör/byt ut munstycken 5. Rengör bränsletanken med rent dieselbränsle 6. Kontrollera alla kabelanslutningar. Se kopplingsschema 7. Återanslut tändtransformatorns kabel till tändstiftet 8. Byt ut tändtransformatorn</p>
<p>Fläkten går inte när värmaren är på och strömbrytaren är i läge "ON". Indikatorlampan blinkar eller tänds, LED-displayen visar .</p>	<p>Temperaturinställningen är för låg</p>	<p>Vrid ratten för inställd temperatur till ett högre läge</p>
<p>Dålig förbränning eller kraftig sotbildning</p>	<p>1. Smutsigt bränslefilter 2. Dålig bränslekvalitet</p>	<p>1. Rengör/byt bränslefilter 2. Säkerställ att bränslet inte är förorenat eller åldrat</p>
<p>Indikatorlampan för värmaren tänds inte och fungerar inte.</p>	<p>1. Skydd mot överhettning 2. Ingen inmatad effekt 3. Säkring har gått 4. Anslutningskabeln mellan kontrollkortet och nätkortet (PCB) är frånkopplad</p>	<p>1. Tryck strömbrytaren till "OFF" och låt värmaren svalna i 10 minuter. Tryck tillbaka strömbrytaren till läget "ON". 2. Kontrollera att nätsladden och förlängningssladden är korrekt anslutna. Testa strömförsörjningen. 3. Kontrollera/byt ut säkringarna 4. Kontrollera alla kabelanslutningar och installera om kabeldragningen.</p>

Observera: Fel som inte är relaterade till ovanstående problem bör kontaktas av professionell tekniker eller återförsäljare.

Visarorsaken till felkoden:

Felvisning	Felorsak	Felsökningsmetod
E1	Temperatursensor avbrott (eller kortslutning)	Byt sensor för att återställa
E2	Strömavbrott under normal drift, strömbrytaren är i påläge, ström kommer tillbaka	Stäng av strömbrytaren och sätt på den igen
E3	Tändningsfel	Stäng av strömbrytaren och sätt på den igen
E4	Under normal drift, flamma är onormal	Stäng av strömbrytaren och sätt på den igen
E5	Maskinens interna	Stäng av strömbrytaren och sätt på den igen
E6	Strömförsörjningsspänning är under 175VAC eller över 265VAC	Spänningen är normal, automatisk återställning
E7	Vindtrycksbrytaren fungerar inte (Y115A/Y135A/Y150A)	Byt ut lufttrycksbrytaren eller kontrollera lufttrycksbrytarens ledningar

● Varnostna pravila

 **Pomembno obvestilo:** Ta grelnik na gorivo je zasnovan za mobilno uporabo in začasne profesionalne aplikacije. Ni namenjen za domačo uporabo ali ogrevanje telesa.

 **Pomembno obvestilo:** Ta izdelek ni primeren za osebe s telesnimi, senzoričnimi ali duševnimi pomanjkljivostmi (vključno z otroki) ali tiste z nezadostnimi izkušnjami, razen če so pod nadzorom skrbnika. Bodite zelo previdni, da otroci ne bi prišli do tega izdelka.

 **Opozorilo:** Ta grelnik na gorivo je izdelek za ogrevanje zraka s pomočjo ognja, ki nastane pri zgorevanju goriva. Ne uporabljajte ga v nezračenih prostorih. Med uporabo je treba redno prezračevati prostor (2-krat na uro). Zaradi pomanjkanja kisika med zgorevanjem se lahko sproščajo škodljive snovi, kot je ogljikov monoksid ali druge škodljive snovi, ki lahko škodujejo živalim in rastlinam. Zastrupitev z ogljikovim monoksidom lahko povzroči smrt ljudi in živali, nekatere škodljive snovi pa lahko vplivajo na rast rastlin. Začetni simptomi zastrupitve z ogljikovim monoksidom so podobni simptomom gripe, kot so hude glavobole, omotica ali slabost (ti simptomi so lahko posledica genetskih dejavnikov). Če opazite te simptome, takoj zapustite prostor in pojdite na svež zrak, nato obvestite strokovnjaka, da je izdelek potreben vzdrževanje.

 **Opozorilo:** Ta grelnik na gorivo je namenjen izključno uporabi s standardnim lahkim dizelskim gorivom ali kerozinom. Uporaba drugih goriv je prepovedana in lahko povzroči eksplozijo ali požar.

▶ Prepovedana je uporaba naprave v prašnih prostorih ali prostorih, kjer so shranjeni bencin, topila, barve in druge hlapne ali vnetljive snovi, saj lahko to povzroči eksplozijo. Pri uporabi tega izdelka je treba upoštevati vse veljavne lokalne predpise in smernice.

▶ Uporaba grelnika na gorivo v dnevni sobah ali spalnicah je prepovedana.

▶ Prepovedano je pokrivati napravo, ko je vklopljena, saj lahko to povzroči pregrevanje in požar.

▶ Ne uporabljajte naprave na vlažnih mestih. Vsak stik z vodo lahko povzroči kratek stik ali električni udar.

▶ Prepovedano je izključiti napravo z izvlečenjem električnega kabla neposredno iz vtičnice.

Naprava potrebuje postopek ohlajanja z zaduha.

▶ Prepovedano je priključiti cevi na vhod ali izhod zraka grelnika na gorivo.

▶ Ko uporabljate ta izdelek v bližini zaves, zaslonov ali drugih podobnih materialov, ohranite varno razdaljo.

▶ Ta izdelek je namenjen uporabi v dobro prezračevanih prostorih. Skladno z veljavnimi smernicami je potrebno zagotoviti ustrezno prezračevanje prostora, kar zahteva ustrezne prezračevalne

odprtine.

- ▶ Prosimo, natančno preberite napetostne in frekvenčne vrednosti na oznaki naprave, da razumete moč naprave. Ne priključujte grelnika na napetost ali frekvenco, ki ni navedena na oznaki.
- ▶ Minimalna varnostna razdalja med tem izdelkom in vnetljivimi ali eksplozivnimi snovmi je: sprednja razdalja = 3,5 m, razdalja na obeh straneh, zgoraj in spodaj = 2,0 m.
- ▶ Da bi preprečili požar, je treba napravo postaviti na stabilno, ravno tla. Izdelka ne smete postavljati na premikajoče se vozilo ali v situacije, ki bi lahko povzročile prevrnitev naprave.
- ▶ Živali naj bodo na varni razdalji od naprave.
- ▶ Ko naprava ni v uporabi, vedno izklopite napajanje.
- ▶ Termostatsko upravljanje omogoča vklop naprave kadarkoli, vključeni napravi se ne smete približati ali dotikati sprednje mreže, da preprečite samodejni zagon in morebitne poškodbe.
- ▶ Ko je naprava priključena na električno omrežje, se segreje ali je v delovnem stanju, je ne smete premikati, upravljati, dodajati goriva ali poskušati vzdrževati.
- ▶ Ohranite določeno varnostno razdaljo med grelnim delom naprave in toplotno občutljivimi ali vnetljivimi materiali (vključno z napajalnimi kablji).
- ▶ Naprave ne uporabljajte blizu zaves, vratnih zaves in tekstilij, ki so lahko vnetljive ali zamašijo zračnike, da preprečite požar.
- ▶ Prepovedano je uporabljati napravo v bližini preprog ali drugih podobnih materialov.
- ▶ Ko uporabljate napravo na mestih, kjer pogosto prihajajo otroci ali živali, bodite še posebej previdni glede varnosti.
- ▶ Uporabljajte le napajalni kabel z ozemljitvijo ali razdelilno napajanje, da preprečite električni udar v primeru nesreče.
- ▶ Če uporabljate podaljševalni kabel, naj bo ta čim krajši in vedno popolnoma razvit.
- ▶ Grelnik ne sme biti neposredno pod električno vtičnico.
- ▶ Ne uporabljajte iste vtičnice z drugimi izdelki, napajalnega kabla ne postavljajte nad izhod zraka za sušenje.
- ▶ Strogo je prepovedano vstavljati tanke kovinske žice ali druge tujke v katero koli odprtino naprave, da bi preprečili električni udar.
- ▶ Ko naprave ne uporabljate, izvlecite napajalni kabel iz stenske vtičnice, da preprečite nesreče.
- ▶ Če je treba odpreti ohišje, se prepričajte, da je napajalni kabel izvlečen, da preprečite, da bi nekatere notranje komponente še vedno bile pod napetostjo.
- ▶ Pazite na vodoodpornost pri priključitvi na napajanje, ne upravljajte z električnimi aparati z mokrimi rokami ali če na napajalnem kablu obstajajo kapljice vode, da preprečite pojav puščanja električne energije.
- ▶ Če je napajalni kabel poškodovan ali če naprava ne deluje pravilno, je treba zaradi preprečitve nevarnosti zamenjati ga s strani proizvajalca ali servisnega oddelka ali podobnega strokovnjaka, ne poskušajte sami odpreti izdelka in ga zamenjati.
- ▶ Vedno napolnite gorivo na prostem, daleč stran od odprtega ognja.
- ▶ Ne uporabljajte zunanjih virov goriva.

- ▶ Ne upravljajte grelnika na mestih, kjer so lahko vnetljive tekočine ali hlapi.
- ▶ Ko je komora vroča, grelnika ne vklopite.
- ▶ Ko se v zgorevalni komori nabere preveč goriva, grelnika ne vklopite.
- ▶ Ne postavljajte posod za kuhanje na grelnik.

● Odpri embalažo

- ▶ Odpri embalažo in vzemi ven gorilnik na gorivo in vso varnostno blažilno material, ki se uporablja za preprečevanje poškodb naprave med prevozom.
- ▶ Vzemi ven vse dele in predmete iz embalaže.
- ▶ Če je oprema očitno poškodovana, se takoj obrnite na prodajalca.
- ▶ Prosimo, hranite vse materiale za prevoz in embalažo ter jih uporabite pri prihodnjem prevozu.

● Zahteve za prezračevanje v uporabnem okolju

- a) Pri ogrevanju prostora, kjer ni ljudi, mora biti razmerje med ogrevalno prostornino (kubični metri) in toplotno močjo (kilovat) vsaj 10:1. Če je ogrevalnik pod nadzorom, se priporoča, da ne ostanejo v ogrevani sobi predolgo.
- b) Pri ogrevanju prostorov, kjer bivajo ljudje, zagotovite dobro naravno prezračevanje. Razmerje med ogrevalno prostornino (kubični metri) in toplotno močjo (kilovat) mora biti vsaj 30:1. Skupna odprta površina vrat, oken ali stalnih odprtih (v kvadratnih metrih), namenjenih za zračno cirkulacijo, mora biti vsaj 0.003-kratna skupna toplotna moč (kilovat). Volumenska koncentracija kisika v ogrevani sobi mora biti vedno nad 17%.
- c) Da bi preprečili požar, med uporabo ne sme biti ovir (ali vnetljivih materialov) v razmaku 2 metra na levi in desni strani naprave; v razmaku 2 metra nad napravo ne sme biti vnetljivih materialov; naprave ne postavljajte na lesen ali drug vnetljiv pod. Če se olje razlije ali če je temperatura previsoka, lahko pride do požara. (**Slika 1**)
- d) Da bi preprečili požar, pred izhodnim delom naprave, kjer prihaja vroč zrak, v razdalji 3,5 metra ne sme biti ovir (ali vnetljivih materialov); da bi naprava lahko normalno delovala, za napravo, kjer je vhod za zrak, v razdalji 2 metra ne sme biti ovir. (**Slika 1**)

● Tehnični podatki izdelka

Model	Y80 A	Y100 A	Y115 A	Y135 A	Y150 A
Delovni tlak (bar)	10	10	10	10	10
Največja moč zgorevanja (W) (Kcal/h) (Btu/h)	80000	100000	115000	135000	150000
	68800	86000	98900	116100	129000
	273000	341300	393000	460750	512000
Največja poraba goriva na uro	7.63	9.54	10.98	12.88	14.31

(L/h)					
Kapaciteta rezervoarja za gorivo (L)	51	51	100	100	100
Zračni pretok (M ³ /h)	2800	3000	5000	5000	5000
Neprekinjeno delovno čas (h)	6.5	5	9	7.5	7
Skupna električna moč (W)	700	700	1150	1150	1150
Hitrost ventilatorja za dovod zraka (RPM)	2700	2700	2700	2700	2700
Specifikacija šobe	1.75/60 °	2.0/80 °	2.5/80 °	2.75/60 °	3.0/80 °
Napetost/Frekvenca	AC220-240V 50Hz	AC220-240V 50Hz	AC220-240V 50Hz	AC220-240V 50Hz	AC220-240V 50Hz
Dimenzije izdelka (mm)	1379*566*767	1379*566*767	1605*621*103 6	1605*621*103 6	1605*621*103 6
Neto teža (KG)	50	50	97	97	97
Količina za natovarjanje 20GP/40GP	28/60	28/60	20/40	20/40	20/40

● Predstavitev zunanjih delov izdelka:

(A) Izpušni kanal (B) Zgornja pokrovna plošča (C) Manjša pokrovna plošča (D) Vhod za zrak
 (E) Zadnja mreža (F) Cevovod (G) Sestav rezervoarja za gorivo (H) Zadnji nosilec
 (I) Pokrov rezervoarja (J) Stikalo za napajanje (K) Napajalni kabel
 (L) Vtičnica za zunanjo temperaturno kontrolo (M) Regulacijski gumb za temperaturo
 (N) Levi koleso (O) Merilnik goriva (P) Levi in desni nosilci (Q) Kontrolna plošča
 (R) Vhodno gorivo cev (S) Izpušna cev za gorivo (T) Filter (U) Desno koleso
 (V) Zunanji zračni sklop

Slika 2, Zunanji deli

● Zunanje dimenzije izdelka

Slika 3, Zunanje dimenzije

● Namestitev dodatkov izdelka

Slika 4, Namestitev dodatkov

Kot je prikazano na sliki, odstranite dodatke iz kupljenega modela skladno s sliko (količina je navedena v spodnji tabeli) in jih namestite na napravo v skladu s sliko. Preden so vsi dodatki popolnoma nameščeni, se izogibajte uporabi naprave za ogrevanje.

	Model izdelka	Y80 A	Y100 A	Y115 A	Y135 A	Y150 A
--	---------------	-------	--------	--------	--------	--------

1	M5*15vijak	6	6	6	6	6
2	Kolesni pokrov	2	2	0	0	0
3	M8 matica	2	2	0	0	0
4	Ø8 vzmetna podložka	2	2	0	0	0
5	Ø8 ravna podložka	2	2	0	0	0
6	Levo kolo	1	1	1	1	1
7	M5 matica	6	6	6	6	6
8	Kolesna osna komponenta	1	1	1	1	1
9	Desno kolo	1	1	1	1	1
10	Zadnja opora	1	1	1	1	1
11	Odpri zaponko	1	1	1	1	1
3	M12 matica	0	0	2	2	2
4	Ø12 vzmetna podložka	0	0	2	2	2
5	Ø12 ravna podložka	0	0	2	2	2

● Načelo delovanja izdelka

Slika 5, načelo delovanja

- (1) Gorilnik za zgorevanje (2) Visokotlačna šoba (3) Komponenta za dovod zraka
 (4) Visokotlačna cev (5) Hladilni ventilator (6) Ventilator (7) Nosilec cevi (8) Iztočna cev
 (9) Dovodna cev (10) Ventilator za dovajanje kisika (11) Centrifugalno kolo
 (12) Zobničasta črpalka (13) Dovodna cev zraka (14) Rezervoar za gorivo

Oljna črpalka črpa gorivo iz rezervoarja in ga poviša na potreben tlak za naslednji korak, nato pa gorivo brizga iz šobe v zgorevalno komoro. Gorivo se meša z zrakom, ki ga dobavlja motor, ki poganja ventilator ali centrifugalno kolo. Pri direktnih kurilnikih, kot je prikazano na sliki 5, se vroč zrak, ki nastane med gorenjem, neposredno dovaja v ogrevani prostor, medtem ko se odpadni plini iz gorenja neposredno izpuščajo v notranjost. Zato so vsi modeli v tem navodilu za uporabo namenjeni za uporabo v odprtih prostorih in jih ni mogoče uporabljati v zaprtih prostorih, saj bi to lahko povzročilo nevarnost zastrupitve s ogljikovim monoksidom ali pomanjkanja kisika. Celoten niz senzorskih sistemov, ki jih nadzoruje elektronski krmilnik, ves čas spremlja in nadzoruje gorenje grelnika zraka, da prepreči in zaustavi morebitne nesreče ali nepričakovane težave.

● Dodajanje goriva

 Opozorilo: Ne nalivajte goriva v zaprtih prostorih.

Vedno napolnite rezervoar zunaj. Pri polnjenju poskrbite, da je grelnik na ravni površini, in ne

prelivate rezervoarja.

 **Opozorilo:** Ne dodajajte goriva, ko je grelnik vključen ali deluje. To lahko povzroči požar ali eksplozijo.

 **Opozorilo:** Ta izdelek uporablja le dizelsko gorivo ali kurilno olje.

 **Pomembno:** Če izdelek dlje časa ni v uporabi, ne shranjujte preostalega dizelskega goriva v rezervoarju, temveč očistite notranjost rezervoarja. Uporaba starega goriva lahko poškoduje grelnik.

- ▶ Pred dodajanjem goriva izklopite napravo in počakajte, da se popolnoma ohladi.
- ▶ Gorilnik mora biti nameščen ločeno od gorivnih posod.
- ▶ Vse gorivne posode je treba postaviti na varno razdaljo od naprave v skladu z ustreznimi smernicami.
- ▶ Gorivo je treba shranjevati v notranjih prostorih s pregradno talno oblogo, da preprečimo, da bi prelivalo na tla in prišlo v stik z odprtim ognjem ter povzročilo vžig.
- ▶ Shranjevanje goriva mora biti v skladu z ustreznimi smernicami vseh nacionalnih standardov.
- ▶ Za preprečitev požara ali eksplozije uporabljajte samo lahko kurilno olje ali kurilno olje. Ne uporabljajte bencina, nafte, razredčil za barve, alkohola ali drugih vnetljivih tekočin. Vir goriva mora biti regularen in ustrezati standardom; ne dodajajte nepravilno pridobljenega goriva. Glede na različne okoljske temperature uporabljajte različne razrede dizelskega goriva, na primer pri temperaturi 5 stopinj Celzija uporabite dizelsko gorivo razreda 0, pri temperaturi -5 stopinj Celzija uporabite dizelsko gorivo razreda -10, pri temperaturi -25 stopinj Celzija uporabite dizelsko gorivo razreda -30 in podobno.
- ▶ Preverite, ali je v rezervoarju prisotna voda ali smeti. Če v rezervoarju obstaja voda ali smeti, očistite rezervoar.
- ▶ Preverjanje je treba izvesti po izključitvi motorja in izpuljenju električnega priključka.
- ▶ Pred vžigom preverite, ali je prisotna puščanje goriva. Če obstaja puščanje goriva, se obrnite na prodajalno.

● **Vklop ogrevanja**

 **OPOZORILO:** Pred vklopom te naprave natančno preberite ta priročnik, da zagotovite varno delovanje. Preverite, ali ni poškodovane napajalne vrvice. Če je napajalna vrstica poškodovana, poskrbite, da jo zamenja proizvajalec, pooblaščen servisni tehnik ali druga oseba z enakovrednimi kvalifikacijami, sicer lahko pride do nesreče. Prav tako preverite, ali uporabljate napajalnik, ki ustreza zahtevam, navedenim na ploščici z oznako naprave. Ne

obrnite grelnika za topel zrak na glavo in ga vklopite. Pred vklopom poskrbite, da je stikalo v izklopljenem položaju.

 **POMEMBNO:** Po prvem neuspešnem zagonu grelnika preverite nivo goriva v rezervoarju in preverite, ali je gorivni filter čist.

1. Napolnite rezervoar z dizelskim gorivom do največje oznake na merilniku goriva.
2. Prepričajte se, da je pokrovček za gorivo pravilno nameščen in privit na rezervoar.
3. Električni kabel priključite v vtičnico, podaljšek z ozemljitvijo pa v 220V-240V 16A vtičnico z ozemljitvijo.
4. Po priključitvi električnega kabla preklopite stikalo za napajanje na položaj "ON". Kontrolna lučka se prižge, okno za prikaz okoljske temperature kaže trenutno temperaturo, okno za nastavitev temperature pa privzeto nastavljeno temperaturo. Nastavite zeleno temperaturo (v območju od 5°C do 45°C). Kontrolna lučka za napajanje in prikazovalnik sobne temperature se bosta prižgala, grelec se bo vklopil.

Slika 6, Nadzorna plošča

(A) Kontrolna lučka (B) Zaslon (C) Stikalo (D) Gumb za nastavitev temperature (E) Zunanji pokrov za temperaturo (F) Električni kabel

Posebno opozorilo:

Če v filtrirni skodelici ni olja, ga prvič ne morete normalno uporabljati; ponovni zagon je normalen pojav.

Opozorilo: Če grelnik ne vžge, je termostat morda nastavljen prenizko. Zavrtite gumb za nastavitev temperature na višjo nastavitev, dokler grelnik ne vžge. Če se grelnik še vedno ne zažene, prestavite stikalo za napajanje na "OFF" in nato nazaj na "ON". Če grelnik še vedno ne vžge, si oglejte vodnik za odpravljanje težav.

Opozorilo: Električne komponente tega grelnika ščiti varovalka na PCB plošči. Če grelnik ne vžge, najprej preverite varovalko in jo po potrebi zamenjajte. Preverite tudi napajanje in se prepričajte, da grelnik prejema pravilno napetost.

 **Izklop**

 **Opozorilo:** Ne izklaplajte naprave ali ne izvlecite električnega kabla, dokler se naprava popolnoma ne ohladi (približno 3 minute).

Stikalo prestavite na položaj "OFF". Naprava preide v način zakasnitve delovanja. Po 120 sekundah hlajenja z ohladitvenim zrakom se samodejno izklopi. Med zakasnitvijo hlajenja ne izvlecite električnega kabla.

● **Ponovni zagon ogrevanja**

1. Po izklopu grelnika počakajte 10 sekund.
2. Električno stikalo prestavite na položaj "ON".
3. Poskrbite, da upoštevate vse varnostne ukrepe za zagon.

● **Priključitev zunanje temperaturne sonde**

Slika 7, Povezava zunanje temperaturne regulacije

- (A) Pokrovček zunanje temperaturne regulacije (B) Zunanja temperaturna sonda**
(C) Priključek zunanje temperaturne regulacije

Ta grelnik na gorivo ima dva načina zaznavanja s temperaturno sondo: ena je z vgrajeno temperaturno sondo, ki zazna notranjo temperaturo grelnika, druga je izbirni način zunanje temperaturne sonde. Ko je zunanja sonda nameščena, grelnik samodejno izbere zaznavanje temperature z zunanjo sondo, razen če je zunanja sonda poškodovana, in avtomatsko preklopi na zaznavanje z vgrajeno sondo. Način namestitve zunanje sonde je prikazan na sliki 7. Zaščitni pokrovček priključka zunanje sonde na grelniku odprite, zunanji priključek sonde povežite z njim, privijte matico in trdno pritrdite.

● **Način namestitve zunanje oskrbe s kisikom**

Slika 8 Povezava zunanjega dovoda kisika

- A. Zunanja zračna enota B. Zunanja povezava za dovod kisika**

V tem navodilu je prikazano, da se grelniki modelov Y115 A, Y135 A in Y150 A lahko povežejo z zunanjim dovodom kisika. Ta nastavitev je namenjena reševanju težav z izgubo ali pomanjkanjem kisika v zraku pri uporabi visoko močnih grelnih naprav v zaprtih prostorih, kar lahko vodi do izklopa. Zunanji dovod kisika je prikazan na diagramu 8, in izbrana specifikacija cevi je $\varnothing 125\text{mm} \times 6$ metrov cevi za dovod zraka.

⚠ Opozorilo: Čeprav je mogoče zgoraj navedene tri modele povezati z zunanjim dovodom kisika, jih še vedno ne smemo uporabljati v slabo prezračenih prostorih. Redno je treba zagotavljati prezračevanje in izmenjavo zraka, saj se odpadni plini iz procesa zgorevanja še vedno izpuščajo neposredno v notranjost prostora, kar lahko povzroči zastrupitev zaradi pomanjkanja kisika

● **Nastavitev tlaka izdelka (kontaktirajte tehnični servisni**

center)

Oljna črpalka v izdelku, kot je navedeno v tem navodilu, je tip zobniške črpalke. To prilagoditev je treba izvesti v skladu z dejanskim okoljem uporabe in drugimi faktorji, kar lahko zahteva prilagoditev tlaka za dovod olja za grelec. Gre za le manjše prilagoditve, ki jih je treba izvajati s strani usposobljenih tehnikov z uporabo ustreznih orodij. Za podrobna navodila o načinu prilagoditve se obrnite na prodajalca ali tehnični servisni center.

● **Čiščenje in vzdrževanje**

► Šoba:

Vsako ogrevalno sezono je treba vsaj enkrat očistiti ali zamenjati šobo. Onesnaženo gorivo lahko to nujno naredi. Za odstranjevanje umazanije s šobe jo izpihajte s stisnjenim zrakom skozi sprednji del šobe. Morda boste morali šobo namočiti v čisto dizelsko gorivo, da pomagate razrahljati morebitne delce.

Opomba: Uporaba dizelskega goriva lahko zahteva dodatno vzdrževanje. Uporaba tega grelnika z nepravilnim vzdrževanjem ali s kontaminiranim ali starim gorivom lahko privede do nepravilnega zgorevanja in morebitnega nastanka dima.

► Vžigalna igla:

Vsakih 600 delovnih ur jo očistite in ponovno prilagodite ali zamenjajte po potrebi. Po odstranitvi svečke očistite kontakte s žično krtačo.

► Svetlobno odvisni upor:

A: Svetlobno odvisni upor (Slika 9)

Vsako ogrevalno sezono je treba vsaj enkrat očistiti svetlobno odvisni upor ali pa ga očistiti pogosteje, če je potrebno.

Očistite detekcijsko glavo svetlobno odvisnega upora s palčko, namočeno v vodo ali alkohol. Pazite na pravilno namestitev svetlobno odvisnega upora.

► Gorivni filter:

Gorivni filter je treba vsako ogrevalno sezono vsaj dvakrat očistiti z uporabo čistega dizelskega goriva. Kontaminirano gorivo lahko povzroči zamašitev in težave pri sesanju olja. (Slika 10)

► Metoda odstranjevanja vode iz rezervoarja (Slika 11):

1. Postavite grelnik na mizo, pod rezervoar postavite posodo za zbiranje olja.
2. Z uporabo ključa odvijte odtočno vijako in odstranite notranjo vodo in smeti.
3. Ko odstranite vodo in smeti, ponovno zategnite odtočno vijako ter obrišite olje in vodo.

Slika 11 Čiščenje rezervoarja

- Pred shranjevanjem je treba grelnik ohladiti, dobro osušiti, iz rezervoarja izprazniti gorivo in ga nato zapakirati v vrečo ter shraniti v embalažni škatli na suhem in prezračevanem mestu.

● Vzroki za napake in rešitve

Vprašanje	Razlogi:	Rešitve:
Grelnik se ne more normalno zagnati, lučka utripa, LED prikazuje "E3".	<ol style="list-style-type: none"> 1. Umazan gorivni filter 2. Umazana šoba 3. Umazana leča fotosenzorja 4. Nepravilna namestitvev fotosenzorja 5. Napaka v fotosenzorju 6. Nepravilna žična povezava med glavno PCB in fotosenzorjem. 	<ol style="list-style-type: none"> 1. Očistite/zamenjajte gorivni filter. 2. Očistite/zamenjajte šobo. 3. Očistite/zamenjajte fotosenzor. 4. Prilagodite položaj fotosenzorja. 5. Zamenjajte fotosenzor. 6. Preverite povezavo žic (glejte shemo napeljave).
Grelnik se ne more normalno zagnati, lučka utripa, LED prikazuje "E3".	<ol style="list-style-type: none"> 1. V rezervoarju ni dizelskega goriva. 2. Vžigalna svečka je skorodirana ali ima nepravilno razdaljo. 3. Umazan gorivni filter. 4. Umazana šoba. 5. V rezervoarju je vlaga. 6. Nepravilna žična povezava med vžigalnim transformatorjem in tiskano vezje. 7. Vodnik vžigalnega transformatorja ni povezan z vžigalno svečko. 8. Vžigalni transformator je pokvarjen. 	<ol style="list-style-type: none"> 1. Napolnite rezervoar s čistim dizelskim gorivom. 2. Očistite/zamenjajte vžigalno svečko. 3. Očistite/zamenjajte gorivni filter. 4. Očistite/zamenjajte šobo. 5. S čistim dizelskim gorivom sperite rezervoar. 6. Preverite vse žične povezave. Oglejte si shemo napeljave. 7. Ponovno povežite vodnik vžigalnega transformatorja z vžigalno svečko. 8. Zamenjajte vžigalni transformator.
Ko je grelnik vklopljen, ventilator ne deluje, stikalo za napajanje je v položaju "ON". Kontrolna lučka utripa ali se vklopi, LED zaslon prikazuje	Nastavljena prenizka temperatura.	Zavrtnite gumb za nastavitvev temperature na višjo nastavitvev.

Slabo gorenje ali preveč nastanka pepela.	<ol style="list-style-type: none"> 1. Umazan gorivni filter. 2. Slaba kakovost goriva. 	<ol style="list-style-type: none"> 1. Očistite/zamenjajte gorivni filter. 2. Zagotovite, da gorivo ni kontaminirano ali zastarelo.
Kontrolna lučka grelnika ne sveti, grelnik ne deluje.	<ol style="list-style-type: none"> 1. Deluje zaščita proti pregrevanju. 2. Brez vhodne napajalne napetosti. 3. Zgorela varovalka. 4. Priključna žica med krmilno ploščo in napajalno ploščo PCB je odklopljena. 	<ol style="list-style-type: none"> 1. Premaknite stikalo za napajanje na položaj "OFF" in pustite, da se grelnik ohladi 10 minut. Premaknite stikalo za napajanje nazaj na položaj "ON". 2. Preverite napajalni kabel in podaljšek, da zagotovite pravilno povezavo. Preverite napajanje. 3. Preverite/zamenjajte varovalko. 4. Preverite vse žične povezave in ponovno namestite ožičenje.

Opozorilo: Za vse druge napake se obrnite na strokovnjaka ali prodajalca.

Razlog za prikazano napako:

Napaka prikazana	Vzrok napake	Način odprave napake.
E1	Senzor temperature je prekinjen (ali kratek stik).	Zamenjava senzorja lahko obnovi.
E2	Električni izpad med normalnim delovanjem, stikalo je v položaju vklop, ponovna elektrifikacija.	Izklopite in ponovno vklopite stikalo.
E3	Neuspešno vžiganje.	Izklopite in ponovno vklopite stikalo.
E4	Med normalnim delovanjem je plamen nenavaden.	Izklopite in ponovno vklopite stikalo.
E5	Zaščita pred pregrevanjem v notranjosti naprave se nenadoma sproži, stroj ne deluje.	Izklopite in ponovno vklopite stikalo.
E6	Napetost vira je manjša od 175VAC ali večja od 265VAC.	Ko je napetost normalna, se samodejno obnovi.
E7	Tlačno stikalo ne deluje. (Y115A/Y135A/Y150A)	Zamenjajte tlačno stikalo ali preverite povezavo tlačnega stikala.

Circuit diagrams / Електрическа схема / Schémazapojení / Stromlaufplan / Kredsløbsdiagram / Diagrama de circuito / Schéma du circuit / Διάγραμμα κυκλώματος / Kapcsolási rajzok / Schema circuitoelettrico / Rafmagnsskema / Schakelschema / Kretsskjema / Schemat połączeń / Diagrama de fiação / Электросхема / Elschema / Električna shema

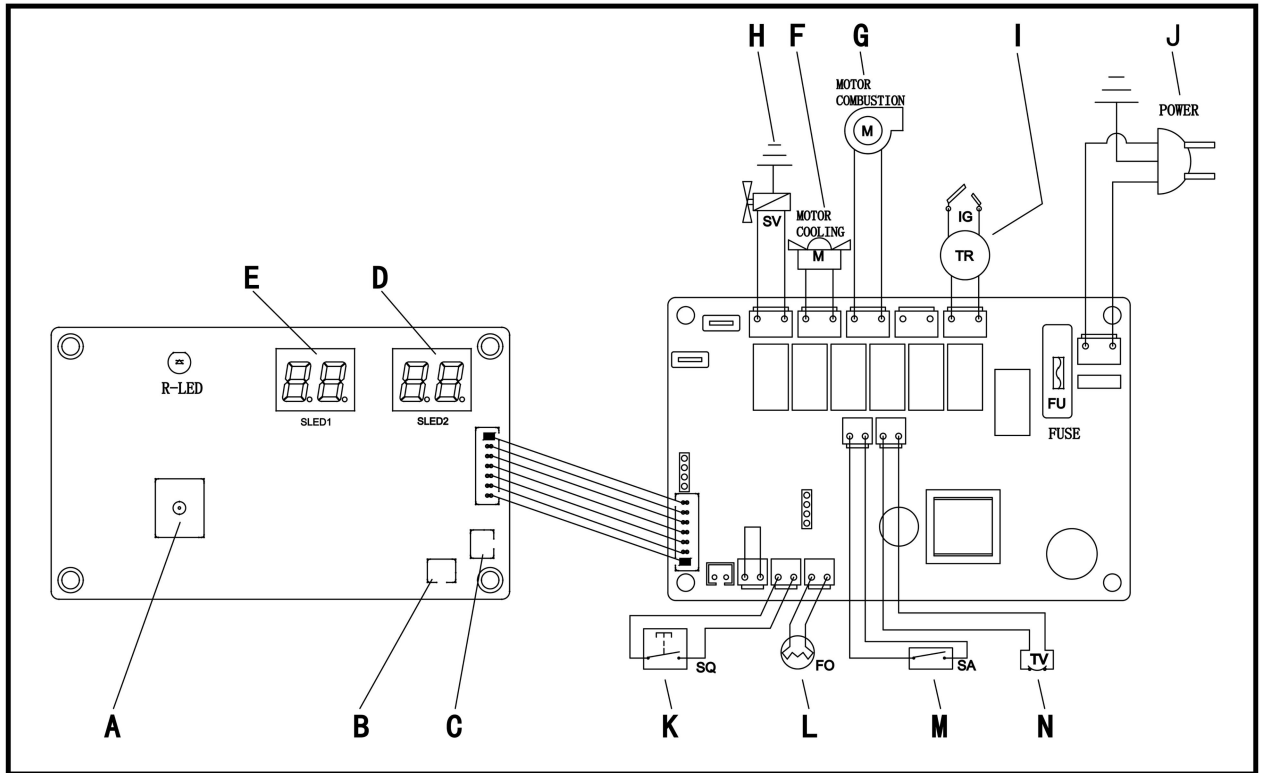

A	Temperature setting	Настройка на температурата	Nastavení teploty	Temperatureinstellung	Temperaturinstilling	Ajustes de temperatura
	Réglage de la température	Ρύθμιση θερμοκρασίας	Hőmérséklet beállítása	Impostazione temperatura	Hitastilling	Temperatuurinstellingen
	Temperaturinstilling	Ustawienie temperatury	Ajuste de temperatura	Настройка температуры	Temperaturinställning	Nastavitev temperature
B	External probe interface	Интерфейс на външната сонда	Externí rozhraní sondy	Externe Fühlerschnittstelle	Interface for ekstern sensor	Interfaz de sonda externa
	Interface de sonde externe	Διεπαφή εξωτερικού ανιχνευτή	Külső szonda interfész	Interfaccia sonda esterna	Tengi fyrir ytri skynjara	Externe sonde-interface
	Ekstern følergrensesnitt	Złącze sondy zewnętrznej	Portal de sonda externa	Интерфейс внешнего зонда	Externert probgränssnitt	Vmesnik za zunanji senzor
C	Internal probe interface	Интерфейс на вградената сонда	Vestavěné rozhraní sondy	Eingebaute Fühlerschnittstelle	Interface for intern sensor	Interfaz de sonda incorporada
	Interface de sonde intégrée	Διεπαφή εσωτερικού ανιχνευτή	Beépített szonda interfész	Interfaccia sonda integrata	Tengi fyrir innri skynjara	Ingebouwde sonde-interface
	Intern følergrensesnitt	Złącze sondy wewnętrznej	Portal de sonda interna	Интерфейс внутреннего	Internert probgränssnitt	Vmesnik za notranji senzor

				зонда		
D	Ambient temperature	Οκολна температура	Okolní teplota	Umgebungstemperatur	Omgivelsestemperatur	Temperatura ambiente
	Température ambiante	Θερμοκρασία περιβάλλοντος	Környezeti hőmérséklet	Temperatura ambientale	Umhverfishiti	Omgevingstemperatuur
	Omgivelsestemperatur	Temperatura otoczenia	Temperatura ambiente	Температура окружающей среды	Omgivningstemperatur	Okoljska temperatura
E	Set temperature	Зададена температура	Nastavená teplota	Einstelltemperatur	Indstillet temperatur	Temperatura establecida
	Température de consigne	Ρύθμιση θερμοκρασίας	Beállított hőmérséklet	Temperatura impostata	Stilling hitastigs	Ingestelde temperatuur
	Innstilt temperatur	Ustawiaj temperaturę	Temperatura definida	Настроенная температура	Inställd temperatur	Nastavljena temperatura
F	Main fan	Главен вентилатор	Hlavní ventilátor	Hauptventilator	Hovedblæser	Ventilador principal
	Ventilateur Principal	Κύριος ανεμιστήρας	Főventilátor	Ventilatore principale	Aðalblásari	Hoofdventilator
	Hovedvifte	Główny wentylator	Ventilador principal	Главный вентилятор	Huvudfläkt	Glavni ventilator
G	Combustion fan	Вентилатор за поддържане на горене	Spalovací ventilátor	Verbrennungsventilator	Forbrændingsblæser	Ventilador de combustión
	Ventilateur auxiliaire pour combustion	Ανεμιστήρας για καύση	Égésventilátor	Ventilatore di combustione	Hjálparbrunablásari	Verbrandingsventilator
	Forbrenningsluftvifte	Wentylator wspomagający spalanie	Ventilador de combustão	Вентилятор для содействия горению	Förbränningsluftsfäkt	Ventilator za podpora zgorevanja
H	Solenoid valve	Ελεκτρομαγνητικη κλαпан	Elektromagnetic ký ventil	Magnetventil	Elektromagnetisk ventil	Válvula solenoide
	Vanne électromagnétique	Ηλεκτρομαγνητική βαλβίδα	Mágnesszelep	Elettrovalvola	Rafmagnsventill	Elektromagnetisch ventiel
	Magnetventil	Zawory elektromagnetyczne	Válvula solenoide	Электромагнитный клапан	Magnetventil	Elektromagnetni ventil
I	Igniter	Запалка	Zapalovač	Zünder	Tænder	Encendedor
	Allumeur	Ανάφλεξη	Gyújtó	Accendino	Kveikjari	Ontsteker
	Tenningsenhet	Zapłonnik	Ignição	Воспламенитель	Tändare	Vžigalnik
J	Power supply	Захранване	Napájení	Stromversorgung	Strømforsyning	Fuente de alimentación
	Alimentation	Τροφοδοσία	Tápegység	Alimentatore	Rafmagn	Voeding

	électrique					
	Strømforsyning	Zasilanie	Fonte de alimentação	Источник питания	Strömförsörjning	Napajanje
K	Air pressure switch	Превключвател за налягане на вятъра	Tlakový spínač větru	Winddruckschalter	Vindtryksskontakt	Presostato
	Pressostat d'air	Διακόπτης πίεσης ανέμου	Szélnyomáskapcsoló	Pressostatovento	Vindbrýstirofi	Luchtdrukschakelaar
	Luftrykkbryter	Przełącznik ciśnienia wiatru	Interruptor de pressão do vento	Выключатель давления ветра	Luftrycksväxlar	Stikalo za zračni tlak
L	Photoresistor	Φωτορезистор	Fotorezistor	Fotowiderstand	Fotocellemodstand	Fotorresistor
	Photorésistance	Φωτοαντίσταση	Fotorezisztor	Fotoresistore	Ljósnaemir viðnám	Lichtgevoelige weerstand
	Fotomotstand	Fotorezystor	Fotoresistor	Φωτορезистор	Fotomotstånd	Fotoupor
M	Switch	Превключвател	Spínač	Schalter	Kontakt	Interruptor
	Interrupteur	Διακόπτης	Kapcsoló	Interruttore	Rofi	Schakelaar
	Bryter	Przełącznik	Interruptor	Выключатель	Brytare	Stikalo
N	Temperature protector	Температурен протектор	Teplotní ochrana	Temperaturwächter	Temperaturbeskyttelse	Protector de temperatura
	Protecteur de température	Προστατευτικό θερμοκρασίας	Hőmérsékletvédő	Termostato	Hitavernd	Temperatuurbeschermmer
	Temperaturbeskytter	Ochroniacz temperatury	Protetor de temperatura	Протектор температуры	Temperaturbegränsare	Temperaturni varovalo

G:(Y115 A / Y135 A / Y150 A)

K:(Y115 A / Y135 A / Y150 A)

Correct Disposal of this product



This marking indicates that this product should not be disposed with other household wastes throughout the EU. To prevent possible harm to the environment or human health from uncontrolled waste disposal, recycle it responsibly to promote the sustainable reuse of material resources. To return your used device, please use the return and collection systems or contact the retailer where the product was purchased. They can take this product for environmental safe recycling.

Правилно изхвърляне на този продукт



Знакът показва, че продуктът не трябва да се изхвърля заедно с други битови отпадъци, както е предписано от ЕС. За предотвратяване на евентуални вреди на околната среда или здравето на човека, причиняемого неконтролирано обезвреждане на отпадъци, продуктът трябва да бъде надеждно, с нов дизайн, като по този начин насърчаване на устойчивото повторно използване на материалните ресурси. Ако искате да върнете вече използвано устройство, моля, използвайте системата за връщане и връщане или се свържете с продавача на продукта. Те могат да рециклират продукта екологично и безопасно.

Řádně zlikvidujte vybavení tohoto produktu



Tato značka znamená, že vybavení tohoto produktu by nemělo být likvidováno společně s jiným domovním odpadem specifikovaným Evropskou unií. Aby se zabránilo možnému poškození životního prostředí nebo mohou způsobit škody na zdraví, by měly být spolehlivě recyklovány, aby se podpořilo udržitelné opětovné využívání materiálních zdrojů. Při náhradě použité zařízení použijte systém pro vrácení a sběr nebo se obraťte na prodejce produktu. Mohou tento produkt recyklovat a odebrat starý spotřebič za účelem předání k ekologické likvidaci.



Correct Disposal of this product

This marking indicates that this product should not be disposed with other household wastes throughout the EU. To prevent possible harm to the environment or human health from uncontrolled waste disposal, recycle it responsibly to promote the sustainable reuse of material resources. To return your used device, please use the return and collection systems or contact the retailer where the product was purchased. They can take this product for environmental safe recycling.

Apparatet bortskaffes korrekt



Dette tegn angiver, at produktet ikke bør bortskaffes på samme måde som andet husholdningsaffald som foreskrevet af EU. For at forhindre, at ukontrolleret bortskaffelse af affald kan skade miljøet eller menneskers sundhed, bør produktet genanvendes pålideligt for at fremme en bæredygtig genbrug af materialeressourcer. Hvis du vil returnere en enhed, som du allerede har brugt, skal du bruge retur- og indsamlingssystemet eller kontakte forhandleren af produktet. De kan genbruge produktet miljømæssigt og sikkert.

Desechar este producto correctamente



Este signo indica que el producto no debe desecharse con otros residuos domésticos especificados por la Unión Europea. Debe reciclarse este producto de manera confiable para promover la reutilización sostenible de los recursos materiales para evitar posibles daños al medio ambiente o la salud humana causados por la eliminación incontrolada de residuos. Use el sistema de devolución y recolección o póngase en contacto con el distribuidor del producto si desea devolver el equipo usado. Ellos pueden reciclar este producto de forma segura y medioambiental.

Élimination correcte du présent produit



Ce symbole indique que le produit ne doit pas être éliminé avec les autres déchets ménagers spécifiés par l'Union européenne. Pour prévenir d'éventuels dommages à l'environnement ou à la santé humaine causés par une élimination incontrôlée des déchets, le produit doit être recyclé de manière fiable, afin de promouvoir la réutilisation durable des ressources matérielles.

Si vous souhaitez retourner un appareil usagé, veuillez utiliser le système de retour et de collecte ou contacter votre revendeur du produit, qui peut recycler ce produit de manière écologique et sûre.

Απορρίψτε σωστά αυτό το προϊόν



Αυτό το σύμβολο υποδεικνύει ότι το προϊόν δεν πρέπει να απορρίπτεται με άλλα οικιακά απορρίμματα που προβλέπονται από την Ευρωπαϊκή Ένωση. Για να αποφύγετε τη πιθανή ζημιά στο περιβάλλον ή την ανθρώπινη υγεία που προκαλείται από την ανεξέλεγκτη απόρριψη αποβλήτων, θα πρέπει να ανακυκλώσετε αξιόπιστα αυτό το προϊόν, έτσι ώστε να προωθήσετε

την βιώσιμη επαναχρησιμοποίηση υλικών πόρων. Εάν θέλετε να επιστρέψετε την χρησιμοποιημένη συσκευή, χρησιμοποιήστε το σύστημα επιστροφής και συλλογής ή επικοινωνήστε με τον λιανοπωλητή του προϊόντος. Μπορούν να ανακυκλώσουν αυτό το προϊόν περιβαλλοντικά και ασφαλώς.

Terméket helyes ártalmatlanítása



Ez a jel azt jelzi, hogy a terméket nem lehet az Európai Unió által meghatározott háztartási hulladékkal együtt ártalmatlanítani. A hulladék helytelen ártalmatlanítása által a környezetre vagy az emberi egészségre okozott esetleges károk elkerülése érdekében, a terméket újrahasznosítani kell, hogy elősegítse az anyagi erőforrások fenntartható újrafelhasználását. Ha

használt eszközt szeretne visszaküldeni, kérjük, vegye fel a kapcsolatot a termék kereskedőjével, vagy használja a visszaszolgáltatási és gyűjtési rendszert. A kiskereskedők ezt a terméket környezetbarát módon és biztonságosan hasznosíthatják.

Si prega di smaltire questo prodotto correttamente



Questo marchio indica che il prodotto non deve essere smaltito con altri rifiuti domestici regolamentati dall'Unione Europea. Al fine di prevenire possibili danni all'ambiente o alla salute umana causati dallo smaltimento incontrollato dei rifiuti, il prodotto dovrebbe essere riciclato in modo affidabile per promuovere il riutilizzo sostenibile delle risorse materiali. Se desideri restituire un dispositivo usato, utilizza il sistema di restituzione e ritiro o contatta il rivenditore del prodotto. Possono riciclare questo prodotto in modo ecologico e sicuro.

Fargaðu þessari vöru á réttan hátt



Þetta merki gefur til kynna að ekki eigi að farga vörunni með sama hætti og öðrum heimilissorpi eins og mælt er fyrir um í Evrópusambandinu. Til að koma í veg fyrir hugsanlegan skaða fyrir umhverfið eða heilsu manna frá stjórnlausum úrgangi skal endurvinna vöruna á áreiðanlegan hátt til að stuðla að sjálfbærri endurnýtingu efnisauðlinda. Ef þú vilt skila tæki sem þú hefur

þegar notað skaltu nota skila- og innheimtukerfið eða hafa samband við söluaðila vörunnar. Þeir geta endurunnið vöruna umhverfisvænt og örugglega.

Verwerk dit product correct



Het logo wordt gebruikt om eraan te herinneren dat het product niet kan worden verwerkt met ander huisvuil vastgelegd in de EU-regels. Ongecontroleerde afvalverwerking kan risico's veroorzaken voor het milieu of de menselijke gezondheid. Het recyclen van het product moet daarom op een redelijke en betrouwbare wijze gebeuren om duurzaam hergebruik van materiële hulpbronnen wordt bevordert. Als u van plan bent een gebruikt apparaat te retourneren, gelieve het retour - en inzamelsysteem te gebruiken of contact op te nemen met de verkoper. Ze weten hoe ze dit product milieuvriendelijk en veilig kunnen recyclen.

Kast dette produktet på riktig måte



Dette tegnet indikerer at produktet ikke skal kastes sammen med annet husholdningsavfall som er spesifisert av EU. For å forhindre mulig skade på miljøet eller menneskers helse forårsaket av ukontrollert avfallshåndtering, bør produktet resirkuleres pålitelig for å fremme bærekraftig gjenbruk av materielle ressurser. Hvis du vil returnere en brukt enhet, kan du bruke retur- og hentesystemet eller kontakte forhandleren av produktet. De kan resirkulere dette produktet miljømessig og trygt.

Zdajmienie tego produktu prawidłowo



Oznaczenia te wskazują, że produkt nie powinien być unieszkodliwiany w taki sam sposób jak inne odpady z gospodarstw domowych, zgodnie z zaleceniami Unii Europejskiej. Aby zapobiec niekontrolowanemu unieszkodliwianiu odpadów przez środowisko lub zdrowie ludzkie, produkt powinien zostać wiarygodnie poddany recyklingowi w celu promowania zrównoważonego ponownego wykorzystania zasobów materialnych. Jeśli chcesz zwrócić urządzenie, które już użyłeś, użyj systemu zwrotu i odbioru lub skontaktuj się ze sprzedawcą produktu. Mogą poddawać produkt recyklingowi w sposób ekologiczny i bezpieczny.

Descarte este produto de maneira adequada



Este sinal indica que o produto não deve ser descartado junto com o lixo doméstico especificado pela União Europeia. Para evitar possíveis danos ao meio ambiente ou à saúde humana causados pelo descarte descontrolado de resíduos, o produto deve ser reciclado de forma confiável para promover a reutilização sustentável dos recursos de materiais. Se desejar devolver um equipamento usado, use o sistema de devolução e de coleta ou entre em contato com o revendedor do produto. Eles podem reciclar este produto de forma ambiental e segura.

Правильная обработка данного продукта



Этот знак представляет, что нельзя обработать этот продукт с другими семейными мусорами в соответствии с ЕС. В целях предупреждения вреда неконтролируемой обработки мусора для окружающей среды или человеческого здоровья, надо надежно циркуляционно использовать этот продукт, чтобы содействовать устойчивому востребованию. Если вы хотите вернуть употребленное оборудование, используйте систему возврата и сбора или свяжитесь с ритейлером данного продукта. Они могут экологично и

безопасно собрать и использовать данный продукт.

Kasta den här produkten på rätt sätt



Detta tecken indikerar att produkten inte ska kasseras med annat hushållsavfall som anges av Europeiska unionen. För att förhindra möjlig skada på miljön eller människors hälsa orsakad av okontrollerat avfallshantering bör produkten återvinnas pålitligt för att främja en hållbar återanvändning av materialresurser. Om du vill returnera en begagnad enhet, använd retur- och insamlingssystemet eller kontakta återförsäljaren av produkten. De kan återvinna denna produkt miljövänligt och säkert.

Ta izdelek pravilno zavrzite



Ta znak pomeni, da izdelka ne smete odvreči skupaj z drugimi gospodinjskimi odpadki, ki jih določa Evropska unija. Da bi preprečili morebitno škodo okolju ali zdravju ljudi zaradi nenadzorovanega odstranjevanja odpadkov, je treba izdelek zanesljivo reciklirati, da se spodbuja trajnostna ponovna uporaba materialnih virov. Če želite vrniti rabljeno napravo, uporabite sistem vračila in zbiranja ali se obrnite na prodajalca izdelka. Ta izdelek lahko reciklirajo okolju in varno.

SIAL[®]

Manufacturer:Cixi City Hengjin Electron Co., Ltd.

No.100 Haiwei Avenue, Guanhaiwei Town, Cixi,Ningbo,hejiang,P.R.China

Tel:+86-0574-58582102 +86-188 0684 3882

Email:HENGJIN@hengjin-nb.com

URL : www.hengjin-nb.com

Sial Inter GmbH

Wandsbeker Alle77,22041 Hamburg,Deutschland

Tel:+49(0)2151 3687717 +86-195 5747 9186

Email:info@sialtool.com

URL:www.sialtool.com